

Manual do Utilizador da Dell™ 968 All-In-One Printer

Para encomendar tinta ou consumíveis à Dell:

1. Faça duplo clique no ícone existente no ambiente de trabalho.



2. Visite o website da Dell ou encomende consumíveis da Dell por telefone.

www.dell.com/supplies

Para obter a melhor assistência, certifique-se de que tem disponível a Etiqueta de Assistência da impressora Dell.

[Obter informações](#)

[Acerca da impressora](#)

[Noções sobre os menus do painel de controlo](#)

[Colocar papel e originais](#)

[Imprimir](#)

[Imprimir a partir de um cartão de memória ou chave USB](#)

[Copiar](#)

[Digitalizar](#)

[Enviar/Receber faxes](#)

[Noções sobre o software](#)

[Funcionamento em rede](#)

[Manutenção](#)

[Resolução de problemas](#)

[Especificações](#)

[Anexo](#)

[Aviso de Licenciamento](#)

Notas, avisos e precauções

 **NOTA:** Uma **NOTA** assinala informações importantes que ajudam a tirar maior partido da impressora.

 **AVISO:** Um **AVISO** indica a possibilidade de ocorrerem danos no hardware ou perda de dados e indica como evitar o problema.

 **CUIDADO:** A indicação **CUIDADO** indica a possibilidade de ocorrerem danos físicos, pessoais ou morte.

As informações neste documento estão sujeitas a alteração sem aviso prévio.

© 2007 Dell Inc. Todos os direitos reservados.

É estritamente proibida a reprodução deste manual de qualquer forma sem a permissão escrita da Dell Inc.

Marcas registadas utilizadas neste texto: *Dell*, o logótipo da *DELL* e *Dell Ink Management System* são marcas comerciais da Dell Inc.; *Microsoft* e *Windows* são marcas registadas da Microsoft Corporation nos Estados Unidos e/ou noutros países. *Windows Server* e *Windows NT* são marcas registadas da Microsoft Corporation. *Windows Vista* é uma marca comercial ou marca registada da Microsoft Corporation nos Estados Unidos e/ou noutros países. *Bluetooth* é uma marca registada propriedade da Bluetooth SIG, Inc. e é utilizada pela Dell Inc. sob licença. *EMC* é uma marca registada da EMC Corporation. *Corel Snapfire* e *WordPerfect* são marcas comerciais ou marcas registadas da Corel Corporation e/ou das respectivas subsidiárias no Canadá, nos E.U.A. e/ou noutros países.

Poderão ser utilizadas outras marcas registadas e nomes comerciais neste documento para fazer referência às entidades detentoras dos nomes e marcas registadas ou dos respectivos produtos. A Dell Inc. exclui qualquer interesse de propriedade nas marcas registadas e nomes comerciais, para além dos que detém.

DIREITOS RESTRITOS DO GOVERNO DOS ESTADOS UNIDOS



Este software e a documentação são fornecidos com DIREITOS RESTRITOS. A utilização, duplicação ou divulgação pela administração pública

está sujeita às restrições estipuladas no subparágrafo (c)(1)(ii) da cláusula Rights in Technical Data and Computer Software do DFARS 252.227-7013 e nas disposições do FAR aplicáveis: Dell Inc., One Dell Way, Round Rock, Texas, 78682, E.U.A.

Modelo 968

Outubro de 2007 SRV FY276 Rev. A00

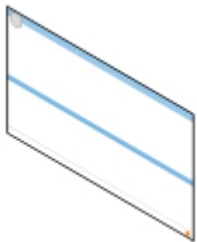
Obter informações

O que procura?	Poderá encontrar aqui
<ul style="list-style-type: none">• Controladores da impressora• O meu <i>Manual do Utilizador</i>• Controlador XPS opcional	<p>CD <i>Controladores e Utilitários</i></p>  <p>Se tiver adquirido a impressora e o computador Dell ao mesmo tempo, a documentação e os controladores da impressora já se encontram instalados no computador. Poderá utilizar o CD para desinstalar/reinstalar os controladores ou aceder à documentação. Os ficheiros Leia-me poderão ser incluídos no CD para fornecer actualizações de última hora sobre alterações técnicas à impressora ou material de referência técnico avançado para utilizadores avançados ou técnicos.</p> <p>O controlador XPS (XML Paper Specification) é um controlador adicional opcional que permite aos utilizadores do Windows Vista™ aceder aos gráficos melhorados e às funcionalidades de cor da XPS. O controlador está localizado num ficheiro comprimido no CD. Para mais informações, consulte Instalar o Controlador XPS opcional.</p>
Como configurar a impressora	<p>Póster <i>Configurar a impressora</i></p> 
<ul style="list-style-type: none">• Informações de segurança• Como configurar e utilizar a impressora• Informações sobre a garantia	<p><i>Manual do Proprietário</i></p> 
Código de assistência rápida e número da Etiqueta de assistência	Código de assistência rápida e número da Etiqueta de assistência



Para mais informações, consulte [Código de assistência rápida](#).

- Controladores mais recentes da impressora
- Respostas a perguntas à assistência técnica
- Documentação da impressora

Web site de assistência da Dell: support.dell.com

O Web site de Assistência da Dell fornece várias ferramentas online, incluindo:

- Soluções: Sugestões para a resolução de problemas, artigos de técnicos e cursos online.
- Actualizações: Informações sobre a actualização de componentes, como, por exemplo, memória
- Assistência ao cliente: Informações de contacto, estado de encomendas, garantia e informações sobre reparações
- Transferências: Controladores
- Consulta: Documentação da impressora e especificações do produto

- Como utilizar o Windows Vista
- Documentação da impressora

Centro de Ajuda e Suporte do Windows Vista

1. Clique em  **Ajuda e Suporte**.
2. Introduza uma palavra ou frase que melhor descreva o problema e, em seguida, clique no ícone de **seta**.
3. Clique no tópico que melhor descreva o problema.
4. Siga as instruções apresentadas no ecrã.

- Como utilizar o Microsoft® Windows® XP
- Documentação da impressora

Centro de Ajuda e Suporte do Windows XP

1. Clique em **Iniciar**® **Ajuda e Suporte**.
2. Introduza uma palavra ou frase que melhor descreva o problema e, em seguida, clique no ícone de **seta**.
3. Clique no tópico que melhor descreva o problema.
4. Siga as instruções apresentadas no ecrã.

Enviar/Receber faxes

- [Configurar a impressora com dispositivos externos](#)
- [Enviar um fax](#)
- [Receber um fax](#)
- [Alterar a configuração do fax](#)
- [Utilizar a Marcação rápida](#)
- [Bloquear faxes](#)
- [Criar um relatório de actividade de fax](#)

Pode utilizar a impressora para enviar e receber faxes sem ter de a ligar a um computador.

Além disso, o Software Dell™ Fax Solutions está disponível no CD de *Controladores e Utilitários* e deve ter sido instalado quando instalou o software da impressora. Também pode utilizar este software de fax para enviar e receber faxes. Para mais informações, consulte [Utilizar o Software de soluções de fax Dell](#).

Equipamento	Vantagens	Consulte esta secção
<ul style="list-style-type: none">• impressora• cabo de telefone (fornecido)	Efectuar cópias e enviar e receber faxes sem recorrer a um computador.	Ligar directamente a uma tomada da rede telefónica
<ul style="list-style-type: none">• impressora• telefone (vendido em separado)• dois cabos de telefone (é fornecido um)	<ul style="list-style-type: none">• Utilizar a linha de fax como uma linha telefónica normal.• Configurar a impressora em que o telefone se encontra.• Efectuar cópias e enviar e receber faxes sem recorrer a um computador.	Ligar a um aparelho de telefone
<ul style="list-style-type: none">• impressora• telefone (vendido em separado)• atendedor de chamadas (vendido em separado)• três cabos de telefone (é fornecido um)	Receber chamadas de voz e faxes.	Ligar um atendedor de chamadas
<ul style="list-style-type: none">• impressora• telefone (vendido em separado)• modem do computador (vendido separadamente)• três cabos de telefone (é fornecido um)• cabo USB (vendido separadamente)	Aumentar o número de tomadas de ligação telefónica.	Ligar a um modem de computador

Configurar a impressora com dispositivos externos

Ligar directamente a uma tomada da rede telefónica

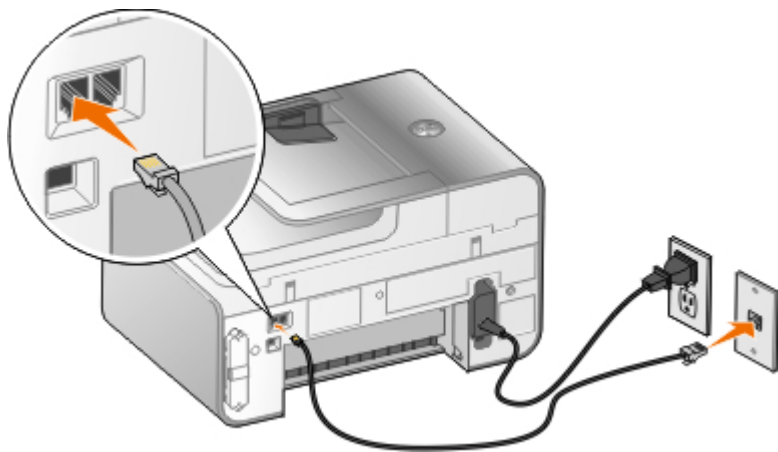

1. Ligue uma extremidade do cabo de telefone ao conector FAX (FAX: conector esquerdo).
2. Ligue a outra extremidade do cabo de telefone a uma tomada activada da rede telefónica.

Ligar a um aparelho de telefone

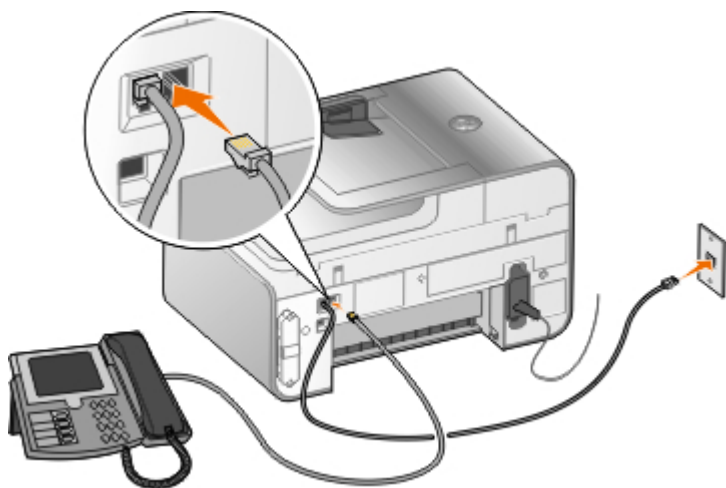

1. Ligue um cabo de telefone entre o conector FAX (FAX: conector esquerdo) na impressora e uma tomada de rede telefónica activa.
2. Retire a ficha de protecção azul do conector da ficha PHONE (Telefone) (PHONE: conector direito).
3. Ligue um cabo de telefone entre o telefone e o conector da ficha PHONE (Telefone) (PHONE: conector direito).

NOTA: Se a comunicação telefónica no seu país for efectuada em série (como, por exemplo, Alemanha, Suécia, Dinamarca, Áustria, Bélgica, Itália, França e Suíça), retire a ficha azul do conector da ficha PHONE (Telefone) (PHONE: conector direito) e introduza o terminador amarelo fornecido para o fax funcionar correctamente. Nestes países, não poderá utilizar esta porta para dispositivos adicionais.

E se possuir uma Linha de subscrição digital (DSL)?

A linha DSL transporta dados digitais para o computador através de uma linha telefónica. A impressora foi concebida para funcionar com dados analógicos. Se estiver a enviar/receber faxes através de uma linha telefónica ligada a um modem DSL, instale um filtro de DSL para evitar interferências com o sinal de modem de fax analógico.

NOTA: As linhas RDIS (rede digital com integração de serviços) e os modems de cabo não são modems de fax e não são suportados para o envio/recepção de faxes.

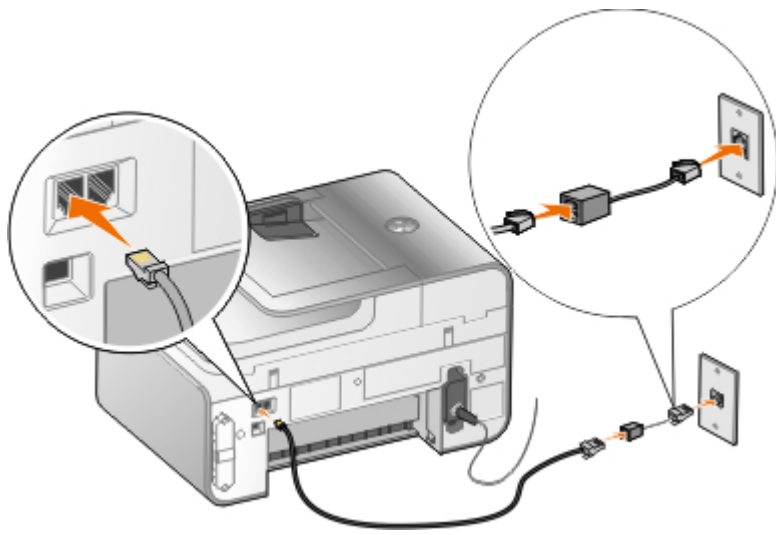

1. Ligue o filtro de DSL a uma linha telefónica activa.
2. Ligue a impressora directamente à saída no filtro de DSL.

NOTA: Não instale divisores de linha telefónica entre o filtro de DSL e a impressora. Contacte o fornecedor de serviços DSL, caso necessite de mais ajuda.

Ligar um atendedor de chamadas

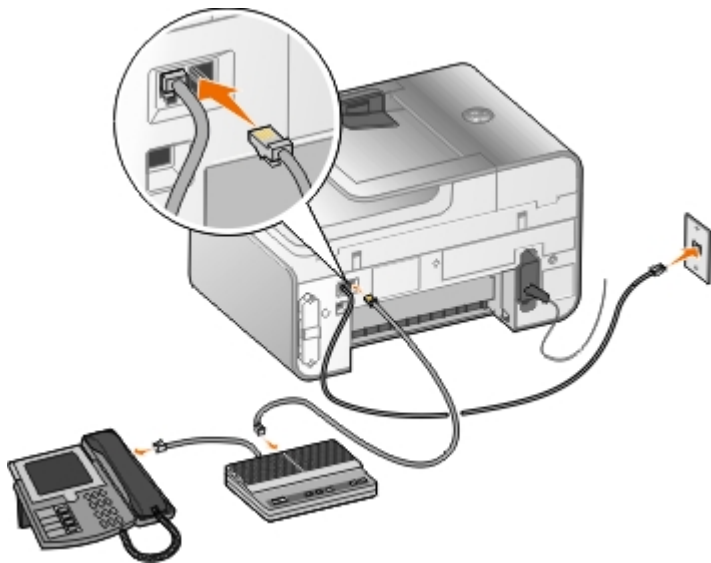

1. Ligue um cabo de telefone entre o conector FAX (FAX: conector esquerdo) na impressora e uma tomada de rede telefónica activa.
2. Retire a ficha de protecção azul do conector da ficha PHONE (Telefone) (PHONE: conector direito).
3. Ligue um cabo de telefone entre o atendedor de chamadas e um telefone.
4. Ligue um cabo de telefone entre o atendedor de chamadas e o conector da ficha PHONE (Telefone) (PHONE: conector direito).

NOTA: Se a comunicação telefónica no seu país for efectuada em série (como, por exemplo, Alemanha, Suécia, Dinamarca, Áustria, Bélgica, Itália, França e Suíça), terá de retirar a ficha azul do conector da ficha PHONE (Telefone) (PHONE: conector direito) e introduza o terminador amarelo fornecido para o fax funcionar correctamente. Nestes países, não poderá utilizar esta porta para dispositivos adicionais.

Ligar a um modem de computador

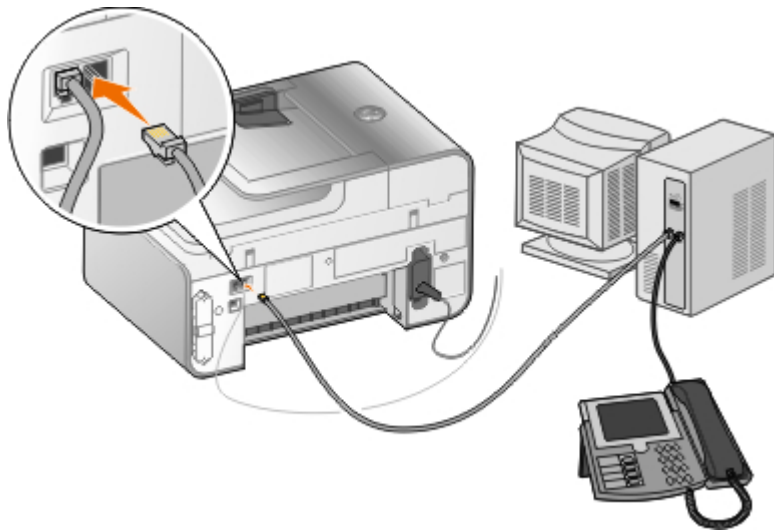

1. Ligue um cabo de telefone entre o conector FAX (FAX: conector esquerdo) na impressora e uma tomada de rede telefónica activa.
2. Retire a ficha de protecção azul do conector da ficha PHONE (Telefone) (PHONE: conector direito).
3. Ligue um cabo de telefone entre o modem do computador e o conector da ficha PHONE (Telefone) (PHONE: conector direito).
4. Ligue um cabo de telefone entre o modem de computador e um telefone.

NOTA: Se a comunicação telefónica no seu país for efectuada em série (como, por exemplo, Alemanha, Suécia, Dinamarca, Áustria, Bélgica, Itália, França e Suíça), terá de retirar a ficha azul do conector da ficha PHONE (Telefone) (PHONE: conector direito) e introduza o terminador amarelo fornecido para o fax funcionar correctamente. Nestes países, não poderá utilizar esta porta para dispositivos adicionais.

Enviar um fax

Enviar um fax rápido

Utilizar o painel de controlo

1. Certifique-se de que a impressora está configurada correctamente para enviar e receber faxes. Para mais informações, consulte [Configurar a impressora com dispositivos externos](#).
2. Coloque o documento original. Para mais informações, consulte [Colocar documentos originais](#).
3. Prima o botão de **Seta** para cima ou para baixo (▲▼) para se deslocar para Fax.
4. Utilize o teclado para introduzir um número de fax ou um número de marcação rápida.
5. Prima o botão **Iniciar** (▶).

Utilizar o computador

1. Ligue o computador e a impressora e certifique-se de que estão ligados.
2. Certifique-se de que a impressora está configurada correctamente para enviar e receber faxes. Para mais informações, consulte [Configurar a impressora com dispositivos externos](#).
3. Coloque o documento original. Para mais informações, consulte [Colocar documentos originais](#).
4. *No Windows Vista™:*

- a. Clique em  **Programas**.
- b. Clique em **Dell Printers** (Dell Impressoras).
- c. Clique em **Dell 968 AIO Printer**.

No Microsoft® Windows® XP ou Windows 2000:

Clique em **Iniciar® Programas** ou **Todos os Programas® Dell Printers (Impressoras Dell)® Dell 968 AIO Printer**.



5. Selecciona **Soluções de fax Dell**.





















É aberta a caixa de diálogo **Software de soluções de fax Dell**.

6. Clique em **Enviar um novo fax**.
7. Siga as instruções apresentadas no ecrã do computador para enviar um fax.

Introduzir um número de fax

Utilizar o painel de controlo

1. A partir do menu principal, prima o botão de **Seta** para cima ou para baixo   para ir para **Fax**.
2. Introduza um número de fax.

Tarefa	Método
Enviar para um número de fax	Utilize o teclado para introduzir um número. Poderá introduzir um máximo de 64 dígitos num número de fax.
Enviar um fax para uma entrada na Lista telefónica	<ul style="list-style-type: none"> • Introduza o número que corresponde ao número de marcação rápida do contacto. • Utilize o menu Lista telefónica. <ol style="list-style-type: none"> a. Prima o botão de Seta para cima ou para baixo   para ir para Fax e, em seguida, prima o botão Seleccionar . b. A partir de Lista telefónica, prima o botão Seleccionar . c. Prima o botão de Seta para cima ou para baixo   para ir para Procura de nomes, Procura de número de telefone ou Procura de grupos e, em seguida, prima o botão Seleccionar . d. Prima o botão de Seta para cima ou para baixo   para ir para o nome ou número para o qual pretende enviar o fax.
Enviar um fax para um número de extensão	Prima os símbolos de asterisco (*) e cardinal (#) e, em seguida, utilize o teclado para introduzir o número da extensão.
Enviar um fax para uma linha exterior	<p>Definir um prefixo de marcação:</p> <ol style="list-style-type: none"> a. A partir do menu principal, prima o botão de Seta para cima ou para baixo   para ir para Fax e, em seguida, prima o botão Seleccionar . b. Prima o botão de Seta para baixo  para ir para Configuração do fax e, em seguida, prima o botão Seleccionar . c. Prima o botão de Seta para baixo  para ir para Marcar e enviar e, em seguida, prima o botão Seleccionar . d. Prima o botão de Seta para cima ou para baixo   para ir para Prefixo de marcação e, em seguida, prima o botão de Seta para cima ou para baixo   para ir para Criar. e. Prima o botão Seleccionar .

	<p>NOTA: Se estiver a alterar o prefixo de marcação, desloque-se para Modificar.</p> <p>f. Utilize o teclado para introduzir o prefixo de marcação. Poderá introduzir um máximo de oito dígitos para o prefixo.</p> <p>g. Prima o botão Seleccionar .</p>
<p>Marcar uma extensão de fax ao mesmo tempo que escuta a linha telefónica (Marcação no descanso)</p>	<p>Marque um 0 adicional para uma extensão de dois dígitos ou um 0 0 adicional para uma extensão de um dígito. Por exemplo, para marcar a extensão 12, introduza 120. Se a extensão for 2, introduza 200.</p>

Utilizar o computador

1. Ligue o computador e a impressora e certifique-se de que estão ligados.
2. Certifique-se de que a impressora está configurada correctamente para enviar e receber faxes. Para mais informações, consulte [Configurar a impressora com dispositivos externos](#).
3. Coloque o documento original. Para mais informações, consulte [Colocar documentos originais](#).
4. *No Windows Vista:*
 - a. Clique em  **Programas**.
 - b. Clique em **Dell Printers** (Dell Impressoras).
 - c. Clique em **Dell 968 AIO Printer**.

No WindowsXP ou no Windows 2000:

Clique em **Iniciar**® **Programas** ou **Todos os Programas**® **Dell Printers (Impressoras Dell)**® **Dell 968 AIO Printer**.

5. Selecione **Soluções de fax Dell**.
É aberta a caixa de diálogo **Software de soluções de fax Dell**.
6. Clique em **Enviar um novo fax**.
É aberta a caixa de diálogo **Enviar fax**.
7. Introduza as informações de contacto do destinatário nos campos Nome, Empresa e Número de fax ou clique em **Seleccionar um destinatário a partir da lista telefónica** para adicionar contactos existentes à lista de destinatários.
8. Se pretender adicionar o novo contacto à lista telefónica, clique em **Adicionar este destinatário à lista telefónica**.
9. Se pretende enviar o fax para mais de um destinatário, clique em **Adicionar outro destinatário**.
 - a. Introduza as informações de contacto do destinatário seguinte nos campos Nome, Empresa e Número de fax ou clique em **Seleccionar um destinatário a partir da lista telefónica** para adicionar contactos existentes à lista de destinatários.
 - b. Se pretender adicionar o novo contacto à lista telefónica, clique em **Adicionar este destinatário à lista telefónica**.
 - c. Se introduzir manualmente as informações do contacto, clique em **Adicionar** para adicionar o contacto à lista Destinatários.
 - d. Para efectuar alterações às Informações do destinatário, selecione o destinatário e, em seguida, clique em **Editar**.

- e. Para remover o contacto da lista Destinatários, seleccione o destinatário e, em seguida, clique em **Remover**.
 - f. Repita o [Passo a](#) ao [Passo e](#) até a lista Destinatários estar completa.
10. Clique em **Seguinte**.
 11. Siga as instruções apresentadas no ecrã do computador para enviar um fax.

Enviar faxes avançados

Utilizar o painel de controlo

Se estiver a utilizar a impressora como aparelho de fax autónomo, poderá utilizar os vários submenus de Fax para personalizar os faxes a enviar. A partir do menu Fax, poderá:

- Enviar um fax adiado
- Enviar faxes utilizando a lista de Marcação rápida
- Gerir a lista telefónica para enviar faxes a indivíduos ou grupos
- Personalizar a página de rosto do fax
- Criar e imprimir um histórico de faxes
- Criar e imprimir um relatório de fax

Para mais informações, consulte [Modo de fax](#).

Utilizar o computador

Utilize o Software de soluções de fax Dell para tirar partido das funcionalidades de fax avançadas. Além do envio/recepção de faxes básico, o Software de soluções de fax Dell também permite:

- Enviar um fax adiado
- Enviar ficheiros electrónicos e documentos em papel numa única operação de fax
- Enviar faxes utilizando a lista de Marcação rápida
- Gerir a lista telefónica para enviar faxes facilmente a indivíduos ou grupos
- Personalizar e guardar várias páginas de rosto
- Criar e imprimir um histórico de faxes
- Criar e imprimir um relatório de fax

Para mais informações, consulte [Utilizar o Software de soluções de fax Dell](#).

1. No Windows Vista:

- a. Clique em  **Programas**.
- b. Clique em **Dell Printers** (Dell Impressoras).
- c. Clique em **Dell 968 AIO Printer**.

No Windows XP e no Windows 2000:

Clique em **Iniciar**® **Programas** ou **Todos os Programas**® **Dell Printers (Impressoras Dell)**® **Dell 968 AIO Printer**.









2. Clique em **Soluções de fax Dell**.

É aberta a caixa de diálogo **Software de soluções de fax Dell**.

3. Clique nas ligações adequadas na caixa de diálogo **Software de soluções de fax Dell** para executar a tarefa.
4. Siga as instruções apresentadas no ecrã do computador.

Enviar um fax através de um sistema de atendimento automático









Algumas empresas têm sistemas de atendimento automático que requerem que o utilizador responda a várias perguntas para encaminhá-lo para o departamento que pretende contactar. Depois de responder às perguntas premindo os botões adequados, será eventualmente ligado ao departamento apropriado. Para enviar um fax para uma empresa que utiliza sistemas de atendimento automático, configure a impressora para a Marcação no descanso.











1. Certifique-se de que a impressora está configurada correctamente para enviar e receber faxes. Para mais informações, consulte [Configurar a impressora com dispositivos externos](#).
2. Coloque o documento original voltado para baixo no vidro do digitalizador. Para mais informações, consulte [Colocar documentos originais](#).
3. A partir do painel de controlo, prima o botão de **Seta** para cima ou para baixo   para ir para **Fax** e, em seguida, prima o botão **Seleccionar** .
4. Prima o botão de **Seta** para cima ou para baixo   para ir para **Marcação no descanso** e, em seguida, prima o botão **Seleccionar** .
5. Se for necessário, modifique as informações da página de rosto e, em seguida, prima o botão **Anterior** .
6. Através do teclado, marque o número de telefone da empresa.
7. Utilizando o teclado, navegue pelo sistema de atendimento automático.
8. Quando ouvir o sinal de fax, prima o botão **Iniciar**  para iniciar o envio do fax.

Para cancelar o trabalho de fax, prima o botão **Cancelar**  na impressora.

Receber um fax

Receber um fax automaticamente





1. Certifique-se de que a impressora está ligada e de que está ligada a uma linha telefónica activa.
2. Certifique-se de que a opção **Atendimento automático** está activada ou actualmente dentro do período agendado.
 - a. A partir do menu principal, prima o botão de **Seta** para cima ou para baixo   para ir para **Fax** e, em seguida, prima o botão **Seleccionar** .
 - b. Prima o botão de **Seta** para cima ou para baixo   para se deslocar para **Atendimento automático**.
 - c. Prima o botão de **Seta** para a esquerda ou para a direita   para se deslocar para **Ligado** ou **Agendado** e, em seguida, prima o botão **Seleccionar** .
 - d. Se seleccionou **Agendado**, será apresentado o ecrã **Marcação de atendimento automático**. Utilize o teclado para especificar as horas a que pretende que o **Atendimento automático** seja activado ou desactivado.

- e. Prima o botão **Anterior** .
3. Defina o número de toques permitido pela impressora antes de atender o fax recebido.
 - a. A partir do menu principal, prima o botão de **Seta** para cima ou para baixo  para ir para **Fax** e, em seguida, prima o botão **Seleccionar** .
 - b. Prima o botão de **Seta** para baixo  para ir para **Configuração do fax** e, em seguida, prima o botão **Seleccionar** .
 - c. Prima o botão de **Seta** para cima ou para baixo  para ir para **Toques e atender** e, em seguida, prima o botão **Seleccionar** .
 - d. Prima o botão de **Seta** para cima ou para baixo  para se deslocar para **Atender activado**.
 - e. Prima o botão de **Seta** para a esquerda ou para a direita  para seleccionar o número de toques que pretende permitir antes de a impressora receber o fax.
 - f. Prima o botão **Anterior** .

Quando o número de toques definido for detectado, a impressora recebe automaticamente o fax.





Receber um fax manualmente







Pode desactivar a funcionalidade Atendimento automático se pretender controlar os faxes recebidos. Isto é útil se não pretender receber faxes não solicitados, se receber faxes raramente ou se for dispendioso utilizar faxes na sua região.

1. Certifique-se de que a impressora está ligada e configurada correctamente para receber faxes. Para mais informações, consulte [Configurar a impressora com dispositivos externos](#).
2. Desactive o **Atendimento automático**.
 - a. A partir do menu principal, prima o botão de **Seta** para cima ou para baixo  para ir para **Fax** e, em seguida, prima o botão **Seleccionar** .
 - b. Prima o botão de **Seta** para cima ou para baixo  para se deslocar para **Atendimento automático**.
 - c. Prima o botão de **Seta** para a esquerda ou para direita  para ir para **Desactivado**.
 - d. Prima o botão **Anterior** .
3. Quando o telefone tocar, atenda o telefone ligado à impressora confirme se a linha emite um sinal de envio de fax.
4. Se o sinal de envio de fax for audível, escreva **DELL# (3355#)** no teclado do painel de controlo ou no teclado do telefone.

 **NOTA:** **DELL#** é o código de atendimento predefinido. No entanto, pode ser alterado para qualquer outro código. Para mais informações, consulte [Alterar o código de atendimento](#).

Alterar o código de atendimento

1. A partir do menu principal, prima o botão de **Seta** para cima ou para baixo  para ir para **Fax** e, em seguida, prima o botão **Seleccionar** .
2. Prima o botão de **Seta** para baixo  para ir para **Configuração do fax** e, em seguida, prima o botão **Seleccionar** .









3. Prima o botão de **Seta** para cima ou para baixo   para ir para **Toques** e atender e, em seguida, prima o botão **Seleccionar** .
4. Prima o botão de **Seta** para cima ou para baixo   para ir para **Código de atendimento manual** e, em seguida, prima o botão **Seleccionar** .
5. Utilize o teclado para especificar um novo código de chave de um a sete dígitos.

 **NOTA:** Os caracteres válidos para o código de atendimento são 0 a 9, cardinal (#) e asterisco (*). Qualquer outro carácter é ignorado.

6. Prima o botão **Seleccionar** .

Imprimir um fax longo

Utilizar o painel de controlo

1. A partir do menu principal, prima o botão de **Seta** para cima ou para baixo para se deslocar para **Fax** e, em seguida, prima o botão **Seleccionar** .
2. Prima o botão de **Seta** para baixo  para ir para **Configuração do fax** e, em seguida, prima o botão **Seleccionar** .
3. Prima o botão de **Seta** para cima ou para baixo   para se deslocar para **Impressão de faxes** e, em seguida, prima o botão **Seleccionar** .
4. A partir de *Se for muito grande*, prima o botão de **Seta** para a esquerda ou para a direita   para seleccionar uma opção.
5. Prima o botão **Anterior** .

Utilizar o computador

1. Ligue o computador e a impressora e certifique-se de que estão ligados.
2. Certifique-se de que a impressora está configurada correctamente para enviar e receber faxes. Para mais informações, consulte [Configurar a impressora com dispositivos externos](#).
3. *No Windows Vista:*
 - a. Clique em  **Programas**.
 - b. Clique em **Dell Printers** (Dell Impressoras).
 - c. Clique em **Dell 968 AIO Printer**.

No Windows XP ou no Windows 2000:

Clique em **Iniciar**® **Programas** ou **Todos os Programas**® **Dell Printers (Impressoras Dell)**® **Dell 968 AIO Printer**.

4. Selecciona **Utilitário de configuração do fax Dell**.











É aberta a caixa de diálogo **Consulta do Assistente de configuração do fax Dell**.
5. Clique em **Não**.

É aberta a caixa de diálogo **Utilitário de configuração do fax Dell**.
6. Clique no separador **Impressão de faxes/relatórios**.

7. No campo **Se o fax for demasiado grande**, seleccione uma opção.
8. Clique em **OK**.
É aberta uma caixa de diálogo de confirmação.
9. Clique em **OK** para substituir as definições de fax na impressora.
10. Clique em **Fechar**.

Imprimir um fax em ambos os lados da página

Utilizar o painel de controlo

1. A partir do menu principal, prima o botão de **Seta** para cima ou para baixo   para ir para **Fax** e, em seguida, prima o botão **Seleccionar** .
2. Prima o botão de **Seta** para baixo  para ir para **Configuração do fax** e, em seguida, prima o botão **Seleccionar** .
3. Prima o botão de **Seta** para cima ou para baixo   para se deslocar para **Impressão de faxes** e, em seguida, prima o botão **Seleccionar** .
4. A partir do item de menu **Impressão nos 2 lados**, prima o botão de **Seta**   para a esquerda ou para a direita para ir para **Impressão nos 2 lados**.
5. Prima o botão **Anterior** .

Utilizar o computador

1. Ligue o computador e a impressora e certifique-se de que estão ligados.
2. Certifique-se de que a impressora está configurada correctamente para enviar e receber faxes. Para mais informações, consulte [Configurar a impressora com dispositivos externos](#).
3. *No Windows Vista:*
 - a. Clique em  **Programas**.
 - b. Clique em **Dell Printers** (Dell Impressoras).
 - c. Clique em **Dell 968 AIO Printer**.

No Windows XP ou no Windows 2000:

Clique em **Iniciar**® **Programas** ou **Todos os Programas**® **Dell Printers (Impressoras Dell)**® **Dell 968 AIO Printer**.

4. Seleccione **Utilitário de configuração do fax Dell**.
É aberta a caixa de diálogo **Consulta do Assistente de configuração do fax Dell**.
5. Clique em **Não**.
É aberta a caixa de diálogo **Utilitário de configuração do fax Dell**.
6. Clique no separador **Impressão de faxes/relatórios**.
7. No campo **Impressão nos 2 lados**, seleccione **Imprimir em frente e verso**.

8. Clique em **OK**.
- É aberta uma caixa de diálogo de confirmação.
9. Clique em **OK** para substituir as definições de fax na impressora.
10. Clique em **Fechar**.

Alterar a configuração do fax

Utilizar o painel de controlo

Se estiver a utilizar a impressora como aparelho de fax autónomo, poderá alterar as definições do fax a partir do menu **Configurar fax**. As alterações efectuadas no menu **Configurar fax** são permanentes e são aplicáveis a todos os trabalhos de fax. Para mais informações, consulte [Menu Configurar fax](#).

Utilizar o computador

Poderá aceder ao **Utilitário de configuração do fax** se pretender configurar as definições de fax da impressora a partir do computador.

1. Para *Windows Vista*:
 - a. Clique em  **Programas**.
 - b. Clique em **Dell Printers** (Impressoras Dell).
 - c. Clique em **Dell 968 AIO Printer**.

No Windows XP e no Windows 2000:

Clique em **Iniciar**® **Programas** ou **Todos os Programas**® **Dell Printers (Impressoras Dell)**® **Dell 968 AIO Printer**.

2. Selecciona **Utilitário de configuração do fax Dell**.

É aberta a caixa de diálogo **Consulta do Assistente do Utilitário de configuração do fax Dell**.

3. Se pretender utilizar o Assistente do Utilitário de configuração do fax para configurar a impressora para enviar/receber faxes, clique em **Sim**. É aberta a caixa de diálogo **Bem-vindo ao Assistente do Utilitário de configuração do fax**.

Se pretender ajustar manualmente as definições de fax, clique em **Não**. É aberta a caixa de diálogo **Utilitário de configuração do fax Dell**.

Neste separador:	Poderá:
Marcação e envio	<ul style="list-style-type: none"> • Especificar um método de marcação. • Introduzir um indicativo de marcação. • Definir o volume de marcação. • Introduzir o número de fax e o nome. • Especificar o número de vezes que pretende que o aparelho efectue uma remarcação e o tempo de intervalo entre as tentativas, se não conseguir enviar o fax à primeira tentativa. • Seleccionar se deve ser digitalizado o documento por completo antes ou depois de marcar o número. • Especificar uma velocidade de envio e qualidade de impressão máximas para os faxes enviados. • Converter o fax automaticamente para ser compatível com o aparelho de fax receptor, independentemente das definições de envio.

Toques e atender	<ul style="list-style-type: none"> • Especificar o número de toques antes de o aparelho receber o fax. <p>NOTA: O número de toques definido no atendedor de chamadas tem de ser sempre inferior ao número de toques definido na impressora.</p> <ul style="list-style-type: none"> • Especificar um toque identificativo se a linha telefónica tiver o serviço de toque identificativo activado. • Definir o volume de toque. • Escolher se deve ser utilizada a correcção de erros. • Seleccionar um padrão de ID de chamadas (1 se os telefones no seu país tiverem um padrão de detecção utilizando o FSK ou 2 se os telefones no seu país tiverem um padrão de detecção utilizando DTMF). O padrão de detecção do ID de chamadas é determinado pelo país ou região seleccionado durante a configuração inicial. Se os telefones no seu país utilizarem dois padrões de detecção, contacte a empresa de telecomunicações para saber o padrão utilizado. • Especificar um código de atendimento manual. O código predefinido é DELL# (3355#). • Seleccionar se pretende atender automaticamente os faxes recebidos ou a uma hora marcada. • Especificar a hora de atendimento automático dos faxes recebidos. • Seleccionar se pretende reenviar um fax ou imprimi-lo e em seguida reencaminhá-lo. • Especificar um número de fax para o qual os faxes são reenviados. • Gerir faxes bloqueados.
Impressão de faxes/relatórios	<ul style="list-style-type: none"> • Escolher o redimensionamento automático dos faxes demasiado grandes para serem impressos numa só página ou manter a escala do fax de grandes dimensões e imprimir em duas páginas. • Seleccionar se pretende imprimir um rodapé (data, hora e número de página) em cada página. • Se estiver instalado um segundo tabuleiro de papel opcional, seleccionar a partir de que tabuleiro a impressora utiliza o papel. Seleccionar Automático se pretender que a impressora seleccione o papel correspondente ao tamanho do fax recebido. • Se estiver instalada uma unidade de frente e verso opcional, seleccionar se pretende imprimir em ambos os lados da página. • Especificar quando imprimir o relatório de actividade do fax. • Especificar quando pretende imprimir uma confirmação de fax.
Marcação rápida	Adicionar a, criar ou editar as listas de marcações rápidas ou de marcação rápida de grupos.
Página de rosto	<ul style="list-style-type: none"> • Especificar se pretende enviar uma página de rosto nos faxes enviados. • Editar ou actualizar as informações que serão apresentadas na página de rosto. • Seleccionar uma prioridade para o fax enviado. • Incluir uma mensagem breve.

Utilizar a Marcação rápida







Para facilitar o envio de faxes, poderá atribuir um número de marcação rápida a 89 contactos individuais e a 10 grupos que podem conter até 30 números de telefone cada, utilizando o painel de controlo.

Para criar uma lista Marcação rápida ou Marcação de grupo utilizando o computador, consulte [Alterar a configuração do fax](#).

Criar uma lista de marcações rápidas ou marcações de grupo

Utilizar o painel de controlo

Adicionar uma entrada à lista de marcação rápida

1. A partir do menu principal, prima o botão de **Seta** para cima ou para baixo   para ir para **Fax** e, em seguida, prima o botão **Seleccionar** .
2. Prima o botão de **Seta** para cima ou para baixo   para ir para **Lista telefónica** e, em seguida, prima o botão **Seleccionar** .



3. Prima o botão de **Seta** para cima ou para baixo   para ir para **Adicionar entrada** e, em seguida, prima o botão **Seleccionar** .



4. Utilize o teclado para introduzir um Nome e Número de fax.

 **NOTA:** É automaticamente atribuído a este contacto o menor número de marcação rápida possível. Não é possível alterar o número de marcação rápida.

5. Prima o botão **Anterior** .

Adicionar uma entrada à Lista de marcações de grupo

1. A partir do menu principal, prima o botão de **Seta** para cima ou para baixo   para ir para **Fax** e, em seguida, prima o botão **Seleccionar** .

2. Prima o botão de **Seta** para cima ou para baixo   para ir para **Lista telefónica** e, em seguida, prima o botão **Seleccionar** .

3. Prima o botão de **Seta** para cima ou para baixo   para ir para **Adicionar grupo** e, em seguida, prima o botão **Seleccionar** .

4. Utilize o teclado para atribuir um nome e números de fax ao grupo. Prima o botão de **Seta** para baixo  para introduzir outro número. Também poderá utilizar a opção **Procura de nomes**, **Procura de números de telefone** ou **Histórico de remarcações** para seleccionar número de telefone. Cada número seleccionado ou introduzido é adicionado à lista de marcações de grupo.

 **NOTA:** É automaticamente atribuído a este contacto o menor número de marcação de grupo possível. Não é possível alterar o número de marcação rápida.

5. Prima o botão **Anterior** .

Utilizar o computador

1. Ligue o computador e a impressora e certifique-se de que estão ligados.

2. Certifique-se de que a impressora está configurada correctamente para enviar e receber faxes. Para mais informações, consulte [Configurar a impressora com dispositivos externos](#).

3. *No Windows Vista:*

a. Clique em  **Programas**.

b. Clique em **Dell Printers** (Dell Impressoras).

c. Clique em **Dell 968 AIO Printer**.

No Windows XP ou no Windows 2000:

Clique em **Iniciar**® **Programas** ou **Todos os Programas**® **Dell Printers (Impressoras Dell)**® **Dell 968 AIO Printer**.

4. Selecciona **Utilitário de configuração do fax Dell**.

É aberta a caixa de diálogo **Consulta do Assistente de configuração do fax Dell**.

5. Clique em **Não**.

É aberta a caixa de diálogo **Utilitário de configuração do fax Dell**.

6. Clique no separador **Marcação rápida**.

7. Para adicionar uma nova entrada à lista de marcação rápida, clique num número disponível entre 1 e 89, e

introduza o número e nome de fax do novo contacto.

Para adicionar uma nova entrada de grupo à lista de marcação de grupo, clique num número disponível entre 90 e 99. É apresentada uma lista de grupos mais pequena na lista de marcação rápida. Introduza os números e nomes de fax da nova entrada de grupo.

- Para adicionar contactos a partir da lista telefónica, clique em **Seleccionar a partir da lista telefónica**.

É aberta a caixa de diálogo **Seleccionar a partir da lista telefónica**.

- Selecione um contacto a partir da lista telefónica.
- Se pretender adicionar o contacto à lista, clique num número disponível na secção Definições de marcação rápida ou marcação de grupo.

Se pretender substituir uma entrada existente na lista, clique na entrada que pretende alterar.
- Clique em **Adicionar à lista ou alterar lista**.
- Depois de adicionar as entradas da lista telefónica à lista de marcação rápida ou marcação de grupo, clique em **OK** para regressar ao separador Marcação rápida.





- Clique em **OK**.

É apresentada uma caixa de diálogo de confirmação.

- Clique em **OK** para substituir as definições na impressora.

- Clique em **Fechar**.

Utilizar uma lista de marcação rápida ou marcação de grupo







- A partir do menu principal, prima o botão de **Seta** para cima ou para baixo   para se deslocar para **Fax** e, em seguida, prima o botão **Seleccionar** .
- Utilize o teclado para introduzir o número de marcação rápida de dois dígitos.
- Prima o botão **Iniciar** .



 **NOTA:** Quando estiver a introduzir números, e caso introduza dois números e uma entrada corresponda a este número, a impressora assume que está a introduzir uma entrada de marcação rápida. Se o número introduzido não corresponder a uma entrada na Lista telefónica, a impressora assume que está a introduzir um número de extensão.

Bloquear faxes

Criar uma lista de faxes bloqueados

Utilizar o painel de controlo

- A partir do menu principal, prima o botão de **Seta** para cima ou para baixo   para ir para **Fax** e, em seguida, prima o botão **Seleccionar** .
- Prima o botão de **Seta** para baixo  para ir para **Configuração do fax** e, em seguida, prima o botão **Seleccionar** .
- Prima o botão de **Seta** para baixo  para ir para **Bloqueio de faxes** e, em seguida, prima o botão **Seleccionar** .

4. Prima o botão de **Seta** para baixo ▼ para ir para Adicionar entrada de fax bloqueado e, em seguida, prima o botão **Seleccionar** .
5. Utilize o teclado para especificar um nome.
6. Utilize o teclado para introduzir um número de fax e, em seguida, prima o botão **Seleccionar** .

 **NOTA:** É automaticamente atribuído a este contacto o menor número de fax bloqueado possível. Não é possível alterar o número de fax bloqueado.

Utilizar o computador

1. Ligue o computador e a impressora e certifique-se de que estão ligados.
2. Certifique-se de que a impressora está configurada correctamente para enviar e receber faxes. Para mais informações, consulte [Configurar a impressora com dispositivos externos](#).
3. *No Windows Vista:*
 - a. Clique em  **Programas**.
 - b. Clique em **Dell Printers** (Dell Impressoras).
 - c. Clique em **Dell 968 AIO Printer**.

No Windows XP ou no Windows 2000:

Clique em **Iniciar**[®] **Programas** ou **Todos os Programas**[®] **Dell Printers (Impressoras Dell)**[®] **Dell 968 AIO Printer**.

4. Selecciona **Utilitário de configuração do fax Dell**.

É aberta a caixa de diálogo **Consulta do Assistente de configuração do fax Dell**.
5. Clique em **Não**.

É aberta a caixa de diálogo **Utilitário de configuração do fax Dell**.
6. Clique no separador **Toques e atender**.
7. Clique em **Gerir faxes bloqueados**.

É aberta a caixa de diálogo **Gerir faxes bloqueados**.
8. Introduza os números de fax que pretende bloquear na lista.
9. Clique em **OK** para regressar ao separador **Toques e atender**.
10. Clique em **OK**.







É aberta uma caixa de diálogo de confirmação.
11. Clique em **OK** para substituir as definições de fax na impressora.
12. Clique em **Fechar**.

Activar o bloqueio de faxes

Utilizar o painel de controlo

1. A partir do menu principal, prima o botão de **Seta** para cima ou para baixo ▲▼ para ir para **Fax** e, em seguida,

prima o botão **Seleccionar** .

2. Prima o botão de **Seta** para baixo  para ir para Configuração do fax e, em seguida, prima o botão **Seleccionar** .
3. Prima o botão de **Seta** para baixo  para ir para Bloqueio de faxes e, em seguida, prima o botão **Seleccionar** .
4. A partir de Lista de bloqueios, prima o botão de **Seta** para a esquerda ou para a direita   para seleccionar Activado.
5. Prima o botão **Anterior** .

Se a impressora detectar um fax de um dos números na Lista de faxes bloqueados, a transmissão será desligada.

Utilizar o computador

1. Ligue o computador e a impressora e certifique-se de que estão ligados.
2. Certifique-se de que a impressora está configurada correctamente para enviar e receber faxes. Para mais informações, consulte [Configurar a impressora com dispositivos externos](#).
3. *No Windows Vista:*
 - a. Clique em  **Programas**.
 - b. Clique em **Dell Printers** (Dell Impressoras).
 - c. Clique em **Dell 968 AIO Printer**.

No Windows XP ou no Windows 2000:

Clique em **Iniciar**[®] **Programas** ou **Todos os Programas**[®] **Dell Printers (Impressoras Dell)**[®] **Dell 968 AIO Printer**.

4. Selecciona **Utilitário de configuração do fax Dell**.

É aberta a caixa de diálogo **Consulta do Assistente de configuração do fax Dell**.
5. Clique em **Não**.











É aberta a caixa de diálogo **Utilitário de configuração do fax Dell**.
6. Clique no separador **Toques e atender**.
7. Clique em **Gerir faxes bloqueados**.

É aberta a caixa de diálogo **Gerir faxes bloqueados**.
8. Selecciona **Activar bloqueio de faxes**.
9. Clique em **OK** para regressar ao separador Toques e atender.
10. Clique em **OK**.

É aberta uma caixa de diálogo de confirmação.
11. Clique em **OK** para substituir as definições de fax na impressora.
12. Clique em **Fechar**.

Bloquear faxes sem ID de chamadas

Utilizar o painel de controlo

1. A partir do menu principal, prima o botão de **Seta** para cima ou para baixo   para ir para **Fax** e, em seguida, prima o botão **Seleccionar** .
2. Prima o botão de **Seta** para baixo  para ir para **Configurar fax** e, em seguida, prima o botão **Seleccionar** .
3. Prima o botão de **Seta** para baixo  para ir para **Bloqueio de faxes** e prima o botão **Seleccionar** .
4. A partir de **Bloquear sem ID**, prima o botão de **Seta** para a esquerda ou para a direita   para seleccionar **Activado**.
5. Prima o botão **Seleccionar** .

Se a impressora detectar um fax de uma máquina sem ID de chamadas, a transmissão é desligada.

Utilizar o computador

1. Ligue o computador e a impressora e certifique-se de que estão ligados.
2. Certifique-se de que a impressora está configurada correctamente para enviar e receber faxes. Para mais informações, consulte [Configurar a impressora com dispositivos externos](#).
3. *No Windows Vista:*
 - a. Clique em  **Programas**.
 - b. Clique em **Dell Printers** (Dell Impressoras).
 - c. Clique em **Dell 968 AIO Printer**.

No Windows XP ou no Windows 2000:

Clique em **Iniciar**® **Programas** ou **Todos os Programas**® **Dell Printers (Impressoras Dell)**® **Dell 968 AIO Printer**.

4. Selecciona **Utilitário de configuração do fax Dell**.

É aberta a caixa de diálogo **Consulta do Assistente de configuração do fax Dell**.
 5. Clique em **Não**.









É aberta a caixa de diálogo **Utilitário de configuração do fax Dell**.
 6. Clique no separador **Toques e atender**.
 7. Clique em **Gerir faxes bloqueados**.

É aberta a caixa de diálogo **Gerir faxes bloqueados**.
 8. Selecciona **Bloquear sempre faxes de remetentes sem um ID de chamadas válido**.
 9. Clique em **OK** para regressar ao separador **Toques e atender**.
 10. Clique em **OK**.

É aberta uma caixa de diálogo de confirmação.
 11. Clique em **OK** para substituir as definições de fax na impressora.
 12. Clique em **Fechar**.
-

Criar um relatório de actividade de fax

Utilizar o painel de controlo

1. A partir do menu principal, prima o botão de **Seta** para cima ou para baixo   para ir para **Fax** e, em seguida, prima o botão **Seleccionar** .
2. Prima o botão de **Seta** para baixo  para ir para **Configuração do fax** e, em seguida, prima o botão **Seleccionar** .
3. Prima o botão de **Seta** para cima ou para baixo   para se deslocar para **Histórico e relatórios** e, em seguida, prima o botão **Seleccionar** .
4. A partir do menu **Histórico e relatórios**, poderá visualizar ou imprimir a actividade do fax.

Utilizar o computador

1. *No Windows Vista:*
 - a. Clique em  **Programas**.
 - b. Clique em **Dell Printers** (Impressoras Dell).
 - c. Clique em **Dell 968 AIO Printer**.

No Windows XP e no Windows 2000:

Clique em **Iniciar**® **Programas** ou **Todos os Programas**® **Dell Printers (Impressoras Dell)**® **Dell 968 AIO Printer**.

2. Clique em **Dell Fax Solutions**.

É aberta a caixa de diálogo **Software Dell Fax Solutions**.
3. Clique em **Imprimir relatório de actividade**.
4. No menu pendente **Visualizar**, seleccione os faxes para os quais pretende imprimir um relatório.
5. Seleccione um intervalo de datas para o relatório.
6. Clique no ícone **Imprimir** no canto superior esquerdo da caixa de diálogo para imprimir o relatório do fax.

Acerca da impressora

[Noções sobre as peças da impressora](#)

[Noções sobre o Painel de controlo](#)

Poderá utilizar a impressora para um vasto conjunto de actividades. Algumas notas importantes:

- Se a impressora estiver ligada a um computador, pode utilizar o painel de controlo ou o software da impressora para produzir documentos de qualidade.
- *Tem* de ligar a impressora a um computador para imprimir, digitalizar ou utilizar a funcionalidade **Save Photos to Computer** (Guardar fotografias no computador) ou o modo **Print Files** (Imprimir ficheiros).
- *Não tem* de ligar a impressora a um computador para efectuar fotocópias, enviar faxes ou imprimir a partir de cartões de memória ou de uma câmara compatível com PictBridge.

 **NOTA:** A impressora (ligada ou não a um computador) tem de estar ligada a uma linha telefónica antes de poder enviar um fax.

 **NOTA:** Se utilizar um modem DSL no computador, tem de instalar um filtro de DSL na linha telefónica ligada ao computador.

Noções sobre as peças da impressora

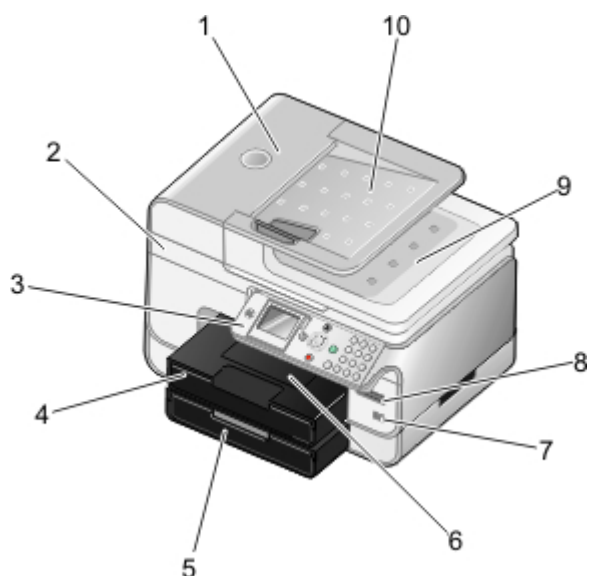

Número:	Peça:	Descrição:
1	Alimentador automático de documentos (ADF)	Peça que alimenta os documentos originais para a impressora.
2	Unidade base do digitalizador	Unidade que pode ser levantada para aceder aos tinteiros.
3	Painel de controlo	Painel utilizado para controlar a cópia, digitalização, envio/recepção de faxes e impressão. Para mais informações, consulte Noções sobre o Painel de controlo .
4	Tabuleiro do papel	Tabuleiro que suporta o papel em branco.
5	Tabuleiro de papel opcional	Tabuleiro que pode ser adquirido em separado para aumentar a capacidade de papel em branco.
6	Tabuleiro de	Tabuleiro que suporta o papel à medida que sai da impressora.

	saída do papel	NOTA: Puxe o travão do tabuleiro de saída do papel para fora.
7	Conector PictBridge	O conector utilizado para ligar a câmara digital compatível com PictBridge ou uma chave USB à impressora.
8	Ranuras de cartões de memória	Ranuras nas quais são inseridos os cartões de memória que contêm imagens digitais. NOTA: O LCD apresenta apenas os ficheiros JPG e de um conjunto limitado de ficheiros TIFF encontrados no cartão de memória. Para ver outros tipos de imagem guardadas no cartão de memória, abra o Gestor de cartões de memória. Para mais informações, consulte Utilizar o Gestor de cartões de memória .
9	Tampa superior com tabuleiro de saída do ADF integrado	Parte superior da impressora que mantém o documento ou a fotografia planos durante a digitalização. Também poderá recolher o documento original aqui depois de ter passado pelo ADF.
10	Tabuleiro de entrada do ADF	Tabuleiro que suporta os documentos originais. Utilize-o para digitalizar, copiar ou enviar por fax documentos com várias páginas.

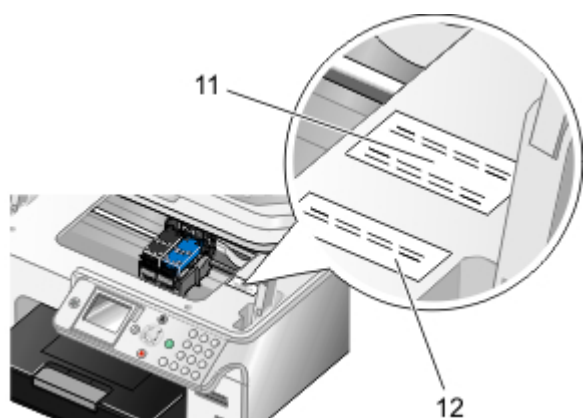

11	Código de assistência rápida	<ul style="list-style-type: none"> Identifique a impressora quando utilizar o site support.dell.com ou quando contactar o suporte técnico. Introduza o Código de assistência rápida para encaminhar devidamente a chamada quando contactar o suporte técnico. <p>NOTA: O Código de assistência rápida não está disponível em todos os países.</p>
12	Etiqueta de encomenda de consumíveis	Para encomendar tinteiros ou papel, visite www.dell.com/supplies .

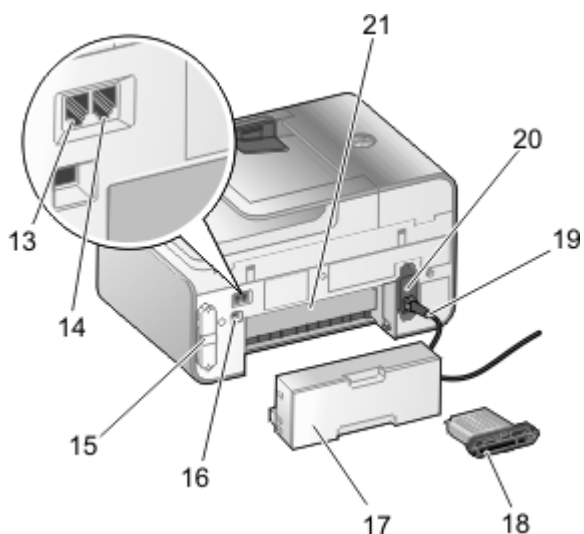

13	Conector FAX (FAX : conector esquerdo)	Ranhura à qual é ligada uma linha telefónica activa para enviar e receber faxes. NOTA: Não ligue dispositivos adicionais ao conector FAX (FAX : conector esquerdo) e não ligue uma linha DSL (linha digital de subscrição) ou RDIS (rede digital com integração de serviços) à
----	--	--

		impressora sem utilizar um filtro de linha digital.
14	Conector PHONE (☎: conector direito)	Ranhura à qual são ligados dispositivos adicionais, como, por exemplo, um modem de dados/fax, telefone ou atendedor de chamadas. Retire a ficha azul antes de a utilizar. NOTA: Se a comunicação telefónica no seu país for efectuada em série (como, por exemplo, Alemanha, Suécia, Dinamarca, Áustria, Bélgica, Itália, França e Suíça), terá de retirar a ficha azul do conector PHONE (☎: conector direito) e, em seguida, introduzir o terminador amarelo fornecido para o fax funcionar correctamente. Nestes países, não poderá utilizar esta porta para dispositivos adicionais.
15	Tampa posterior	Tampa que tem de ser removida para instalar a Dell™ Internal Network Adapter 1150.
16	Conector USB	Ranhura na qual é inserido o cabo USB (vendido em separado). A outra extremidade do cabo USB é ligada ao computador.
17	Unidade de frente e verso opcional	Peça que pode ser adquirida em separado para imprimir em ambos os lados do papel.
18	Placa Dell Internal Network Adapter 1150 opcional	Dispositivo de rede que pode ser adquirido em separado para instalar a impressora numa rede sem fios ou Ethernet.
19	Conector do cabo de alimentação	Liga a fonte de alimentação da impressora à tomada eléctrica utilizando o cabo de alimentação fornecido específico do país.
20	Fonte de alimentação	Fornece energia eléctrica à impressora. NOTA: A alimentação é amovível. Quando a fonte de alimentação é removida da impressora, mas permanece ligada a uma tomada eléctrica, é aceso um LED para notificar que a alimentação está presente. NOTA: Se a alimentação estiver desligada quando retirar o cabo da impressora, a alimentação estará desligada quando o voltar a ligar.
21	Porta de acesso posterior (sob a unidade de frente e verso opcional)	Peça que tem de ser aberta para desencravar papel.

Noções sobre o Painel de controlo

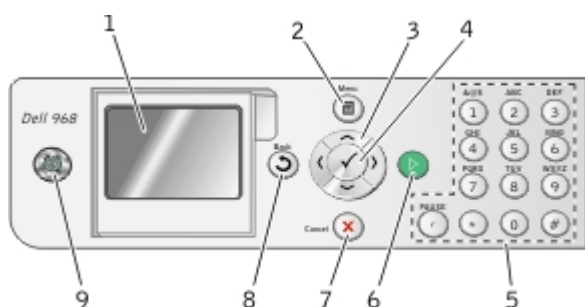

Número	Utilize:	Para:
1	Visor LCD	Ver opções de digitalização, cópia, fax e impressão, bem como mensagens de estado e de erro.
2	botão Menu	Entrar num menu ou submenu.
3	botões de seta	<ul style="list-style-type: none"> Navegar nos menus e nos itens de menu. Diminuir/aumentar o número de cópias. Alterar os modos seleccionados. Navegar nas fotografias de uma cartão de memória ou de uma câmara digital.



- Aumentar ou diminuir os valores ao definir a data e hora.

4	botão Seleccionar		<ul style="list-style-type: none">• Seleccionar um item de menu.• Seleccionar uma imagem para impressão (no modo Fotografia).• Iniciar uma alimentação de papel premindo o botão durante mais de três segundos.
5	Teclado		Introduzir texto ou dados numéricos.
6	botão Iniciar		Iniciar uma cópia, digitalização ou fax.
7	botão Cancelar		<ul style="list-style-type: none">• Cancelar um trabalho de digitalização, impressão ou cópia em curso.• Cancelar um trabalho de cópia (utilizando apenas a impressora) e ejectar a página.• Sair de um menu e regressar às definições padrão.
8	botão Anterior		<ul style="list-style-type: none">• Regressar ao ecrã ou menu anterior.• Guardar temporariamente as alterações efectuadas num submenu.
9	botão Alimentação		<ul style="list-style-type: none">• Quando a impressora está desligada, prima o botão Alimentação para a ligar.• Quando a impressora está ligada, prima o botão Alimentação para a colocar no estado de Poupança de energia. Neste estado, a impressora consome um mínimo de energia.• Quando a impressora está ligada ou no estado de Poupança de energia, prima e mantenha premido o botão Alimentação durante 2 segundos para desligar a impressora. <p>NOTA: Não desligue a impressora da tomada quando esta não estiver a ser utilizada. Quando a impressora estiver desligada, requer até 1 watt de energia para executar a manutenção periódica dos tinteiros.</p>

Noções sobre o software

- [Utilizar o Dell All-In-One Center](#)
- [Utilizar o Software de soluções de fax Dell](#)
- [Utilizar Preferências de impressão](#)
- [Utilizar o Gestor de cartões de memória](#)
- [Sistema de gestão de tinta Dell](#)
- [Remover e reinstalar o software](#)
- [Instalar o Controlador XPS opcional](#)

O software da impressora inclui:

- **Dell All-In-One Center:** permite executar várias operações de digitalização, cópia, fax e impressão com imagens e documentos recentemente digitalizados e anteriormente guardados.
- **Software Dell Fax Solutions:** permite enviar por fax documentos electrónicos ou digitalizados.
- **Preferências de impressão:** permite ajustar as definições da impressora.
- **Gestor de cartões de memória:** permite ver, gerir, editar, imprimir e digitalizar fotografias de um cartão de memória ou chave de memória USB para o computador.
- **Dell Ink Management System™:** avisa quando a impressora está a ficar com pouca tinta.
- **Corel® Snapfire™ Plus:** permite ver, gerir e editar fotografias armazenadas no computador.

Utilizar o Dell All-In-One Center

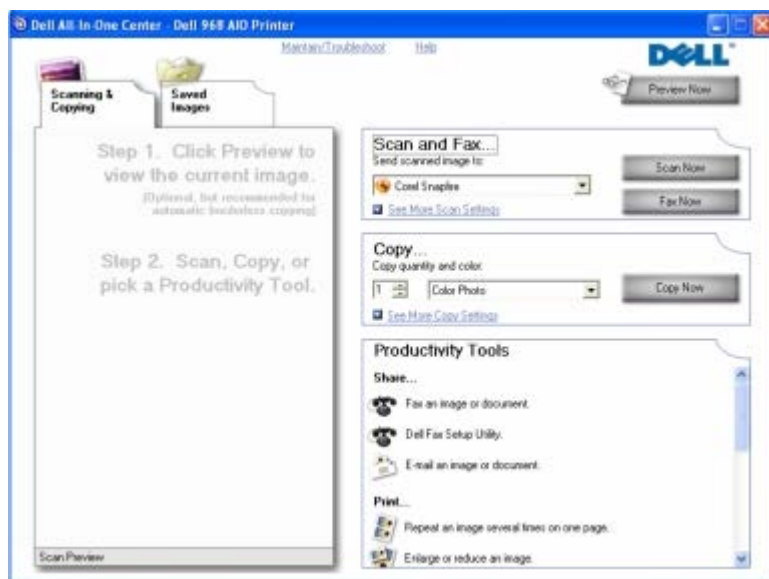

O **Dell All-In-One Center** permite:

- Digitalizar, copiar, enviar e receber faxes e utilizar ferramentas de produtividade.
- Seleccionar o local para onde pretende enviar a imagem digitalizada.
- Seleccionar a quantidade e a cor das cópias.

- Aceder a informações sobre a resolução de problemas e manutenção.
- Pré-visualizar as imagens que pretende imprimir ou copiar.
- Gerir fotografias (copiá-las para pastas, imprimi-las, efectuar cópias criativas).

 **NOTA:** Se a impressora estiver ligada a uma rede utilizando uma ligação sem fios ou Ethernet, tem de iniciar todas as tarefas de digitalização e de cópia a partir do painel de controlo da impressora e não do Dell All-In-One Center.

Para aceder ao **Dell All-In-One Center**:

1. *No Windows Vista™:*

- Clique em  **Programas**.
- Clique em **Dell Printers** (Dell Impressoras).
- Clique em **Dell 968 AIO Printer**.

No Windows® XP e Windows 2000:

Clique em **Iniciar® Programas** ou **Todos os Programas® Dell Printers (Impressoras Dell)® Dell 968 AIO Printer**.

2. Seccione **Dell All-In-One Center**.

O Dell All-In-One Center inclui quatro secções principais:

Nesta secção:	Poderá:
Preview Now (Pré-visualizar agora)	<ul style="list-style-type: none"> • Seleccionar uma parte da imagem de pré-visualização para digitalizar ou copiar. • Ver uma imagem do que será impresso ou copiado.
Scan and Fax (Digitalizar e enviar/receber faxes)	<ul style="list-style-type: none"> • Seleccionar o programa para onde pretende enviar a imagem digitalizada. • Seleccionar o tipo da imagem que está a ser digitalizada. • Seleccionar a definição de qualidade da digitalização. • Seleccionar Scan Now (Digitalizar agora) para digitalizar o documento ou fotografia. • Seleccionar Fax Now (Enviar por fax agora) para digitalizar e, em seguida, enviar uma cópia do documento ou fotografia por fax. <p>NOTA: Clique em See More Scan Settings (Ver mais definições de digitalização) para ver todas as definições.</p>
Copy (Copiar)	<ul style="list-style-type: none"> • Seleccionar o número de cópias • Seleccionar a qualidade e a cor das cópias. • Seleccionar a definição de qualidade das cópias. • Especificar o tamanho do papel. • Especificar o tamanho do documento original a ser copiado. • Aclarar ou escurecer as cópias (também poderá utilizar o painel da impressora). • Redimensionar as cópias. • Seleccionar Copy Now (Copiar agora) para criar cópias. <p>NOTA: Clique em See More Copy Settings (Ver mais definições de cópia) para ver todas as definições.</p>
Productivity Tools (Ferramentas de produtividade)	<ul style="list-style-type: none"> • Enviar por fax uma imagem ou um documento. • Aceder ao Utilitário de configuração do fax Dell • Enviar um imagem ou documento por correio electrónico. • Repetir uma imagem várias vezes numa página. • Redimensionar uma imagem. • Imprimir uma imagem como póster com várias páginas. • Imprimir mais do que uma página numa folha de papel. • Guardar uma imagem no computador. • Guardar várias fotografias.

- Digitalizar e guardar no formato PDF.
- Editar texto encontrado num documento digitalizado (Reconhecimento óptico de caracteres).
- Modificar uma imagem com um editor de fotografias.

Para mais informações, clique em **Help** (Ajuda) no **Dell All-In-One Center**.

Utilizar o Software de soluções de fax Dell

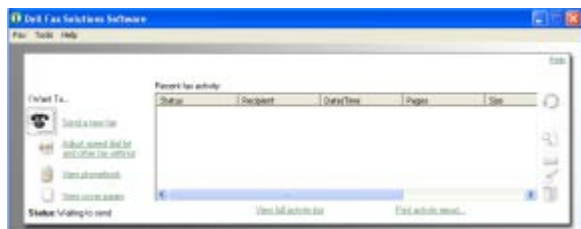

O software **Soluções de fax Dell** permite:

- Enviar um fax.

Clique em **Enviar um novo fax** e, em seguida, siga as instruções apresentadas no ecrã do computador.

- Ajustar outras definições do fax.

Clique em **Ajustar a lista de marcações rápidas e outras definições do fax** para personalizar várias definições do fax.

- Ver e gerir a lista telefónica.

Clique em **Ver lista telefónica** para abrir a Lista telefónica. Poderá adicionar, editar ou eliminar as informações sobre contactos e grupos. Também poderá adicionar um contacto ou grupo à lista de marcações rápidas.

- Ver e personalizar a página de rosto.

Clique em **Ver páginas de rosto** para abrir a caixa de diálogo Páginas de rosto. Poderá personalizar, adicionar logótipos ou seleccionar entre várias páginas de rosto diferentes para o fax.

- Ver o histórico de faxes.

Clique em **Ver registo de actividades completo** para ver ou imprimir uma lista detalhada de toda a actividade do fax.

- Criar um relatório do fax.

Clique em **Imprimir relatório de actividade** para ver um relatório detalhado de toda a actividade do fax. Clique no ícone **Imprimir** para imprimir o relatório de actividade.

 **NOTA:** Se a impressora estiver ligada a uma rede através de uma ligação sem fios ou Ethernet, tem de iniciar um fax digitalizado a partir do painel de controlo da impressora e não do Software de soluções de fax Dell.

Para aceder ao software Software de soluções de fax Dell:

1. No Windows Vista:

- a. Clique em  **Programas**.
- b. Clique em **Dell Printers** (Dell Impressoras).
- c. Clique em **Dell 968 AIO Printer**.

No Windows XP e 2000:

Clique em **Iniciar® Programas** ou **Todos os Programas® Dell Printers (Impressoras Dell)® Dell 968 AIO Printer**.

2. Clique em **Soluções de fax Dell**.

É aberta a caixa de diálogo **Software de soluções de fax Dell**.

Utilizar Preferências de impressão



É possível alterar as definições da impressora nas Preferências de impressão em função do tipo de projecto que pretende criar.

Para aceder às Preferências de impressão quando está aberto um documento:

1. Clique em **Ficheiro® Imprimir**.

É apresentada a caixa de diálogo **Imprimir**.

2. Clique em **Preferências, Propriedades, Opções** ou **Configurar** (consoante o programa ou sistema operativo).

É aberta a caixa de diálogo **Preferências de impressão**.

Para aceder às Preferências de impressão quando não está aberto nenhum documento:

1. *No Windows Vista:*

- a. Clique em  **Painel de Controlo**.
- b. Clique em **Hardware e Som**.
- c. Clique em **Impressoras**.

No Windows XP, clique em **Iniciar® Definições® Painel de Controlo® Impressoras e Outro Hardware® Impressoras e Faxes**.

No Windows 2000, clique em **Iniciar® Definições® Impressoras**.

2. Clique com o botão direito do rato no ícone **Dell 968 AIO Printer**.

3. Clique em **Preferências de Impressão**.

 **NOTA:** As alterações efectuadas às definições da impressora a partir da pasta **Impressoras** constituem as predefinições para a maior parte dos programas.

A caixa de diálogo Preferências de impressão tem três secções:

Separador	Opções
Configurar impressão	Qualidade/Velocidade: Seleccione Automática , Rascunho , Normal ou Fotografia , consoante a qualidade de impressão pretendida. Rascunho é a opção mais rápida, mas não deve ser seleccionada se estiver instalado um tinteiro fotográfico. Se seleccionar Fotografia, poderá seleccionar entre 4800 ppp e 1200 ppp para impressão fotográfica brilhante.
	Tipo de suporte: Permite definir manualmente o tipo de papel ou fazer com que a impressora detecte automaticamente o tipo de papel.
	Tamanho do papel: Seleccione o tamanho do papel.
	Origem do papel: Seleccione Automática , Tabuleiro 1/Alimentador ou Tabuleiro 2 . NOTA: Origem de papel só está disponível se estiver ligado à impressora um segundo tabuleiro de papel opcional.
	Imprimir a preto e branco: Imprima as imagens a cores a preto e branco para poupar tinta do tinteiros de cores. NOTA: Não é possível seleccionar esta definição se tiver seleccionado Utilizar tinteiro de cor em todas as impressões a preto e branco .
	Sem margens: Seleccione a caixa de verificação se pretender imprimir fotografias sem margens.
	Orientação: Seleccione a disposição do documento na página impressa. Poderá imprimir utilizando a orientação vertical ou horizontal.
	Envelope: Seleccione a caixa de verificação se pretender imprimir um envelope. A área Tamanho do papel lista os tamanhos de envelope disponíveis para impressão.
	Cópias: Personalize a forma como a impressora imprime várias cópias de um único trabalho de impressão: Ordenada , Normal ou Imprimir primeiro a última página .
Avançadas	Impressão nos dois lados: Seleccione esta opção para imprimir em ambos os lados do papel. Seleccione entre Automática , Manual ou Imprimir em frente e verso .
	Prolongar tempo de secagem: Seleccione esta definição se a tinta ficar esborratada na parte inferior das páginas dos trabalhos de impressão em frente e verso. Isto permite que a tinta no papel seque antes de a unidade de frente e verso a colocar novamente na impressora e imprimir no outro lado. NOTA: Terá de aguardar mais alguns segundos para terminar os trabalhos de impressão em frente e verso se activar esta funcionalidade.
	Esquema: Seleccione Normal , Faixa , Espelho , N por página , Póster , Folheto ou Sem margens .
	Focagem automática da imagem: Seleccione automaticamente o melhor nível de focagem automática baseado no conteúdo da imagem.
	Programa de melhoria da experiência do cliente Dell: Permite aceder a informações e alterar o estado no Programa de melhoria da experiência do cliente Dell.
	Mais opções: Permite especificar as definições Modo de aspecto e Concluir impressão . Também poderá ver o tipo de papel detectado pela impressora.
Manutenção	Instalar tinteiros
	Limpar tinteiros
	Alinhar tinteiros
	Imprimir uma página de teste
	Suporte de rede

Utilizar o Gestor de cartões de memória

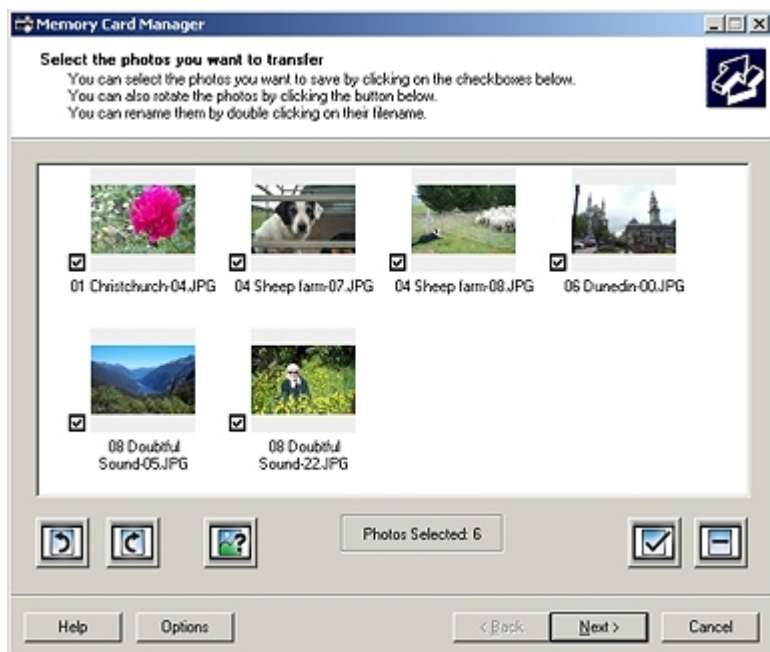

O Gestor de cartões de memória permite-lhe ver, gerir, editar, imprimir e guardar fotografias de um cartão de memória ou chave de memória USB para o computador.

Para iniciar o Gestor de cartões de memória:

1. Coloque um cartão de memória na ranhura de cartões de memória ou uma chave USB na porta PictBridge na parte da frente da impressora.

AVISO: Não remova o cartão de memória ou chave USB, nem toque na impressora junto ao cartão de memória ou da chave USB quando estiver a ser efectuada uma leitura, gravação ou impressão a partir destes dispositivos. Os dados podem ficar danificados.

2. *No Windows Vista:*

- a. Clique em **Programas**.
- b. Clique em **Dell Printers** (Impressoras Dell).
- c. Clique em **Dell 968 AIO Printer**.

No Windows XP e 2000:

Clique em **Iniciar** **Programas** ou **Todos os Programas** **Dell Printers (Impressoras Dell)** **Dell 968 AIO Printer**.

3. Selecciona **Activate Memory Card Manager** (Activar o Gestor de cartões de memória).

Sistema de gestão de tinta Dell

Sempre que for impresso um trabalho, é apresentado um ecrã de evolução da impressão que mostra a evolução do trabalho de impressão, bem como a quantidade de tinta restante e o número aproximado de páginas que o tinteiro consegue imprimir. O contador de páginas está oculto durante a impressão das primeiras 50 páginas de utilização do tinteiro, até os hábitos de impressão serem apreendidos e poder ser apresentada uma contagem mais precisa. O número de páginas restante é alterado em resultado do tipo de trabalhos de impressão efectuados pela impressora.

Quando os níveis do tinteiro estiverem baixos, será apresentado um **Low Ink Warning** (Aviso de pouca tinta) no ecrã quando tentar imprimir. Este aviso é apresentado sempre que imprimir e até instalar um novo tinteiro. Para obter mais informações, consulte [Substituir tinteiros](#).

Quando um ou ambos os tinteiros estiverem vazios, será apresentada a janela **Reserve Tank** (Reservar tinteiro) no ecrã quando tentar imprimir. Se continuar a imprimir, o trabalho de impressão poderá não ser impresso como esperava.

Se o tinteiro preto ficar sem tinta, poderá optar por imprimir a preto com o tinteiro de cores (Process Black [Processar preto]) seleccionando **Complete-A-Print** (Concluir impressão) antes de clicar no botão **Continue Printing** (Continuar a

imprimir). Se seleccionar **Complete-A-Print** (Concluir impressão) e clicar em **Continue Printing** (Continuar a imprimir), será utilizado a opção Process Black (Processar preto) para todas as impressões a preto até o tinteiro preto ser substituído ou a opção ser desmarcada em **More Options** (Mais opções), localizada no separador **Advanced** (Avançadas) das **Printing Preferences** (Preferências de impressão). A caixa de diálogo **Reserve Tank** (Reservar tinteiro) não é novamente apresentada enquanto o tinteiro com pouca tinta não for substituído. A caixa de diálogo **Complete-A-Print** (Concluir impressão) é desmarcada automaticamente quando for instalado um tinteiro novo ou diferente.



Se o tinteiro de cores ficar sem tinta, poderá optar por imprimir a cinzento os documentos a cores, através da selecção de **Complete-A-Print** (Concluir impressão) antes de clicar no botão **Continue Printing** (Continuar a imprimir). Se seleccionar **Complete-A-Print** (Concluir impressão) e clicar em **Continue Printing** (Continuar a imprimir), todos os documentos a cores serão impressos a preto e branco até o tinteiro de cores ser substituído ou a opção ser desmarcada em **More Options** (Mais opções), localizada no separador **Advanced** (Avançadas) das **Printing Preferences** (Preferências de impressão). A caixa de diálogo **Reserve Tank** (Reservar tinteiro) não é novamente apresentada enquanto o tinteiro com pouca tinta não for substituído. A caixa de diálogo **Complete-A-Print** (Concluir impressão) é desmarcada automaticamente quando for instalado um tinteiro novo ou diferente.

Remover e reinstalar o software

Se a impressora não funcionar correctamente ou se forem apresentadas mensagens de erro de comunicação quando utilizar a impressora, é possível remover e reinstalar o software da impressora.

1. No Windows Vista:

- a. Clique em  **Programas**.
- b. Clique em **Dell Printers** (Dell Impressoras).
- c. Clique em **Dell 968 AIO Printer**.

No Windows XP e Windows 2000:

Clique em **Iniciar**® **Programas** ou **Todos os Programas**® **Dell Printers (Impressoras Dell)**® **Dell 968 AIO Printer**.

2. Clique em **Uninstall Dell 968 AIO Printer (Desinstalar Dell 968 AIO Printer)**.
3. Siga as instruções apresentadas no ecrã.
4. Reinicie o computador.
5. Coloque na unidade de CD-ROM o CD *Controladores e utilitários* e, em seguida, siga as instruções apresentadas no ecrã.

Se o ecrã de instalação não for apresentado:

- a. No Windows Vista, clique em  **Computador**.

No Windows XP, clique em **Iniciar**® **O Meu Computador**.

No *Windows 2000*, faça duplo clique em **O Meu Computador** no ambiente de trabalho.

- b. Faça duplo clique no ícone da **unidade de CD-ROM** e, em seguida, faça duplo clique em **setup.exe**.
- c. Quando for apresentado o ecrã de instalação do software da impressora, clique em **Utilizar um cabo USB**, **Utilizar uma rede sem fios** ou **Utilizar um cabo Ethernet**.
- d. Siga as instruções apresentadas no ecrã para concluir a instalação.

Instalar o Controlador XPS opcional

O controlador XPS (XML Paper Specification) é um controlador de impressora opcional concebido para utilizar as funcionalidades avançadas de cores e gráficos do XPS disponíveis apenas para os utilizadores do Windows Vista. Para utilizar as funcionalidades do XPS, tem de instalar o controlador XPS como um controlador adicional depois de instalar a impressora.

 **NOTA:** Antes de instalar o controlador XPS, siga os passos no póster *Instalar a impressora* para instalar a impressora no computador.

 **NOTA:** Antes de instalar o controlador XPS, tem de instalar o Patch do Microsoft QFE e extrair os ficheiros do controlador a partir do CD *Drivers and Utilities* (Controladores e utilitários). Para instalar o patch, tem de ter privilégios de administrador no computador.

Para instalar o Patch do Microsoft QFE e extrair o controlador:

1. Insira o CD *Drivers and Utilities* (Controladores e utilitários) e, em seguida, clique em **Cancelar** quando for apresentado o Assistente de configuração.
2. Clique em  **Computador**.
3. Faça duplo clique no ícone da **unidade de CD-ROM** e, em seguida, faça duplo clique em **Drivers** (Controladores).
4. Faça duplo clique em **xps** e, em seguida, faça duplo clique em **setupxps**.

Os ficheiros do controlador XPS são copiados para o computador e todos os ficheiros necessários do Microsoft XPS são iniciados. Siga as instruções apresentadas no ecrã para concluir a instalação do patch.

Para instalar o controlador:

1. Clique em  **Painel de Controlo**.
2. Em **Hardware e som**, clique em **Impressora** e, em seguida, clique em **Adicionar uma impressora**.
3. A partir da caixa de diálogo **Adicionar impressora**, seleccione uma das seguintes opções:
 - Se estiver a utilizar uma ligação USB, certifique-se de que o cabo USB está ligado ao computador e à impressora e, em seguida, execute o seguinte procedimento:
 - a. Clique em **Adicionar uma impressora local**.
 - b. A partir do menu pendente **Utilizar uma porta existente**: seleccione **Porta de impressora virtual para USB** e, depois, clique em **Seguinte**.
 - Se estiver a utilizar uma ligação Ethernet ou sem fios, certifique-se de que a impressora está ligada à rede e, em seguida, execute o seguinte procedimento:
 - a. Clique em **Adicionar uma impressora de rede, sem fios ou Bluetooth**.
 - b. Seleccione a impressora a partir da lista.
 - c. Se a impressora não estiver na lista, clique em **A impressora que pretendo não se encontra listada**.
 - d. Seleccione **Adicionar uma impressora utilizando um endereço TCP/IP ou nome do anfitrião** e,

depois, clique em **Seguinte**.

- e. Para localizar o endereço IP da impressora, imprima uma Página de configuração da rede a partir do menu **Configuração da rede** no menu **Configuração** na impressora.
- f. Escreva o endereço IP da impressora na caixa **Nome do anfitrião ou endereço IP:** e, depois, clique em **Seguinte**.

4. Clique em **Disco**.

É aberta a caixa de diálogo **Instalar a partir de disco**.

5. Clique em **Procurar** e, em seguida, navegue para os ficheiros do controlador XPS no computador:

- a. Clique em **Computador** e, em seguida, faça duplo clique em **(C:)**.
- b. Faça duplo clique em **Drivers** (Controladores) e, em seguida, faça duplo clique em **PRINTER** (Impressora).
- c. Faça duplo clique na pasta com o número do modelo da impressora e, em seguida, faça duplo clique em **Drivers** (Controladores).
- d. Faça duplo clique em **xps** e, em seguida, clique em **Open** (Abrir).
- e. A partir da caixa de diálogo **Instalar a partir de disco**, clique em **OK**.

6. Clique em **Seguinte** nas duas caixas de diálogo seguintes.

Para mais informações sobre o controlador XPS, consulte o ficheiro **readme** (Leia-me) do XPS no CD *Drivers and Utilities* (Controladores e utilitários). O ficheiro está localizado na pasta **xps** juntamente com o ficheiro batch `setupxps` (D:\Drivers\xps\readme).

Noções sobre os menus do painel de controlo

[Modo de cópia](#)

[Modo de fotografia](#)

[Modo de impressão de ficheiros](#)

[Modo de fax](#)

[Modo de digitalização](#)

[Modo de configuração](#)

[Modo de manutenção](#)

[Modo PictBridge](#)



[Modo Bluetooth](#)

Modo de cópia

Menu principal	Menu principal do modo	Submenu do modo
Copiar	Cores	
	Cópias	
	Reduzir/Ampliar	
	Qualidade	
	Aclarar/Esclarecer	
	Manuseamento do papel	
	Ordenar	
	Cópia nos 2 lados	
	N por página	
	Esquema	
	Tamanho original	
	Tipo de conteúdo	
	Alterar predefinições	Manuseamento do papel

 **NOTA:** O menu **Cópias nos 2 lados** só é apresentado se a unidade de frente e verso opcional estiver ligada à impressora.

Para ver ou alterar o menu **Modo de cópia**:

1. A partir do menu principal, prima o botão de **Seta** para cima ou para baixo   para ir para Copiar.
2. Prima o botão **Seleccionar** .

Item do menu Copiar	Definições
Cores	Especificar as cores das cópias. <ul style="list-style-type: none">• Cor*• Preto e branco
Cópias	Especificar o número de cópias. 1-99
Reduzir/Ampliar	Especificar o tamanho das cópias comparado com o documento original.

	<ul style="list-style-type: none"> • 50% • 100%* • 200% • % personalizada • Ajustar à página • Póster 2 x 2 • Póster 3 x 3 • Póster 4 x 4 • Sem margens
Qualidade	<p>Especificar a qualidade de cópia.</p> <ul style="list-style-type: none"> • Automático* • Rascunho • Normal • Fotografia
Aclarar/Esclarecer	<p>Prima o botão de Seta para a esquerda ou para a direita ↔ para ajustar o brilho.</p>
Manuseamento do papel	<p>Prima o botão Seleccionar  para entrar no menu Manuseamento do papel e, em seguida, seleccione o tamanho e o tipo do papel colocado no tabuleiro de entrada. Se tiver um tabuleiro de entrada opcional, também poderá especificar a origem do papel. Para mais informações, consulte Menu Manuseamento do papel.</p>
Ordenar	<p>Especificar se a impressora deve ordenar as cópias.</p> <ul style="list-style-type: none"> • Desactivado* • Activado
Cópia nos 2 lados	<p>Seleccionar a opção preferencial para imprimir em ambos os lados do papel.</p> <ul style="list-style-type: none"> • 1-->1 (Original de 1 lado, Cópia de 1 lado)* • 1-->2 (Original de 1 lado, Cópia dos 2 lados) • 2-->1 (Original dos 2 lados, Cópia de 1 lado) • 2-->2 (Original dos 2 lados, Cópia dos 2 lados)
N por página	<p>Especificar o número de páginas ou imagens diferentes de um documento a imprimir numa única página.</p> <ul style="list-style-type: none"> • 1 por página* • 2 por página • 4 por página
Esquema	<p>Especificar o número de repetições de uma imagem numa única página.</p> <ul style="list-style-type: none"> • 1 por página* • 4 por página • 9 por página • 16 por página
Tamanho original	<p>Especificar o tamanho do documento original.</p> <ul style="list-style-type: none"> • Detecção automática* • 8,5x11 pol. • 2,25x3,25" • 3x5 pol. • 3,5x5 pol. • 4x6 pol. • 4x8 pol. • 5x7 pol. • 8x10 pol. • L • 2L • Hagaki • A6 • A5 • B5 • A4

	<ul style="list-style-type: none"> • 60x80 mm • 9x13 cm • 10x15 cm • 10x20 cm • 13x18 cm • 20x25 cm
Tipo de conteúdo	<p>Especifica o tipo de documento que está a copiar.</p> <ul style="list-style-type: none"> • Automático* • Texto e gráficos* • Fotografia • Só texto • Desenho de linhas <p>Para mais informações, consulte Smart Copy.</p>
Alterar predefinições	<p>Prima o botão Seleccionar  para entrar no menu Predefinições de cópia. Para mais informações, consulte Menu Predefinições de cópia.</p>
* Predefinições de fábrica	

Smart Copy

A sua impressora está equipada com **Smart Copy**, uma tecnologia que permite à impressora ajustar automaticamente as definições de **Tipo de conteúdo** para melhorar a qualidade das cópias. Quando o **Tipo de conteúdo** está definido como Automático (a predefinição), a impressora analisa previamente cada documento antes de copiar e, em seguida, optimiza as definições para fornecer cores mais ricas, cinzentos mais neutros, texto mais nítido e imagens mais detalhadas.

Modo de fotografia

Menu principal	Menu principal do modo	Submenu do modo	Submenu do modo
Fotografia	Procurar e imprimir fotografias	Editar fotografia	
		Ver em ecrã inteiro	
		Alterar definições de impressão	Manuseamento do papel
		Visualizar impressão	
	Seleccionar computador		
	Folha de prova de fotografias	Imprimir folha com todas as X fotografias	
		Imprimir as 25 fotografias mais recentes	
		Imprimir folha utilizando intervalo de dados	
		Digitalizar folha de prova	
	Imprimir todas as fotografias		
	Ver apresentação		
	Guardar fotografias no computador		
	Alterar predefinições	Manuseamento do papel	

 **NOTA:** O menu **Seleccionar computador** só é apresentado se a impressora estiver ligada a uma rede.

 **NOTA:** A opção **Imprimir 25 fotografias mais recentes** só é apresentada se existirem mais de 25 fotografias no cartão de memória ou na chave USB.

A maioria das câmaras digitais utiliza um cartão de memória para armazenar fotografias. A impressora suporta os seguintes suportes digitais:

- CompactFlash Type I e II
- Memory Stick
- Memory Stick PRO
- Memory Stick Duo (com adaptador)
- Microdrive
- Secure Digital
- Secure Digital High Capacity
- Mini SD (com adaptador)
- MultiMedia Card
- Cartão xD-Picture













Para ver ou alterar as definições do modo Fotografia:

1. Inserir um cartão de memória. A impressora muda automaticamente para o modo **Fotografia** após a leitura do cartão.

 **AVISO:** Não remova o cartão de memória nem toque na impressora na área do cartão de memória enquanto o indicador luminoso estiver intermitente.

2. Prima o botão **Seleccionar** .





menu Cartão fotográfico

Item de menu	Definições
Procurar e imprimir fotografias	Prima o botão Seleccionar  para entrar no modo Pré-visualizar fotografia . Prima o botão de Seta para a esquerda ou para a direita   para percorrer as fotografias ou prima o botão Iniciar  para imprimir fotografias directamente a partir do ecrã de pré-visualização.
Seleccionar computador	Prima o botão Seleccionar  para ver uma lista dos computadores disponíveis na rede. NOTA: Este menu só está disponível se a placa de rede estiver ligada e configurada.
Folha de prova de fotografias	Prima o botão Seleccionar  para entrar no submenu Folha de prova de fotografias . Para mais informações, consulte Menu Folha de prova de fotografias .
Imprimir todas as fotografias	Prima o botão Seleccionar  para entrar no ecrã Imprimir todas as fotografias , onde poderá especificar o número de fotografias impressas numa página. NOTA: Só as fotografias armazenadas nos formatos JPG e numa selecção limitada de formatos TIFF poderão ser impressas directamente a partir do cartão de memória. Se pretender imprimir fotografias armazenadas no cartão de memória num formato de ficheiro diferente, as fotografias terão de ser transferidas para o computador antes da impressão.
Ver apresentação	Prima o botão Seleccionar  para entrar no menu Apresentação , onde poderá especificar a velocidade de apresentação das fotografias no cartão de memória. Realce a velocidade pretendida e, em seguida, prima o botão Seleccionar  para iniciar a apresentação.
Guardar fotografias no computador	Prima o botão Seleccionar  para entrar no modo Guardar no PC . Poderá guardar no computador ou na chave USB as fotografias armazenadas no cartão de memória ou guardar no computador ou num cartão de memória as fotografias guardadas na chave USB.
Alterar predefinições	Prima o botão Seleccionar  para entrar no menu Predefinições de fotografia . Para mais informações, consulte Menu Definições de impressão de fotografias ou Menu Predefinições da fotografia .
Imprimir selecção da	Prima o botão Seleccionar  duas vezes para apresentar as selecções efectuadas utilizando a câmara. Para mais informações, consulte Pré-visualizar selecção da câmara .

câmara	NOTA: Este item é apresentado apenas se existir uma selecção de DPOF (Digital Print Order Format) no cartão de memória.
--------	--











Menu Mais opções de fotografia

É possível aceder ao menu **Mais opções de fotografia** premindo o botão **Menu**  com uma fotografia seleccionada no modo **Pré-visualizar fotografia**.

Item de menu	Definições
Editar fotografia	Prima o botão Seleccionar  para entrar no menu Modo de edição de fotografia . Para mais informações, consulte Menu Modo de edição de fotografia .
Ver em ecrã inteiro	Prima o botão Seleccionar  para ver a fotografia em ecrã inteiro.
Alterar definições de impressão	Prima o botão Seleccionar  para entrar no menu Predefinições de fotografia . Para mais informações, consulte Menu Definições de impressão de fotografias ou Menu Predefinições da fotografia .
Visualizar impressão	Prima o botão Seleccionar  para pré-visualizar o trabalho de impressão para a fotografia seleccionada.

Menu Modo de edição de fotografia

Poderá aceder ao menu **Modo de edição de fotografia** através da selecção de **Editar fotografia** no menu **Mais opções de fotografia**.

Item de menu	Definições
Brilho	Prima o botão de Seta para a esquerda ou para a direita   para especificar uma definição de escuridão (a predefinição é a regulação intermédia).
Rodar	Rode a imagem 90° na direcção especificada. <ul style="list-style-type: none"> • Para a direita * • Para a esquerda 
Cortar	Prima o Seleccionar  e, em seguida, prima o botão de Seta para a esquerda ou para a direita   para seleccionar a opção Diminuir ou Expandir   . Prima o botão Seleccionar  repetidamente para diminuir ou expandir a área da caixa de interesse.
Aperfeiçoamento automático	Especifique se a impressora deve ou não ajustar a imagem. <ul style="list-style-type: none"> • Desactivado* • Activado
Remover olhos vermelhos	Especifique se a impressora ajusta as cores na imagem para eliminar o efeito olhos vermelhos. <ul style="list-style-type: none"> • Não* • Sim
* Predefinições de fábrica	

Menu Definições de impressão de fotografias ou Menu Predefinições da fotografia



Poderá aceder ao menu **Definições de impressão de fotografias** através da selecção de **Alterar predefinições** a partir do menu principal **Modo de cartão fotográfico** ou através da selecção de **Alterar definições de impressão** a partir do menu **Mais opções de fotografia**.

Item de menu	Definições
--------------	------------

Tamanho da fotografia	<p>Especificar o tamanho das fotografias originais.</p> <ul style="list-style-type: none"> Automático <p>NOTA: A definição é alterada para Automático se o tamanho da fotografia seleccionada não se ajustar ao esquema especificado.</p> <ul style="list-style-type: none"> Hagaki L 2L 60x80 mm A6 10x15 cm 13x18 cm A5 B5 A4 2,25x3,25" 3,5x5 pol. 4x6 pol.* 5x7 pol. 8x10 pol. 8,5x11 pol.
Esquema	<p>Especificar o tamanho das fotografias impressas.</p> <ul style="list-style-type: none"> Automático* Sem margens (1 por página) Uma fotografia centrada 1 por página 2 por página 3 por página 4 por página 6 por página 8 por página 16 por página
Qualidade	<p>Especificar a qualidade das fotografias impressas.</p> <ul style="list-style-type: none"> Automático* Rascunho Normal Fotografia
Manuseamento do papel	<p>Prima o botão Seleccionar  para entrar no menu Manuseamento do papel e, em seguida, seleccione o tamanho e o tipo do papel colocado no tabuleiro de entrada. Se tiver um tabuleiro de entrada opcional, também poderá especificar a origem do papel. Para mais informações, consulte Menu Manuseamento do papel.</p>
* Predefinições de fábrica	

Menu Folha de prova de fotografias

O menu **Folha de prova de fotografias** é acedido seleccionando **Folha de prova de fotografias** a partir do menu principal **Modo de cartão fotográfico**.

Item de menu	Definições
Imprimir folha com todas as X fotografias	<p>Prima o botão Seleccionar  para imprimir uma folha de prova com todas as fotografias no cartão de memória ou na chave USB.</p> <p>"X" indica o número de fotografias detectadas no cartão de memória ou na chave USB.</p>
Imprimir as 25 fotografias mais recentes	<p>Prima o botão Seleccionar  para imprimir uma folha de prova com as 25 fotografias mais recentes.</p>
Imprimir folha utilizando intervalo de dados	<p>Imprimir apenas fotografias criadas num determinado intervalo de datas.</p> <p>1. Prima o botão Seleccionar e, em seguida, seleccione um intervalo de datas.</p>

2. Prima o botão **Seleccionar** para imprimir a folha de prova.

Digitalizar folha de prova

Prima o botão **Seleccionar** para digitalizar uma folha de prova depois de efectuar as selecções.

Pré-visualizar selecção da câmara

A opção **Pré-visualizar selecção da câmara** é acedida premindo o botão **Seleccionar** a partir do menu **Imprimir selecções da câmara**.

Para navegar pelas selecções da câmara, prima o botão de **Seta** para a esquerda ou para a direita. Prima o botão **Iniciar** para imprimir as fotografias utilizando as definições de impressão actuais.

Para alterar as definições de impressão, prima o botão **Menu**. No menu **Modo de cartão fotográfico**, vá para **Alterar definições da impressão de fotografias** e prima o botão **Seleccionar**.

Modo de impressão de ficheiros

Menu principal	Menu principal do modo
Imprimir ficheiros	Manuseamento do papel

Utilize o modo **Imprimir ficheiros** para imprimir documentos armazenados na chave USB ou no cartão de memória.

A impressora reconhece ficheiros com as seguintes extensões:

- .doc (Microsoft® Word)
- .xls (Microsoft Excel®)
- .ppt (Microsoft PowerPoint®)
- .pdf (Adobe® Portable Document Format)
- .rtf (Rich Text Format)
- .docx (Microsoft Word Open Document Format)
- .xlsx (Microsoft Excel Open Document Format)
- .pptx (Microsoft PowerPoint Open Document Format)
- .wps (Microsoft Works)
- .wpd (WordPerfect®)

Para ver ou alterar as definições do menu **Modo de impressão de ficheiros**:

1. Certifique-se de que a impressora está ligada ao computador com o Microsoft Office instalado.
2. Coloque um cartão de memória nas ranhuras ou uma chave USB na porta PictBridge.
3. Prima o botão de **Seta** para cima ou para baixo para ir para **Imprimir ficheiros** e, em seguida, prima o botão **Seleccionar**.

Menu Modo de impressão de ficheiros



Item de	Definições
---------	------------

menu	
Manuseamento do papel	Prima o botão Seleccionar  para entrar no menu Manuseamento do papel e, em seguida, seleccione o tamanho e o tipo do papel colocado no tabuleiro de entrada. Se tiver um tabuleiro de entrada opcional, também poderá especificar a origem do papel. Para mais informações, consulte Menu Manuseamento do papel .
* Predefinições de fábrica	

Modo de fax

Menu principal	Menu principal do modo	Submenu do modo	Submenu do modo
Fax	Lista telefónica	Procurar nomes	
		Procurar números de telefone	
		Adicionar entrada	
		Procura de grupos	
		Adicionar grupo	Procurar nomes
			Procurar números de telefone
			Histórico de remarcações
	Histórico de remarcações		
	Marcação no descanso		
	Adiar envio do fax		
	Atendimento automático		
	Editar definições do fax		
	Configurar fax	Lista telefónica de marcação rápida	Lista telefónica
		Histórico e relatórios	
		Toques e atender	Agendar atendimento automático
		Impressão de faxes	Manuseamento do papel
		Marcar e enviar	
Bloqueio de faxes			Procura de nomes de faxes bloqueados
		Adicionar entrada de fax bloqueado	
		Imprimir Procura de números de entradas de faxes bloqueados	

Para ver ou alterar o menu **Modo de fax**:

1. A partir do menu principal, prima o botão de **Seta** para cima ou para baixo   para ir para **Fax**.
2. Prima o botão **Seleccionar** .







Para o envio/recepção de faxes funcionar correctamente:

- O conector FAX da impressora (FAX—conector esquerdo) tem de estar ligado a uma linha telefónica analógica activa. Consulte [Configurar a impressora com dispositivos externos](#) para obter informações detalhadas sobre a configuração.

 **NOTA:** Não é possível enviar/receber faxes por linhas DSL (linha digital de subscrição) ou RDIS (rede digital com assinatura integrada), a menos que adquira um filtro de linha digital. Contacte o Fornecedor de serviços Internet para obter informações mais detalhadas.

- Se estiver a utilizar o **Fax Dell 968 AIO Printer** para enviar um fax a partir de uma aplicação, a impressora terá de ser ligada a um computador com um cabo USB.





Menu de opções de fax

Item de menu	Acção
Janela do número de fax	Utilize o teclado para introduzir o número para o qual pretende enviar um fax. O número é apresentado na janela. NOTA: Se já tiver introduzido um número no menu principal Fax, também poderá utilizar esta janela para introduzir outro número e enviar um fax de difusão.
Lista telefónica	Prima o botão Seleccionar  para entrar no menu Lista telefónica . Para mais informações, consulte Menu Lista telefónica .
Histórico de remarcações	Prima o botão Seleccionar  para ver o histórico de remarcações. São apresentados no visor os cinco últimos números marcados.
Marcação no descanso	Prima o botão Seleccionar  para entrar no modo Marcação no descanso .
Adiar envio do fax	Prima o botão Seleccionar  para ver o ecrã Adiar o envio do fax . Neste ecrã, utilize o teclado para especificar a hora a que pretende enviar o fax.
Atendimento automático	Definir a impressora para atender chamadas recebidas. <ul style="list-style-type: none"> • Desactivado* • Activado • Agendada: Prima o botão Seleccionar  para entrar no menu Agendar atendimento automático. Para mais informações, consulte Menu Agendar atendimento automático.
Editar definições do fax	Prima o botão Seleccionar  para entrar no menu Editar definições do fax . Para mais informações, consulte Menu Editar definições do fax .
Configurar fax	Prima o botão Seleccionar  para entrar no menu Configurar fax . Para mais informações, consulte Menu Configurar fax .
* Predefinições de fábrica	

Menu Lista telefónica

O menu **Lista telefónica** pode ser acedido seleccionando **Lista telefónica** no menu **Modo de fax**. Também poderá aceder a este menu seleccionando **Lista telefónica** de marcação rápida a partir do menu **Configurar fax**.

É possível especificar até 99 números de marcação rápida: 89 números de marcação rápida de faxes individuais e 10 entradas de marcação de grupo de, no máximo, 30 números cada.

Item de menu	Acção
Procurar nomes	Prima o botão Seleccionar  para entrar no menu Procura de nomes . Para mais informações, consulte Menu Procura de nomes .
Procurar números de telefone	Prima o botão Seleccionar  para entrar no menu Procura na lista telefónica . Para mais informações, consulte Menu Procura de números de telefone .
Adicionar entrada	Prima o botão Seleccionar  para entrar no menu Lista telefónica: Adicionar entrada . Para mais informações, consulte Menu Lista telefónica: Adicionar entrada .
Procura de grupos	Prima o botão Seleccionar  para entrar no menu Procura de grupos . Para mais informações, consulte Menu Procura de grupos .
Adicionar grupo	Prima o botão Seleccionar  para entrar no menu Lista telefónica: Adicionar grupo . Para mais informações, consulte Menu Lista telefónica: Adicionar grupo .

Imprimir lista	Prima o botão Seleccionar  para imprimir a lista telefónica armazenada na impressora.
----------------	--

Menu Procura de nomes

Poderá aceder ao menu **Procura de nomes** através da selecção de **Procura de nomes** no menu **Lista telefónica**.

Item de menu	Acção
Janela Critérios de pesquisa	Utilize o teclado para introduzir uma letra. A lista desloca-se automaticamente para o local adequado na lista telefónica.
Marcação rápida	São mostrados os nomes das entradas de marcação rápida. O número de marcações rápidas apresentadas depende do número de marcações rápidas especificado na impressora.

Menu Procura de números de telefone

Poderá aceder ao menu **Procura na lista telefónica** através da selecção de **Procura de números de telefone** a partir do menu **Lista telefónica**.

Item de menu	Acção
Janela Critérios de pesquisa	Utilize o teclado para introduzir um número. A lista desloca-se automaticamente para o local adequado na lista telefónica.
Marcação rápida	São mostrados os números de fax das entradas de marcação rápida. O número de marcações rápidas apresentadas depende do número de marcações rápidas especificado na impressora.

Menu Lista telefónica: Editar entrada

Poderá aceder ao menu **Lista telefónica: Editar entrada** premindo o botão **Menu**  quando um número de marcação rápida for realçado nos menus **Procura de números de telefone** ou **Procura de nomes**.

Item de menu	Acção
Nome	Utilize o teclado para editar o nome do contacto.
Número de fax	Utilize o teclado para editar o número de fax do contacto.
Número de marcação rápida	É apresentado o número de marcação rápida atribuído a este contacto. NOTA: O número de marcação rápida é atribuído automaticamente. Não é possível modificar o número de marcação rápida.
Eliminar entrada	Prima o botão Seleccionar  para eliminar a entrada da lista telefónica.

Menu Lista telefónica: Adicionar entrada

Poderá aceder ao menu **Lista telefónica: Adicionar entrada** seleccionando **Adicionar entrada** a partir o menu **Lista telefónica**.

Item de menu	Acção
Nome	Utilize o teclado para introduzir o nome do contacto.
Número de fax	Utilize o teclado para introduzir o número de fax do contacto.
Número de marcação rápida	É atribuído ao contacto o número de marcação rápida mais baixo que estiver disponível. NOTA: O número de marcação rápida é atribuído automaticamente. Não é possível modificar o número de marcação rápida.

Menu Procura de grupos

Poderá aceder ao menu **Procura de grupos** seleccionando **Procura de grupos** a partir do menu **Lista telefónica**.

Item de menu	Acção
Janela Critérios de pesquisa	Utilize o teclado para introduzir uma letra.
Marcação rápida	São mostrados os números de fax das entradas de grupo. O número dos grupos listados depende do número de grupos especificado na impressora.



Menu Lista telefónica: Editar grupo

Poderá aceder ao menu **Lista telefónica: Editar grupo** premindo o botão **Menu**  quando um número de marcação rápida for realçado no menu **Procura de grupos**.

Item de menu	Acção
Nome	Utilize o teclado para editar o nome do grupo.
Número de fax	Utilize o teclado para editar os números de fax do grupo.
Número de marcação rápida	É apresentado o número de marcação rápida atribuído a este grupo. NOTA: O número de marcação rápida é atribuído automaticamente. Não é possível modificar o número de marcação rápida.
Eliminar entrada	Prima o botão Seleccionar  para eliminar a entrada da lista telefónica.

Menu Lista telefónica: Adicionar grupo

Poderá aceder ao menu **Lista telefónica: Adicionar grupo** seleccionando **Adicionar grupo** a partir o menu **Lista telefónica**.

Item de menu	Acção
Nome	Utilize o teclado para introduzir um nome para o grupo.
Janela do número de fax	Utilize o teclado para introduzir os números de fax do grupo.
Procurar nomes	Prima o botão Seleccionar  para entrar no menu Procura de nomes . Para mais informações, consulte Menu Procura de nomes .
Procurar números de telefone	Prima o botão Seleccionar  para entrar no menu Procura na lista telefónica . Para mais informações, consulte Menu Procura de números de telefone .
Histórico de remarcações	Prima o botão Seleccionar  para apresentar o histórico de marcações. São apresentados no visor os cinco últimos números marcados.
Número de marcação rápida	É atribuído a este grupo o número de marcação rápida mais baixo que estiver disponível. NOTA: O número de marcação rápida é atribuído automaticamente. Não é possível modificar o número de marcação rápida.

Menu Agendar atendimento automático

Poderá aceder ao menu **Agendar atendimento automático** seleccionando **Agendada** na opção **Atendimento automático** no menu **Modo de fax** ou seleccionando **Agendar atendimento automático** no menu **Toques e atender**.

Quando o **Atendimento automático** estiver activado, o aparelho de fax atenderá os faxes recebidos sem a intervenção do utilizador. Quando o **Atendimento automático** estiver desactivado, os faxes recebidos terão de ser atendidos manualmente.

Item de menu	Acção
Hora actual	Apresenta a hora actual.
Activar o atendimento automático em	Utilize o teclado para especificar a hora a que pretende activar o Atendimento automático .
Desactivar Atendimento automático em	Utilize o teclado para especificar a hora a que pretende desactivar o Atendimento automático .



Menu Editar definições do fax

Poderá aceder ao menu **Editar definições do fax** seleccionando **Editar definições do fax** a partir do menu **Modo de fax**.

As definições alteradas neste menu são temporárias e só serão aplicáveis ao trabalho de fax que está a enviar de cada vez. Não serão aplicadas aos faxes subsequentes.

Item de menu	Acção
Página de rosto	Especificar se pretende enviar uma página de rosto com o fax. <ul style="list-style-type: none">• Não*• Sim
Cores	Especificar as cores do fax enviado. <ul style="list-style-type: none">• Preto e branco*• Cores
Qualidade	Especificar a qualidade de digitalização do fax. <ul style="list-style-type: none">• Padrão*• Fina• Superfina• Ultra fina
Aclarar/Escurer	Prima o botão de Seta para a esquerda ou para a direita < > para especificar uma definição de escuridão (a predefinição é a regulação intermédia).
Tamanho original	Especificar o tamanho do documento original. <ul style="list-style-type: none">• 8,5x11 pol.*• A4
* Predefinições de fábrica	

Menu Página de rosto

Poderá aceder ao menu **Página de rosto** premindo o botão **Menu**  quando **Página de rosto** estiver realçado no menu **Editar definições do fax**. No menu **Página de rosto**, prima o botão **Menu**  para editar o conteúdo da página de rosto.

Item de menu	Acção
De #	Especificar o número de fax. <ul style="list-style-type: none">• Deixar em branco*• De #1• De #2• De #3• De #4• De #5 <p>NOTA: Para atribuir ou alterar informações no menu De, vá para a opção que pretende editar e, em seguida, prima o botão Menu . Utilize o teclado para introduzir informações sobre o remetente.</p>
Nome	Apresenta o nome do remetente.
Nº de telefone	Apresenta o número de telefone do remetente.
Nº de fax	Utilize o teclado para introduzir o número de fax.
Prioridade	Especificar um nível de prioridade para apresentar na página de rosto. <ul style="list-style-type: none">• Nenhuma*

	Informações <ul style="list-style-type: none"> • Responda • Urgente
Mensagem	Utilize o teclado para introduzir a mensagem para o destinatário.
* Predefinições de fábrica	





Menu Configurar fax

Poderá aceder ao menu **Configurar fax** seleccionando **Configurar fax** no menu **Modo de fax** ou seleccionando **Alterar predefinições do fax** no menu **Configurar**. As definições efectuadas neste menu são aplicadas a todos os trabalhos recebidos ou enviados, a menos que sejam restauradas as predefinições de fábrica.

Item de menu	Acção
Lista telefónica de marcação rápida	Prima o botão Seleccionar  para entrar no menu Lista telefónica . Para mais informações, consulte Menu Lista telefónica .
Histórico e relatórios	Prima o botão Seleccionar  para entrar no menu Histórico e relatórios . Para mais informações, consulte Menu Histórico e relatórios .
Toques e atender	Prima o botão Seleccionar  para entrar no menu Toques e atender . Para mais informações, consulte Menu Toques e atender .
Impressão de faxes	Prima o botão Seleccionar  para entrar no menu Impressão de faxes . Para mais informações, consulte Menu impressão de faxes .
Marcar e enviar	Prima o botão Seleccionar  para entrar no menu Marcar e enviar menu. Para mais informações, consulte Menu Marcar e enviar .
Bloqueio de faxes	Prima o botão Seleccionar  para entrar no menu Bloqueio de faxes . Para mais informações, consulte Menu Bloqueio de faxes .





Menu Histórico e relatórios

Poderá aceder ao menu **Histórico e relatórios** seleccionando **Histórico e relatórios** a partir do menu **Configurar fax**.

Item de menu	Acção
Ver histórico no ecrã	Prima o botão Seleccionar  para apresentar o histórico de faxes no ecrã.
Imprimir histórico de envio	Prima o botão Seleccionar  para imprimir o histórico de faxes enviados.
Imprimir histórico de recepções	Prima o botão Seleccionar  para imprimir o histórico de faxes recebidos.
Ver faxes pendentes	Prima o botão Seleccionar  para apresentar informações sobre faxes pendentes no ecrã.
Relatório	Especificar quando imprimir o relatório do histórico do fax. <ul style="list-style-type: none"> • Impressão manual* • Cada 40 trabalhos
Imprimir histórico da actividade do fax	Prima o botão Seleccionar  para imprimir o histórico da actividade do fax.
Confirmação	Especificar quando imprimir uma página de confirmação para um fax. <ul style="list-style-type: none"> • Com erro* • Para todos • Desactivado
* Predefinições de fábrica	



Menu Histórico do fax: Mais opções

Poderá aceder ao menu **Histórico do fax: Mais opções** realçando um dos números mostrados no ecrã **Histórico do fax** e premindo o botão **Seleccionar** .

Item de menu	Acção
Remarcar este número	Prima o botão Seleccionar  para entrar no menu Modo de fax com o número seleccionado apresentado na Janela do número de fax.
Adicionar número à lista telefónica	Prima o botão Seleccionar  para entrar no menu Lista telefónica: Adicionar entrada com o campo do número de fax preenchido automaticamente com o número de fax actual.
Adicionar número aos faxes bloqueados	Prima o botão Seleccionar  para entrar no menu Fax bloqueado: Adicionar entrada com o campo do número de fax preenchido automaticamente com o número de fax actual.
Limpar todo o histórico	Prima o botão Seleccionar  para limpar o registo de actividade do fax.

Menu Toques e atender

Poderá aceder ao menu **Toques e atender** seleccionando **Toques** e **atender** a partir do menu **Configurar fax**.

Item de menu	Acção
Volume do toque	Especificar o volume do toque do fax modem. <ul style="list-style-type: none"> • Baixo* • Alto • Desactivado
Atender quando	Especificar o número de toques antes de a impressora atender uma chamada recebida. <ul style="list-style-type: none"> • 1º toque • 2º toque • 3º toque* • 5º toque
Toque distinto	Especificar a definição de toque distintivo que corresponde à opção fornecida pelo serviço telefónico. <ul style="list-style-type: none"> • Qualquer toque* • Um só toque • Toque duplo • Toque triplo
Agendar atendimento automático	Prima o botão Seleccionar  para entrar no menu Agendar atendimento automático . Para mais informações, consulte Menu Agendar atendimento automático .
Enviar fax	Definir a impressora para reencaminhar faxes ou reencaminhá-los e imprimir uma cópia. <ul style="list-style-type: none"> • Desactivado* • Reencaminhar • Imprimir e reencaminhar
Código de chave de atendimento manual	Prima o botão Seleccionar  para apresentar o menu Código de atendimento . Para alterar o código, utilize o teclado para especificar um novo código e, em seguida, prima o botão Seleccionar  . <p>NOTA: O código predefinido é DELL# (3355#).</p>
Padrão do ID de chamadas	<ul style="list-style-type: none"> • Padrão 1 (FSK)* • Padrão 2 (DTMF) <p>NOTA: O padrão de detecção do ID de chamadas é determinado pelo país ou região seleccionado durante a configuração inicial. Se os telefones no seu país utilizarem dois padrões de detecção, contacte a empresa de telecomunicações para saber o padrão utilizado.</p>

* Predefinições de fábrica



Menu impressão de faxes



Poderá aceder ao menu **Impressão de faxes** seleccionando **Impressão de faxes** a partir do menu **Configurar fax**.

Item de menu	Acção
Se muito grande	Especificar como a impressora processa os faxes recebidos demasiado grandes para imprimir numa página. <ul style="list-style-type: none">• Ajustar à página*• Utilizar duas páginas
Rodapé do fax	Especificar se deve ser incluído um rodapé nos faxes impressos. <ul style="list-style-type: none">• Activado*• Desactivado
Impressão nos 2 lados	Especificar a preferência da impressão em frente e verso. <ul style="list-style-type: none">• Impressão de 1 lado*• Impressão nos 2 lados
Manuseamento do papel	Prima o botão Seleccionar  para entrar no menu Manuseamento do papel e, em seguida, seleccione o tamanho e o tipo do papel colocado no tabuleiro de entrada. Se tiver um tabuleiro de entrada opcional, também poderá especificar a origem do papel. Para mais informações, consulte Menu Manuseamento do papel .
* Predefinições de fábrica	

Menu Marcar e enviar

Poderá aceder ao menu **Marcar e enviar** seleccionando **Marcar e enviar** no menu **Configurar fax**.

Item de menu	Acção
Número de fax	Utilize o teclado para introduzir o número de fax. Este número é mostrado na página de rosto dos faxes a enviar.
Nome do fax	Utilize o teclado para especificar o nome da impressora. Este é o nome mostrado no cabeçalho dos faxes a enviar.
Página de rosto	Especificar se pretende incluir uma página de rosto nos faxes enviados. <ul style="list-style-type: none">• Não*• Sim
Cores	Especificar as cores dos faxes enviados. <ul style="list-style-type: none">• Preto e branco*• Cores
Qualidade	Especificar a qualidade de digitalização dos faxes enviados. <ul style="list-style-type: none">• Padrão*• Fina• Superfina• Ultra fina
Aclarar/Escurer	Prima o botão de Seta para a esquerda ou para a direita   para especificar uma definição de escuridão (a predefinição é a regulação intermédia).
Método de marcação	Especificar o método de marcação que corresponde ao sistema telefónico. <ul style="list-style-type: none">• Tons*• Impulsos• Atrás do PBX (Detecção de tons desactivada)

Tempo de remarcação	<p>Especificar o tempo que a impressora aguarda antes de remarcar os faxes com falha.</p> <ul style="list-style-type: none"> • 1 Minuto • 2 Minutos* • 3 Minutos • 4 Minutos • 5 Minutos • 6 Minutos • 7 Minutos • 8 Minutos
Tentativas de remarcação	<p>Especificar o número de vezes que a impressora remarca os faxes com falha.</p> <ul style="list-style-type: none"> • 0 vezes • 1 vez • 2 vezes • 3 vezes* • 4 vezes • 5 vezes
Prefixo de marcação	<ul style="list-style-type: none"> • Nenhum*: Prima o botão Seleccionar  para alterar as predefinições. • Criar: Prima o botão Seleccionar  para criar um prefixo, se for necessário um para obter uma linha exterior. • Modificar: Prima o botão Seleccionar  para modificar o prefixo existente.
Volume de marcação	<p>Especificar o volume de marcação do fax modem.</p> <ul style="list-style-type: none"> • Desactivado • Baixo* • Alto
Digitalizar	<ul style="list-style-type: none"> • Antes da marcação*: o fax é digitalizado para a memória antes de marcar o número do fax. • Depois da marcação: o número do fax é marcado, é estabelecida a comunicação com o fax receptor e, em seguida, o fax é digitalizado.
Velocidade máxima de envio	<p>Especificar a velocidade máxima de dados que o sistema telefónico permite.</p> <ul style="list-style-type: none"> • 33.600 bps* • 31.200 bps • 28.800 bps • 26.400 bps • 24.000 bps • 21.600 bps • 19.200 bps • 16.800 bps • 14.400 bps • 12.000 bps • 9.600 bps • 7.200 bps • 4.800 bps • 2.400 bps
Conversão automática de faxes	<ul style="list-style-type: none"> • Activado*: o fax é convertido automaticamente para ser compatível com o aparelho de fax receptor, independentemente das definições de envio. • Desactivado: é apresentada uma mensagem de erro de fax não suportado, se as definições de envio e as definições no aparelho de fax receptor não forem correspondentes.
Correcção de erros	<p>Especificar se a impressora deve tentar corrigir automaticamente erros de dados nos faxes.</p> <ul style="list-style-type: none"> • Activado* • Desactivado
Tamanho original	<p>Especificar o tamanho original dos faxes.</p>





- 8,5x11 pol.*
- A4

*** Predefinições de fábrica**

Menu Bloqueio de faxes

Poderá aceder ao menu **Bloqueio de faxes** seleccionando **Bloqueio de faxes** a partir do menu **Configurar fax**.

Quando o bloqueio de faxes está activado, são desligadas as chamadas recebidas de aparelhos de fax com um ID de chamador que corresponde a um especificado na lista de bloqueios ou que bloquearam o ID de chamadas.

Item de menu	Acção
Lista de bloqueios	Activar ou desactivar a funcionalidade de bloqueio de faxes. <ul style="list-style-type: none"> • Desactivado* • Activado
Bloquear sem ID	Especificar se a impressora aceita faxes de remetentes desconhecidos. <ul style="list-style-type: none"> • Desactivado* • Activado
Procura de nomes de faxes bloqueados	Prima o botão Seleccionar  para entrar no menu Procura de nomes de faxes bloqueados . Para mais informações, consulte Menu Procura de nomes de faxes bloqueados .
Procurar números de entradas de faxes bloqueados	Prima o botão Seleccionar  para entrar no menu Procurar números de faxes bloqueados . Para mais informações, consulte Menu Procurar números de entradas de faxes bloqueados .
Adicionar entrada de fax bloqueado	Prima o botão Seleccionar  para entrar no menu Fax bloqueado: Adicionar entrada . Para mais informações, consulte Menu Adicionar entrada de fax bloqueado .
Imprimir lista de faxes bloqueados	Prima o botão Seleccionar  para imprimir o conteúdo da lista de faxes bloqueados.
* Predefinições de fábrica	

Menu Procura de nomes de faxes bloqueados

Poderá aceder ao menu **Procura de nomes de faxes bloqueados** seleccionando **Procura de nomes de faxes bloqueados** a partir do menu **Bloqueio de faxes**.

Item de menu	Acção
Critérios da janela de pesquisa	Utilize o teclado para introduzir uma letra. A lista desloca-se automaticamente para o local adequado na lista telefónica.
valor da lista de faxes bloqueados	É apresentado o contacto a ser bloqueado. O número de contactos na lista depende do número de números de fax bloqueados.

Menu Procurar números de entradas de faxes bloqueados

Poderá aceder ao menu **Procurar números de entradas de faxes bloqueados** seleccionando **Procurar números de entradas de faxes bloqueados** a partir do menu **Bloqueio de faxes**.

Item de menu	Acção
Janela Critérios de pesquisa	Utilize o teclado para introduzir um número. A lista desloca-se automaticamente para o local adequado na lista telefónica.
Número da lista de faxes bloqueados	É apresentado o número atribuído ao número de fax a ser bloqueado. O número atribuído à lista de faxes bloqueados depende do número de números de fax bloqueados.

Menu Fax bloqueado Editar entrada

Poderá aceder ao menu **Fax bloqueado Editar entrada** premindo o botão **Menu**  enquanto um número estiver realçado nos menus **Procurar nomes de faxes bloqueados** ou **Procurar números de entradas de faxes bloqueados**.

Item de menu	Acção
Nome	Utilize o teclado para editar o nome do contacto.
Número de fax	Utilize o teclado para editar o número de fax do contacto.
Nº de fax bloqueado	É atribuído um número a este número de fax bloqueado. NOTA: O número é atribuído automaticamente. Não é possível modificar o número atribuído.
Eliminar entrada	Prima o botão Seleccionar  para eliminar esta entrada da lista de faxes bloqueados.

Menu Adicionar entrada de fax bloqueado

Poderá aceder ao menu **Adicionar entrada de fax bloqueado** seleccionando Adicionar entrada de fax bloqueado no menu **Bloqueio de faxes**.





Poderá adicionar até 50 números à lista de faxes bloqueados

Item de menu	Acção
Nome	Utilize o teclado para editar o nome do contacto.
Número de fax	Utilize o teclado para editar o número de fax do contacto. É necessário introduzir um número para adicionar uma entrada a partir deste menu.
Nº de fax bloqueado	É atribuído um número a este número de fax bloqueado. NOTA: O número é atribuído automaticamente. Não é possível modificar o número atribuído.

Modo de digitalização

Menu principal	Menu principal do modo
Digitalizar	Digitalizar para
	Cores
	Qualidade
	Tamanho original
	Alterar predefinições de digitalização

Para ver ou alterar as definições do menu **Modo de digitalização**:

1. Certifique-se de que a impressora e o computador estão ligados através de um cabo USB.
2. No menu principal, prima o botão de **Seta** para cima ou para baixo   para ir para Digitalizar e, em seguida, prima o botão **Seleccionar** .
3. Se o computador estiver ligado a uma rede, seleccione um anfitrião no ecrã **Seleção do anfitrião** e introduza o número de PIN de quatro dígitos, se for necessário, para o anfitrião seleccionado.
4. Prima o botão **Seleccionar** .

Menu Modo de digitalização

Item de menu	Definições
Digitalizar	Seleccionar o programa para o qual enviar a digitalização.



para	<ul style="list-style-type: none"> • Pré-visualizar • Correio electrónico • Ficheiro • software instalado no computador
Cores	<p>Especificar as cores da digitalização.</p> <ul style="list-style-type: none"> • Cor* • Preto e branco
Qualidade	<p>Especificar a qualidade (resolução) da digitalização.</p> <ul style="list-style-type: none"> • Automático* • 150 ppp • 300 ppp • 600 ppp
Tamanho original	<p>Especificar o tamanho do documento ou imagem original.</p> <ul style="list-style-type: none"> • Detecção automática* • L • 2L • A6 • A5 • B5 • A4 • 2,25x3,25 pol. • 3x5 pol. • 4x6 pol. • 5x7 pol. • 8x10 pol. • 8,5x11 pol.
Alterar predefinições	<p>Prima o botão Seleccionar  para entrar no menu Predefinições de digitalização. Para mais informações, consulte Menu Predefinições de digitalização.</p>
* Predefinições de fábrica	

Modo de configuração



Menu principal	Menu principal do modo	Submenu do modo	Submenu do modo
Configurar	Manuseamento do papel		
	Alterar predefinições da impressora	Definir data e hora	
		Manuseamento do papel	
	Alterar predefinições de cópia	Manuseamento do papel	
	Alterar predefinições de fotografia	Manuseamento do papel	
	Alterar predefinições de fax	Lista telefónica de marcação rápida	Lista telefónica
		Histórico e relatórios	
		Toques e atender	Agendar atendimento automático
		Impressão de faxes	Manuseamento do papel
		Marcar e enviar	
Bloqueio de faxes		Procura de nomes de faxes bloqueados	
		Procurar números de entradas de faxes	

		bloqueados
		Adicionar entrada de fax bloqueado
Alterar predefinições de digitalização		
Alterar predefinições do Bluetooth	Manuseamento do papel	
Alterar predefinições do PictBridge	Manuseamento do papel	
Lista de definições de impressão		
Configuração da rede	Menu Sem fios	Qualidade do sinal da rede sem fios
	TCP/IP	Definir endereço IP
		Definir máscara de rede IP
		Definir Gateway IP
	Menu Tempo de rede	

Para aceder ao menu **Configurar**:

1. A partir do menu principal, prima o botão de **Seta** para cima ou para baixo  para ir para Configurar.
2. Prima o botão **Seleccionar** .

Menu Modo de configuração

Item de menu	Acção
Manuseamento do papel	Prima o botão Seleccionar  para entrar no menu Manuseamento do papel . Para mais informações, consulte Menu Manuseamento do papel .
Alterar predefinições da impressora	Prima o botão Seleccionar  para entrar no menu Predefinições da impressora . Para mais informações, consulte Menu Predefinições da impressora .
Alterar predefinições de cópia	Prima o botão Seleccionar  para entrar no menu Predefinições de cópia . Para mais informações, consulte Menu Predefinições de cópia .
Alterar predefinições de fotografia	Prima o botão Seleccionar  para entrar no menu Predefinições de fotografia . Para mais informações, consulte Menu Predefinições de fotografia .
Alterar predefinições de fax	Prima o botão Seleccionar  para entrar no menu Configurar fax . Para mais informações, consulte Menu Configurar fax .
Alterar predefinições de digitalização	Prima o botão Seleccionar  para entrar no menu Predefinições de digitalização . Para mais informações, consulte Menu Predefinições de digitalização .
Alterar predefinições do Bluetooth	Prima o botão Seleccionar  para entrar no menu Predefinições do Bluetooth . Para mais informações, consulte Menu Predefinições do Bluetooth .
Alterar predefinições do PictBridge	Prima o botão Seleccionar  para entrar no menu Predefinições do PictBridge . Para mais informações, consulte Menu Predefinições do PictBridge .
Lista de definições de impressão	Prima o botão Seleccionar  para imprimir uma lista de opções definidas utilizando o painel de controlo.
Configuração da rede	Prima o botão Seleccionar  para entrar no menu Configuração da rede . Para mais informações, consulte Menu Configuração da rede .

Menu Manuseamento do papel

Poderá seleccionar o tamanho e o tipo de papel em branco colocado no tabuleiro de entrada a partir do menu **Manuseamento do papel**. Se tiver um tabuleiro de entrada opcional, também poderá especificar a origem do papel.

Poderá ver ou alterar o menu **Manuseamento do papel** seleccionando Manuseamento do papel a partir do menu

Configurar, menu **Modo de cópia**, menu **Definições de impressão de fotografias**, menu **Predefinições de fotografia**, menu **Predefinições do ficheiro de impressão**, menu **Impressão de faxes** ou menu **Predefinições do Bluetooth**.

Menu Manuseamento do papel para impressoras com um tabuleiro de entrada

Item de menu	Definições
Tamanho	<p>Especifique o tamanho do papel colocado no tabuleiro de entrada,</p> <ul style="list-style-type: none"> • 8,5x11 pol.* • 8,5x14 pol. • A4* • B5 • A5 • A6 • L • 2L • Hagaki • 3x5 pol. • 3,5x5 pol. • 4x6 pol. • 4x8 pol. • 5x7 pol. • 10x15 cm • 10x20 cm • 13x18 cm <p>NOTA: O Tamanho é determinado pelo país seleccionado durante a configuração inicial. A alteração do tamanho a partir de qualquer menu altera a opção seleccionada em todos os outros menus.</p>
Tipo	<p>Especifique o tipo de papel colocado no tabuleiro de entrada.</p> <ul style="list-style-type: none"> • Detecção automática* • Normal • Mate • Fotografia • Transparência
* Predefinições de fábrica	









Opções adicionais disponíveis quando está ligado um segundo tabuleiro de papel

Item de menu	Definições
Tamanho: Tabuleiro 2	<p>O Tabuleiro 1 e o Tabuleiro 2 têm o mesmo tamanho de papel predefinido durante a configuração inicial. Poderá colocar diferentes tamanhos de papel nestes dois tabuleiros e seleccionar as respectivas opções de tamanho de papel correspondentes.</p> <p>O Tabuleiro 2 tem as mesmas opções de tamanho que o Tabuleiro 1.</p>
Tipo: Tabuleiro 2	<p>O Tabuleiro 2 tem as mesmas opções de tipo de papel que o Tabuleiro 1.</p>
Ligação entre tabuleiros	<p>Especificar se a impressora retira papel do segundo tabuleiro se o primeiro tabuleiro estiver vazio.</p> <ul style="list-style-type: none"> • Desactivado* • Automático <p>Para mais informações, consulte Noções sobre a ligação entre tabuleiros.</p>
Origem da cópia	<p>Especificar origem de papel para efectuar cópias.</p> <ul style="list-style-type: none"> • Tabuleiro 1* • Tabuleiro 2
Origem da fotografia	<p>Especificar a origem de papel para imprimir fotografias.</p> <ul style="list-style-type: none"> • Tabuleiro 1* • Tabuleiro 2

Origem dos ficheiros de impressão	<p>Especificar a origem de papel para imprimir ficheiros.</p> <ul style="list-style-type: none"> • Tabuleiro 1* • Tabuleiro 2
Origem do fax	<p>Especificar a origem de papel para imprimir faxes.</p> <ul style="list-style-type: none"> • Tabuleiro 1* • Tabuleiro 2 • Automático <p>NOTA: Seleccionar Automático se pretender que a impressora seleccione a partir do tabuleiro que contém o papel correspondente ao tamanho do fax recebido. Também necessita de especificar o tamanho de papel correcto para ambos os tabuleiros.</p>
Origem PictBridge	<p>Especificar a origem de papel para imprimir fotografias a partir de uma câmara compatível com PictBridge.</p> <ul style="list-style-type: none"> • Tabuleiro 1* • Tabuleiro 2
Origem Bluetooth	<p>Especificar a origem de papel para imprimir ficheiros a partir de um dispositivo compatível com Bluetooth.</p> <ul style="list-style-type: none"> • Tabuleiro 1* • Tabuleiro 2
* Predefinições de fábrica	

Menu Predefinições da impressora

Poderá ver ou alterar as **Predefinições da impressora** seleccionando **Alterar predefinições da impressora** a partir do menu **Configurar**.

Item de menu	Definições
Definir data e hora	<p>Prima o botão Seleccionar  e, em seguida, utilize o teclado para introduzir a data e hora actuais. Prima o botão de Seta para a esquerda ou para a direita   para ir para o campo de introdução seguinte.</p>
Manuseamento do papel	<p>Prima o botão Seleccionar  para entrar no menu Manuseamento do papel. Para mais informações, consulte Menu Manuseamento do papel.</p>
Idioma	<p>Prima o botão de Seta para a esquerda ou para a direita   para percorrer as opções de idioma.</p>
País	<p>Prima o botão de Seta para a esquerda ou para a direita   para percorrer as opções de país.</p>
Som das teclas	<p>Especificar se soa um tom ao premir os botões do painel de controlo.</p> <ul style="list-style-type: none"> • Desactivado • Activado*
Poupança de energia	<p>Especificar quando a impressora deve entrar em modo Poupança de energia.</p> <ul style="list-style-type: none"> • Agora • Após 10 min • Após 30 min* • Após 60 min • Após 120 min • Após 240 min
Bloquear definições do anfitrião	<ul style="list-style-type: none"> • Desactivado* • Activado <p>NOTA: Defina Bloquear definições do anfitrião como Activado se pretender impedir que outros utilizadores alterem as definições da impressora.</p>

Volume do altifalante	<p>Especificar o nível do volume do altifalante da impressora.</p> <ul style="list-style-type: none"> • Desactivado • Baixo* • Alto
* Predefinições de fábrica	

Menu Predefinições de cópia

Poderá ver ou alterar as **Predefinições de cópia** seleccionando Predefinições de cópia a partir do menu **Configurar** ou seleccionando Alterar predefinições a partir do menu **Modo de cópia**.

Item de menu	Definições
Cores	<p>Especificar as cores das cópias.</p> <ul style="list-style-type: none"> • Cor* • Preto e branco
Qualidade	<p>Especificar a qualidade de cópia.</p> <ul style="list-style-type: none"> • Automático* • Rascunho • Normal • Fotografia
Tamanho original	<p>Especificar o tamanho dos documentos originais.</p> <ul style="list-style-type: none"> • Detecção automática* • 8,5x11 pol. • 2,25x3,25 pol. • 3x5 pol. • 3,5x5 pol. • 4x6 pol. • 4x8 pol. • 5x7 pol. • 8x10 pol. • L • 2L • Hagaki • A6 • A5 • B5 • A4 • 60x80 mm • 9x13 cm • 10x15 cm • 10x20 cm • 13x18 cm • 20x25 cm
Tipo de conteúdo	<p>Especifica o tipo de documento que está a copiar.</p> <ul style="list-style-type: none"> • Texto e gráficos* • Fotografia • Só texto • Desenho de linhas
Original dos dois lados	<p>Especificar se o documento original é impresso num ou em ambos os lados da página.</p> <ul style="list-style-type: none"> • Desactivado* • Activado
Manuseamento do papel	<p>Prima o botão Seleccionar  para entrar no menu Manuseamento do papel. Para mais informações, consulte Menu Manuseamento do papel.</p>

Menu Predefinições de fotografia

Poderá ver ou alterar as **Predefinições de fotografia** seleccionando *Alterar predefinições de fotografia* a partir do menu **Configurar** ou seleccionando *Alterar predefinições* a partir do menu **Modo de cartão fotográfico**. As definições efectuadas neste menu são aplicadas a todas as fotografias que serão impressas, a menos que restaure as predefinições de fábrica.

Item de menu	Definições
Tamanho da fotografia	<p>Especificar o tamanho das fotografias originais.</p> <ul style="list-style-type: none"> • Hagaki • L • 2L • 60x80 mm • A6 • 10x15 cm • 13x18 cm • A5 • B5 • A4 • 2,25x 3,25 pol. • 3,5x 5 pol. • 4x6 pol. • 5x7 pol. • 8x10 pol. • 8,5x11 pol.
Esquema	<p>Especificar o tamanho das fotografias impressas.</p> <ul style="list-style-type: none"> • Automático* • Sem margens (1 por página) • Uma fotografia centrada • 1 por página • 2 por página • 3 por página • 4 por página • 6 por página • 8 por página • 16 por página
Qualidade	<p>Especificar a qualidade das fotografias impressas.</p> <ul style="list-style-type: none"> • Automático* • Rascunho • Normal • Fotografia
Manuseamento do papel	<p>Prima o botão Seleccionar  para entrar no menu Manuseamento do papel. Para mais informações, consulte Menu Manuseamento do papel.</p>
* Predefinições de fábrica	

Menu Configurar fax

Poderá aceder ao menu **Configurar fax** seleccionando *Alterar predefinições do fax* a partir do menu **Configurar** ou seleccionando *Configurar fax* a partir do menu **Modo de fax**. Para mais informações, consulte [Menu Configurar fax](#).

Menu Predefinições de digitalização

Poderá ver ou alterar as **Predefinições da digitalização** seleccionando *Alterar predefinições de digitalização* a partir do menu **Configurar** ou seleccionando *Alterar predefinições* a partir do menu **Modo de digitalização**.

Item de menu	Definições
Cores	Especificar as cores das digitalizações.

	<ul style="list-style-type: none"> • Cor* • Preto e branco
Qualidade	<p>Especificar a qualidade (resolução) das digitalizações.</p> <ul style="list-style-type: none"> • Automático* • 150 ppp • 300 ppp • 600 ppp
Tamanho original	<p>Especificar o tamanho dos documentos ou imagens originais.</p> <ul style="list-style-type: none"> • Detecção automática* • L • 2L • A6 • A5 • B5 • A4 • 2,25x3,25 pol. • 3x5 pol. • 4x6 pol. • 4x8 pol. • 5x7 pol. • 8x10 pol. • 8,5x11 pol.
* Predefinições de fábrica	

Menu Predefinições do Bluetooth







Poderá ver ou alterar as **Predefinições do Bluetooth** seleccionando **Alterar predefinições do Bluetooth** a partir do menu **Configurar**. Para mais informações, consulte [Modo Bluetooth](#).

Menu Predefinições do PictBridge

Poderá ver ou alterar as **Predefinições do PictBridge** seleccionando **Alterar predefinições do PictBridge** a partir do menu **Configurar**. Para mais informações, consulte [Modo PictBridge](#).

Menu Configuração da rede

Poderá aceder ao menu **Configurar** seleccionando **Configuração da rede** a partir do menu **Configurar**.

Item de menu	Definições
Repor predefinições placa de rede	Prima o botão Seleccionar  para repor todas as predefinições de rede sem fios.
Imprimir a página de configuração da rede	Prima o botão Seleccionar  para imprimir uma lista de definições de rede.
Menu Sem fios	Prima o botão Seleccionar  para entrar no Menu Configuração sem fios . Para mais informações, consulte Menu Sem fios .
TCP/IP	Prima o botão Seleccionar  para entrar no Menu TCP/IP . Para mais informações, consulte Menu TCP/IP .
Menu Tempo de rede	<p>Prima o botão Seleccionar  para entrar no Menu Tempo de rede.</p> <p>A partir do Menu Tempo de rede, prima o botão de Seta para a esquerda ou para a direita  para activar ou desactivar o Servidor de horas e, em seguida, prima o botão Anterior  para guardar as definições.</p> <p>NOTA: Quando o Servidor de horas estiver activado, a placa Ethernet sem fios actualiza a hora da impressora uma vez por dia ou sempre que a impressora for ligada.</p>
Rede activa	Especificar a ligação de rede que a placa deve utilizar.

- Automático*
- Ethernet 10/100
- Sem fios 802.11b/g

* Predefinições de fábrica













Menu Sem fios

Poderá ver ou alterar as definições no **Menu Configuração sem fios** seleccionando **Menu Sem fios** a partir do menu **Configuração da rede**.

Item de menu	Definições
Nome da rede	Reflecte o SSID actual a ser utilizado. NOTA: Não é possível alterar o valor de Nome da rede.
Qualidade do sinal da rede sem fios	Prima o botão Seleccionar  para ver a qualidade do sinal actual.
* Predefinições de fábrica	

Menu TCP/IP



Poderá ver ou alterar as definições no **Menu TCP/IP** seleccionando **TCP/IP** a partir do menu **Configuração da rede**.

Item de menu	Definições
Activar DHCP	Especificar se a rede atribui as definições IP automaticamente. <ul style="list-style-type: none"> • Sim* • Não NOTA: Não é possível alterar nem definir um Endereço IP, Máscara de rede IP e Gateway IP, se o DHCP estiver activado.
Definir endereço IP	Prima o botão Seleccionar  para entrar no menu Definir endereço IP . A partir do menu Definir endereço IP , utilize o teclado para introduzir um endereço IP. Prima o botão de Seta para a direita  para introduzir um conjunto de números no campo seguinte ou prima o botão de Seta para a esquerda  para apagar uma entrada. Prima o botão Anterior  para guardar as definições. NOTA: Não é possível alterar o endereço IP se o DHCP estiver activado.
Definir máscara de rede IP	Prima o botão Seleccionar  para entrar no menu Definir máscara de rede IP . A partir do menu Definir máscara de rede IP , utilize o teclado para introduzir um endereço IP. Prima o botão de Seta para a direita  para introduzir um conjunto de números no campo seguinte ou prima o botão de Seta para a esquerda  para apagar uma entrada. Prima o botão Anterior  para guardar as definições. NOTA: Não é possível alterar a máscara de rede IP se o DHCP estiver activado.
Definir Gateway IP	Prima o botão Seleccionar  para entrar no menu Definir Gateway IP . A partir do menu Definir Gateway IP , utilize o teclado para introduzir um endereço IP. Prima o botão de Seta para a direita  para introduzir um conjunto de números no campo seguinte ou prima o botão de Seta para a esquerda  para apagar uma entrada. Prima o botão Anterior  para guardar as definições. NOTA: Não é possível alterar o gateway IP se o DHCP estiver activado.
* Predefinições de fábrica	







Modo de manutenção

Menu principal	Menu principal do modo
Manutenção	Ver níveis de tinta
	Limpar tinteiros
	Alinhar tinteiros
	Mudar os tinteiros
	Imprimir página de teste
	Diagnóstico da chamada
	Repor predefinições

Para aceder às opções do modo **Manutenção**:

1. A partir do menu principal, prima o botão de **Seta** para cima ou para baixo   para ir para **Manutenção**.
2. Prima o botão **Seleccionar** .

Menu do modo **Manutenção**

Item de menu	Acção
Ver níveis de tinta	Prima o botão Seleccionar  para apresentar o nível de tinta actual para cada tinteiro o ecrã.
Limpar tinteiros	Premir o botão Seleccionar  para limpar os tinteiros.
Alinhar tinteiros	Prima o botão Seleccionar  para alinhar os tinteiros.
Mudar os tinteiros	Prima o botão Seleccionar  para ver os passos que detalham a forma de mudar os tinteiros.
Imprimir página de teste	Prima o botão Seleccionar  para imprimir uma página de teste.
Diagnóstico da chamada	Especificar como a impressora trata as chamadas automáticas para suporte de diagnóstico. <ul style="list-style-type: none"> • Desactivado* • Áudio activado • Imprimir relatório de sinais T30 • Áudio e relatório
Repor predefinições	Prima o botão Seleccionar  para repor todas as definições para as predefinições de fábrica.
* Predefinições de fábrica	

Modo **PictBridge**

Menu principal	Menu principal do modo
Predefinições da impressão PictBridge	Tamanho da fotografia
	Esquema
	Qualidade
	Manuseamento do papel

A impressora muda automaticamente para o modo **PictBridge** quando ligar uma câmara compatível com PictBridge. É possível imprimir fotografias utilizando os controlos da câmara. Para mais informações, consulte [Imprimir fotografias a partir de uma câmara compatível com PictBridge](#).

Para ver ou alterar as predefinições de impressão **PictBridge**, prima o botão **Menu** .

Menu Predefinições da impressão PictBridge

Item de menu	Definições
Tamanho da fotografia	<p>Especificar o tamanho das fotografias originais.</p> <ul style="list-style-type: none">• Hagaki• L• 2L• 60x80mm• A6• 10x15cm• 13x18cm• A5• B5• A4• 2,25x 3,25 pol.• 3,5x5 pol.• 4x6 pol.• 5x7 pol.• 8x10 pol.• 8,5x11 pol. <p>NOTA: A opção Tamanho da fotografia é determinada pelo país ou região seleccionado durante a configuração inicial.</p>
Esquema	<p>Especificar o tamanho das fotografias impressas.</p> <ul style="list-style-type: none">• Automático*• Sem margens (1 por página)• Uma fotografia centrada• 1 por página• 2 por página• 3 por página• 4 por página• 6 por página• 8 por página• 16 por página
Qualidade	<p>Especificar a qualidade das fotografias impressas.</p> <ul style="list-style-type: none">• Automático*• Rascunho• Normal• Fotografia
Manuseamento do papel	<p>Prima o botão Seleccionar  para entrar no menu Manuseamento do papel e, em seguida, seleccione o tamanho e o tipo do papel colocado no tabuleiro de entrada. Se tiver um tabuleiro de entrada opcional, também poderá especificar a origem do papel. Para mais informações, consulte Menu Manuseamento do papel.</p>
* Predefinições de fábrica	







Modo Bluetooth

Menu principal	Menu principal do modo
Predefinições de Bluetooth	Bluetooth activado
	Modo de detecção
	Segurança
	Palavra-passe
	Dispositivos fidedignos - Limpar tudo



	Nome do dispositivo
	Endereço do dispositivo
	Manuseamento do papel

Para imprimir a partir de um dispositivo externo compatível com Bluetooth, é necessário ligar uma placa USB Bluetooth à porta PictBridge. O ícone Bluetooth  é apresentado no visor quando a placa USB Bluetooth estiver activa.

Para ver ou alterar as **Predefinições do Bluetooth**:

1. Prima o botão de **Seta** para cima ou para baixo   para ir para **Configurar** e, em seguida, prima o botão **Seleccionar** .
2. Prima o botão de **Seta** para cima ou para baixo   para ir para **Alterar predefinições do Bluetooth** e, em seguida, prima o botão **Seleccionar** .

Menu Predefinições do Bluetooth

Item de menu	Definições
Bluetooth activado	<ul style="list-style-type: none"> • Activado* • Desactivado <p>NOTA: Quando Bluetooth activado está definido como Activado, a impressora aceita ligações Bluetooth e permite que a placa USB comunique com outros dispositivos compatíveis com Bluetooth.</p>
Modo de detecção	<ul style="list-style-type: none"> • Activado* • Desactivado <p>NOTA: Defina o Modo de detecção como Activado se pretender que outros dispositivos compatíveis com Bluetooth detectem a placa USB Bluetooth ligada à impressora.</p>
Segurança	Especificar o nível de segurança preferencial. <ul style="list-style-type: none"> • Baixo* • Alto
Palavra-passe	Especificar uma palavra-passe. Qualquer dispositivo externo compatível com Bluetooth necessita de introduzir esta palavra-passe antes de enviar um trabalho de impressão. <p>NOTA: Só é necessário especificar uma palavra-passe se o Nível de segurança estiver definido como Alto.</p>
Dispositivos fidedignos - Limpar tudo	Prima o botão Seleccionar  para limpar a lista de dispositivos fidedignos. <p>NOTA: A impressora armazena um máximo de oito dispositivos externos compatíveis com Bluetooth (dispositivos fidedignos). Quando a impressora detecta mais de oito dispositivos, o dispositivo utilizado menos recentemente é removido da lista.</p>
Nome do dispositivo	O nome atribuído à placa USB Bluetooth. Quando imprimir a partir de um dispositivo externo compatível com Bluetooth, deve ser seleccionado o Nome do dispositivo ou Endereço do dispositivo .
Endereço do dispositivo	O endereço da placa USB Bluetooth. Quando imprimir a partir de um dispositivo externo compatível com Bluetooth, deve ser seleccionado o Nome do dispositivo ou Endereço do dispositivo . <p>NOTA: Não é possível alterar o Endereço do dispositivo.</p>
Manuseamento do papel	Prima o botão Seleccionar  para entrar no menu Manuseamento do papel e, em seguida, seleccione o tamanho e o tipo do papel colocado no tabuleiro de entrada. Se tiver um tabuleiro de entrada opcional, também poderá especificar a origem do papel. Para mais informações, consulte Menu Manuseamento do papel .
* Predefinições de fábrica	

Funcionamento em rede

- [Requisitos mínimos da instalação](#)
- [Definições da rede sem fios](#)
- [Encriptação sem fios](#)
- [Instalar e configurar a placa Dell Internal Network Adapter 1150](#)
- [Configurar a placa utilizando o Utilitário de configuração de rede sem fios](#)

A placa Dell™ Internal Network Adapter 1150 opcional permite ligar a impressora a uma rede utilizando uma ligação sem fios ou Ethernet.

 **NOTA:** A placa Dell Internal Network Adapter 1150 poderá não estar disponível em todas as regiões. Consulte um Representante de vendas Dell para determinar a disponibilidade.

Requisitos mínimos da instalação

- A placa Dell Internal Network Adapter 1150
 - Impressora multifunções Dell
 - Uma rede sem fios existente
 - O CD *Controladores e Utilitários* fornecido com a impressora
 - Um computador com um dos seguintes sistemas operativos:
 - Windows Vista™
 - Microsoft® Windows® XP
 - Microsoft Windows 2000
-

Definições da rede sem fios

Poderão ser necessárias algumas definições de rede sem fios para configurar a placa instalada na impressora. Em seguida são apresentadas algumas das definições que poderão ser necessárias:

- Nome da rede, também conhecido como SSID (Service Set ID)
 - Tipo BSS (Basic Service Set) (o tipo de rede sem fios utilizada, Ad-Hoc ou Infra-estrutura)
 - Número do canal sem fios
 - Tipo de autenticação de rede e encriptação
 - Chaves de segurança
-

Encriptação sem fios

São suportados os seguintes tipos de segurança:

- Sem segurança
- WEP com chave de 64 ou 128 bits
- WPA com motor de encriptação TKIP de 128 bits
- WPA2 com motor de encriptação AES-CCMP de 128 bits

Uma chave pré-partilhada WPA (WiFi Protected Access) é semelhante a uma palavra-passe e tem de satisfazer os seguintes critérios:

- Se estiver a utilizar caracteres hexadecimais, as chaves válidas têm 64 caracteres.
- Se estiver a utilizar ASCII, as chaves válidas têm, pelo menos, 8 caracteres.

A rede sem fios poderá utilizar entre uma e quatro chaves WEP. Uma chave WEP é semelhante a uma palavra-passe e tem de cumprir os seguintes critérios:

- Se estiver a utilizar caracteres hexadecimais, as chaves válidas têm 10 ou 26 caracteres.
- Se estiver a utilizar ASCII, as chaves válidas têm 5 ou 13 caracteres.

Instalar e configurar a placa Dell Internal Network Adapter 1150

Instalar a placa

 **NOTA:** Se a impressora tiver sido fornecida com a placa Dell Internal Network Adapter 1150 pré-instalada, vá para [Configurar a placa para uma ligação sem fios](#) ou [Configurar a placa para uma ligação Ethernet](#).

1. Desligue a impressora e, em seguida, desligue o cabo de alimentação da tomada.

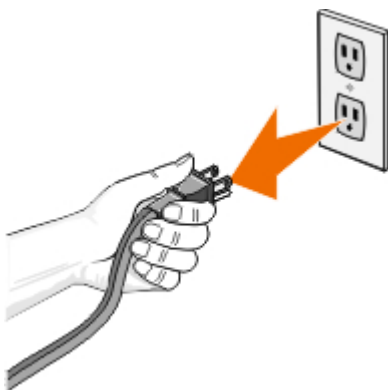

 **AVISO:** Se não desligar a impressora da tomada, poderá causar danos à impressora e à placa.

2. Retire a tampa posterior.

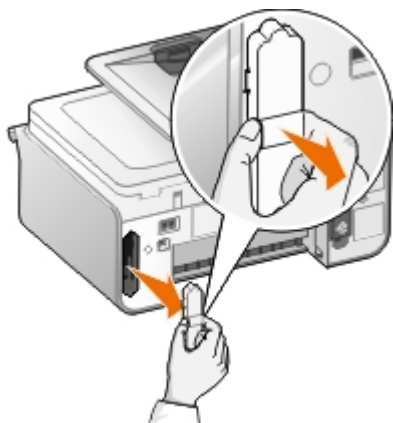

➔ **AVISO:** A placa sem fios pode ser danificada facilmente pela electricidade estática. Toque num objecto metálico com ligação à terra antes de tocar na placa.

3. Remova a placa Dell Internal Wireless Adapter 1150 da embalagem.

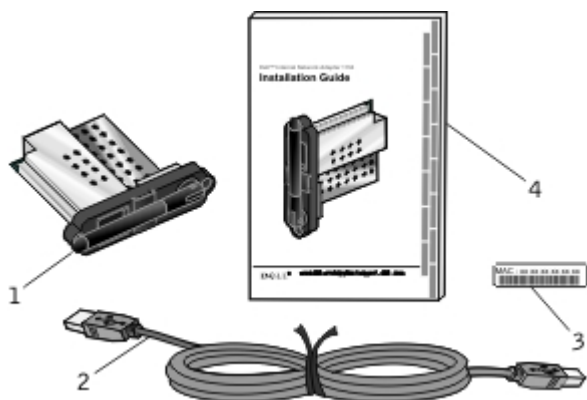

Chamada	Item
1	Placa Dell Internal Network Adapter 1150
2	Cabo USB
3	Etiqueta de endereço MAC
4	Manual de Instalação da placa Dell Internal Network Adapter 1150

4. Cole a etiqueta do endereço MAC na parte posterior da impressora.

5. Insira a placa na ranhura até esta ficar encostada uniformemente à parte posterior da impressora.

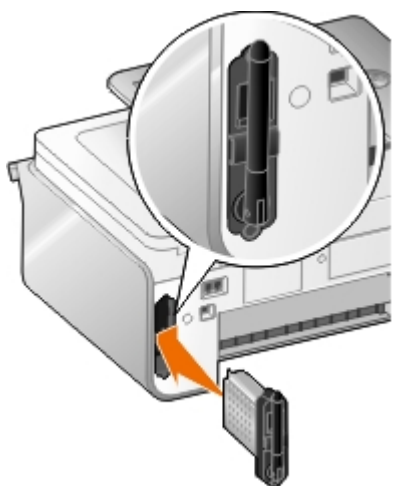

Está pronto para configurar a placa para trabalhar na rede.

✍ **NOTA:** Prepare o cabo USB para configurar a rede sem fios ou o cabo Ethernet (vendido em separado) para configurar a rede Ethernet.

Configurar a placa para uma ligação sem fios

1. Ligue o cabo de alimentação da impressora à tomada.
2. Prima o botão **Alimentação** .

O ícone de rede sem fios  é apresentado no menu principal no painel de controlo.

3. *Se estiver a utilizar a impressora com um computador Dell novo:* Vá para [Passo 8](#).
Se estiver a utilizar a impressora com um computador existente: Vá para o passo seguinte.
4. Certifique-se de que o computador está ligado e, em seguida, insira o CD *Drivers and Utilities* (Controladores e Utilitários) fornecido com a impressora. O CD é iniciado automaticamente.

 **NOTA:** Se não tiver o CD *Controladores e Utilitários*, poderá transferir o software adequado a partir do Web site support.dell.com.

5. Seleccione **Utilizar uma rede sem fios** e, depois, clique em **Seguinte**.
6. Seleccione **Concordo com os termos deste contrato de licença** e, depois, clique em **Seguinte**.
7. Leia as informações relativas às Excepções da firewall e, depois, clique em **Seguinte**.
8. Ligue o cabo USB entre a porta situada na parte posterior da impressora e a porta no computador.
9. Na caixa de diálogo **Configurar a placa de impressora sem fios**, seleccione **Criar ou modificar as definições sem fios da impressora** e, em seguida, clique em **Seguinte**.

É iniciado o Utilitário de configuração da rede sem fios Dell. Siga as instruções apresentadas no ecrã para concluir o processo de instalação.

 **NOTA:** O nome da rede (SSID) e as definições de segurança da rede sem fios à qual pretende ligar poderão ser necessários para concluir este assistente de configuração. Para mais informações, contacte o administrador da rede sem fios ou consulte a documentação da rede.

Para obter informações adicionais sobre como configurar a placa, consulte [Configurar a placa utilizando o Utilitário de configuração de rede sem fios](#).

Configurar a placa para uma ligação Ethernet

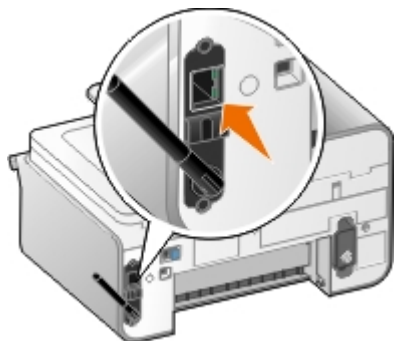

1. Ligue a impressora à rede utilizando um cabo Ethernet (vendido em separado).
2. Ligue o cabo de alimentação à tomada e, em seguida, prima o botão **Alimentação** .

O ícone de rede com fios Ethernet  é apresentado no menu principal no painel de controlo.

3. Certifique-se de que o computador está ligado e, em seguida, insira o CD *Drivers and Utilities* (Controladores e









Utilitários) fornecido com a impressora. O CD é iniciado automaticamente.

 **NOTA:** Se não tiver o CD *Controladores e Utilitários*, poderá transferir o software adequado a partir do Web site support.dell.com.

4. Seleccione **Utilizar um cabo Ethernet** e, depois, clique em **Seguinte**.
5. Clique em **Concordo com os termos deste Contrato de licença** e, depois, clique em **Seguinte**.
6. Leia as informações relativas às Excepções da firewall e, depois, clique em **Seguinte**.
7. A impressora deverá ser apresentada na lista e já deverá estar seleccionada. Clique em **Seguinte** para iniciar o processo de instalação.

Se a impressora não estiver na lista, poderá ser necessário configurar manualmente o endereço IP da placa para funcionar com a rede. Para mais informações, consulte [Configurar manualmente o endereço IP](#).

Configurar manualmente o endereço IP

1. Imprima uma Página de configuração de rede para localizar o endereço IP da placa:
 - a. A partir do menu principal do painel de controlo da impressora, prima o botão de **Seta** para cima ou para baixo   para ir para **Configurar** e, em seguida, prima o botão **Seleccionar** .
 - b. Prima o botão de **Seta** para baixo  para ir para **Configuração da rede** e, em seguida, prima o botão **Seleccionar** .
 - c. Prima o botão de **Seta** para cima ou para baixo   para ir para **Imprimir página de configuração da rede** e, em seguida, prima o botão **Seleccionar** .

A Página de configuração da rede é impressa.

O endereço IP da placa tem o nome **Endereço:** no cabeçalho **TCP/IP**.

2. A partir do computador, clique em **Introduzir endereço IP**.

É aberta a caixa de diálogo **Configure Network Printers** (Configurar impressoras de rede).
3. Se a impressora for apresentada na lista, clique em **Configure** (Configurar) e, em seguida, seleccione **Configure IP Address Manually** (Configurar endereço IP manualmente).

Se a impressora não estiver na lista, clique em **Add Printer** (Adicionar impressora) e, em seguida, seleccione **One New Printer** (Uma nova impressora).
4. Escreva o endereço IP da placa no espaço indicado e, em seguida, clique em **OK**.
5. A impressora deve ser apresentada na lista. Clique em **Fechar** para regressar à caixa de diálogo de selecção de impressora.
6. Seleccione a impressora a partir da lista e, depois, clique em **Next** (Seguinte).

Siga as instruções apresentadas no ecrã para concluir o processo de instalação.

Para obter informações adicionais sobre como configurar a placa para funcionar na rede, contacte o administrador de rede ou consulte a documentação da rede.

Ligar a impressora a outro computador na rede

Utilizar uma ligação sem fios

 **NOTA:** Para executar os passos seguintes, a impressora tem de já estar ligada a um computador ou router através de uma ligação sem fios.



1. Certifique-se de que a impressora e o computador adicional estão activos e ligados à rede.
2. A partir do computador adicional, insira o CD *Drivers and Utilities* (Controladores e utilitários).
O CD é iniciado automaticamente.
3. Seleccione **Utilizar uma rede sem fios** e, depois, clique em **Seguinte**.
4. Seleccione **Concordo com os termos deste contrato de licença** e, depois, clique em **Seguinte**.
5. Leia as informações relativas às Excepções da firewall e, depois, clique em **Seguinte**.
6. Na caixa de diálogo **Configurar a placa de impressora sem fios**, seleccione **Manter as definições sem fios actuais da impressora** e, em seguida, clique em **Seguinte**.
7. Seleccione a porta da impressora a partir da lista ou introduza manualmente um endereço IP e, em seguida, siga as instruções apresentadas no ecrã. Para mais informações, consulte [Configurar manualmente o endereço IP](#).

Utilizar uma ligação Ethernet

 **NOTA:** Para executar os seguintes passos, a impressora tem de já estar ligada à rede utilizando uma ligação Ethernet.

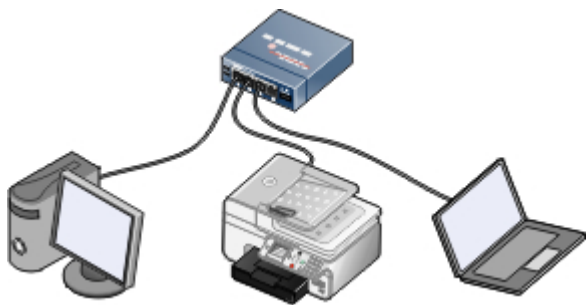

1. Certifique-se de que a impressora e o computador adicional estão activos e ligados à rede.
2. A partir do computador adicional, insira o CD *Drivers and Utilities* (Controladores e utilitários).
3. Seleccione **Utilizar um cabo Ethernet** e, depois, clique em **Seguinte**.
4. Seleccione **Concordo com os termos deste contrato de licença** e, depois, clique em **Seguinte**.
5. Leia as informações relativas às Excepções da firewall e, depois, clique em **Seguinte**.
6. Seleccione a impressora a partir da lista ou introduza manualmente um endereço IP e, em seguida, siga as instruções apresentadas no ecrã. Para mais informações, consulte [Configurar manualmente o endereço IP](#).

Remover e reinstalar a placa

Se a placa não estiver a funcionar correctamente, poderá ter de a remover e reinstalá-la.

NOTA: As seguintes instruções não se aplicam se tiver adquirido a impressora com a placa de rede pré-instalada.

1. Desligue a impressora e, em seguida, desligue o cabo de alimentação da tomada.

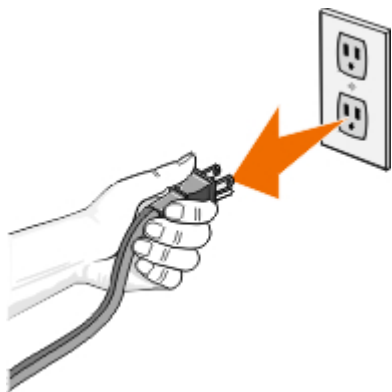

AVISO: Se não desligar a impressora da tomada, poderá causar danos à impressora e à placa.

2. Agarre firmemente na placa Dell Internal Network Adapter 1150 pelas patilhas laterais e, em seguida, puxe para a remover.

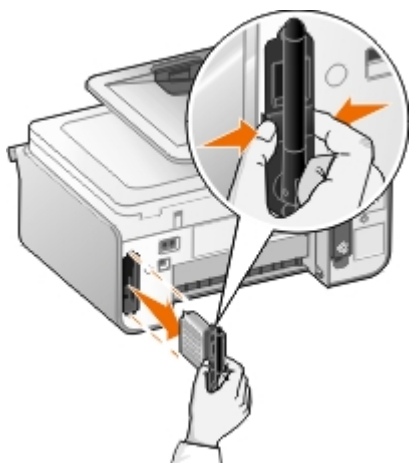

AVISO: A placa de rede pode ser danificada facilmente pela electricidade estática. Toque num objecto metálico com ligação à terra antes de tocar na placa.

AVISO: Não agarre a antena ao remover a placa. Puxar a antena poderá danificar a placa.

3. Reinstale a placa seguindo as instruções de instalação. Para mais informações, consulte [Instalar a placa](#).

Configurar a placa utilizando o Utilitário de configuração de rede sem fios

NOTA: Se estiver a utilizar o CD *Drivers and Utilities* (Controladores e utilitários) para configurar a ligação de rede, não necessita de iniciar o Utilitário de configuração de rede sem fios. É iniciado automaticamente ao seleccionar **Criar ou modificar as definições sem fios da impressora** a partir da caixa de diálogo **Configurar a placa de impressora sem fios**. Salte a **Descrição geral da configuração** e vá para o cabeçalho que melhor descreva a rede.

Descrição geral da configuração

A configuração da placa utilizando o Utilitário de configuração de rede sem fios implica ligar a impressora na qual a placa está instalada a um computador através de um cabo USB e iniciar o CD *Controladores e Utilitários*.

Se necessitar de ajustar as definições da placa de rede sem fios após a instalação, o CD não será necessário. Inicie o Utilitário de configuração de rede sem fios.

No *Windows Vista*:

1. Clique em  **Programas**.
2. Clique em **Dell Printers** (Impressoras Dell).
3. Clique em **Dell 968 AIO Printer**.
4. Clique em **Utilitário de configuração da rede sem fios**.

No *Windows XP* e no *Windows 2000*:

1. Clique em **Iniciar**® **Programas** ou **Todos os Programas**® **Dell Printers (Impressoras Dell)**® **Dell 968 AIO Printer**.
2. Clique em **Utilitário de configuração da rede sem fios**.

O Utilitário de configuração de rede sem fios guia-o pelo processo de configuração. O assistente pode detectar automaticamente as definições da rede sem fios ou permitir introduzir manualmente as definições da configuração da rede.

Antes de configurar a placa, certifique-se de que a impressora foi correctamente configurada:

- A placa foi correctamente instalada na impressora.
- Os tinteiros estão correctamente instalados.
- O papel foi colocado na impressora.
- O cabo USB está ligado à impressora e ao computador.
- A impressora está ligada e pronta a ser instalada.

Utilizar uma configuração de rede sem fios disponível

1. No ecrã **Redes sem fios encontradas na zona**, seleccione o **Nome de rede (SSID)** adequado a partir da lista e, em seguida, clique em **Seguinte**.
2. Seleccione o método de segurança adequado e, depois, clique em **Seguinte**. Se não tiver sido detectada qualquer segurança, vá para o [Passo 5](#).
3. Introduza as chaves de segurança adequadas à rede e, depois, clique em **Seguinte**.
4. No ecrã **Aplicar e verificar as definições sem fios**, verifique cada atributo de rede para se certificar de que as definições estão correctas e, em seguida, clique em **Seguinte** para aplicar as definições.



NOTA: Clicar em **Seguinte** apresenta o utilitário de configuração para verificar as comunicações sem fios com a impressora. O processo de verificação pode demorar até 120 segundos.

5. Verifique se a placa consegue comunicar através da rede. Para mais informações, consulte [Verificar as comunicações de rede](#).

Introduzir uma configuração de rede sem fios diferente

1. A partir do ecrã **Redes sem fios encontradas na zona**, seleccione **Pretendo introduzir uma configuração diferente** e, em seguida, clique em **Seguinte**.
2. *Se o Nome de rede (SSID) que pretende utilizar estiver disponível*, seleccione-o a partir da lista e, depois, clique em **Seguinte**.

Se o Nome de rede (SSID) não estiver disponível

- a. Selecciono **Pretendo introduzir um nome diferente** e, depois, clique em **Seguinte**.
- b. Introduza o **Nome de rede (SSID)**.
- c. Selecciono o **Canal** adequado a partir da lista pendente. (**Automático** é a predefinição.)
- d. Selecciono o **Modo sem fios**.

- *Para o Modo de infra-estrutura*, selecciono **Aceder a uma rede existente através de um router sem fios (Modo de infra-estrutura) - Típica** e, depois, clique em **Seguinte**.

Para obter instruções de configuração adicionais, consulte [Configurar manualmente a placa no modo infra-estrutura](#).

- *Para o Modo Ad-Hoc*, selecciono **Aceder a outros computadores directamente sem um router sem fios (Modo Ad-Hoc)** e, depois, clique em **Seguinte**.

Para obter instruções de configuração adicionais, consulte [Configurar manualmente a placa no modo Ad-Hoc](#).

3. Selecciono o método de segurança adequado e, depois, clique em **Seguinte**. Se não tiver sido detectada qualquer segurança, vá para o [Passo 5](#).
4. Introduza as chaves de segurança adequadas à rede e, depois, clique em **Seguinte**.
5. No ecrã **Aplicar e verificar as definições sem fios**, verifique cada atributo de rede para se certificar de que as definições estão correctas e, em seguida, clique em **Seguinte** para aplicar as definições.



NOTA: Clicar em **Seguinte** apresenta o utilitário de configuração para verificar as comunicações sem fios com a impressora. O processo de verificação pode demorar até 120 segundos.

6. Verifique se a placa consegue comunicar através da rede. Para mais informações, consulte [Verificar as comunicações de rede](#).

Configurar manualmente a placa no modo infra-estrutura

Para configurar a placa no Modo infra-estrutura, os passos de configuração variam com base nas definições de segurança seleccionadas.

- *Se não pretender qualquer segurança*

1. No ecrã **Definições de segurança de rede sem fios**, selecciono **Sem segurança** e, depois, clique em **Seguinte**.
2. No ecrã **Aplicar e verificar as definições sem fios**, verifique cada atributo de rede para se certificar de que as definições estão correctas e, em seguida, clique em **Seguinte** para aplicar as definições.
3. Verifique se a placa consegue comunicar através da rede. Para mais informações, consulte [Verificar as comunicações de rede](#).

- *Se pretender utilizar a segurança WEP (Wired Equivalent Privacy)*

1. No ecrã **Definições de segurança de rede sem fios**, selecciono **Wired Equivalent Privacy (WEP)** e, depois, clique em **Seguinte**.

O ecrã **Informações sobre segurança WEP** é aberto.

2. Introduza a **Chave de rede** adequada e, em seguida, clique em **Seguinte**.
3. No ecrã **Aplicar e verificar as definições sem fios**, verifique cada atributo de rede para se certificar de que as definições estão correctas e, em seguida, clique em **Seguinte** para aplicar as definições.

4. Verifique se a placa consegue comunicar através da rede. Para mais informações, consulte [Verificar as comunicações de rede](#).
- *Se pretender utilizar a segurança WPA (Wi-Fi Protected Access)*
 1. No ecrã **Definições de segurança de rede sem fios**, seleccione **Wi-Fi Protected Access (WPA)** e, depois, clique em **Seguinte**.

O ecrã **Informações sobre segurança WPA** é aberto.
 2. Introduza a **Chave de rede WPA** adequada e, depois, clique em **Seguinte**.
 3. No ecrã **Aplicar e verificar as definições sem fios**, verifique cada atributo de rede para se certificar de que as definições estão correctas e, em seguida, clique em **Seguinte** para aplicar as definições.
 4. Verifique se a placa consegue comunicar através da rede. Para mais informações, consulte [Verificar as comunicações de rede](#).
 - *Se pretender ligar apenas a pontos de acesso que suportam segurança WPA2*
 1. No ecrã **Definições de segurança de rede sem fios**, seleccione **Wi-Fi Protected Access (WPA)** e, e seguida, clique em **Definições WPA avançadas**.

É aberta a caixa de diálogo **Opções de WPA avançadas**.
 2. Seleccione a caixa de verificação **Utilize apenas a autenticação WPA2** e, em seguida, clique em **OK**.

Regressa ao ecrã **Definições sobre segurança de rede sem fios**.
 3. Clique em **Seguinte**.
 4. Introduza a **Chave de rede WPA** adequada e, depois, clique em **Seguinte**.
 5. No ecrã **Aplicar e verificar as definições sem fios**, verifique cada atributo de rede para se certificar de que as definições estão correctas e, em seguida, clique em **Seguinte** para aplicar as definições.
 6. Verifique se a placa consegue comunicar através da rede. Para mais informações, consulte [Verificar as comunicações de rede](#).

Configurar manualmente a placa no modo Ad-Hoc

Para configurar a placa no Modo Ad-Hoc, os passos de configuração variam com base nas definições de segurança seleccionadas. As opções de segurança são mais limitadas no Modo Ad-Hoc do que no Modo Infra-estrutura.

- *Se não pretender qualquer segurança*
 1. No ecrã **Definições de segurança de rede sem fios**, seleccione **Sem segurança** e, depois, clique em **Seguinte**.
 2. No ecrã **Aplicar e verificar as definições sem fios**, verifique cada atributo de rede para se certificar de que as definições estão correctas e, em seguida, clique em **Seguinte** para aplicar as definições.
 3. Verifique se a placa consegue comunicar através da rede. Para mais informações, consulte [Verificar as comunicações de rede](#).
- *Se pretender utilizar a segurança WEP (Wired Equivalent Privacy)*
 1. No ecrã **Definições de segurança de rede sem fios**, seleccione **Wired Equivalent Privacy (WEP)** e, depois, clique em **Seguinte**.
 2. Introduza a **Chave de rede** adequada.
 3. Se tiver chaves de rede adicionais, seleccione a caixa de verificação **A minha rede necessita de mais de uma chave de rede** e, em seguida, introduza as chaves de rede adicionais.

4. Clique em **Seguinte**.
5. No ecrã **Aplicar e verificar as definições sem fios**, verifique cada atributo de rede para se certificar de que as definições estão correctas e, em seguida, clique em **Seguinte** para aplicar as definições.
6. Verifique se a placa consegue comunicar através da rede. Para mais informações, consulte [Verificar as comunicações de rede](#).

Verificar as comunicações de rede

Verifique se a placa consegue comunicar através da rede antes de concluir a instalação do software da impressora.

- *Se a placa tiver sido configurada com êxito e se estiver disponível na rede*, clique em **Seguinte** para continuar com a instalação do software da impressora.
- *Se a placa não tiver conseguido aderir à rede sem fios*, experimente uma das seguintes sugestões:
 - Clique em **Ver definições** para verificar se as definições estão correctas.
 - Seleccione **Pretendo alterar as definições inseridas** e, em seguida, clique em **Seguinte**.
Siga as instruções apresentadas no ecrã para actualizar as definições de rede sem fios.
 - Seleccione **Desloquei a minha impressora sem fios para um local mais próximo do router sem fios. Pretendo tentar estabelecer ligação novamente** e, em seguida, clique em **Seguinte**.

Colocar papel e originais

- [Colocar papel nos tabuleiros](#)
 - [Noções sobre o Sensor automático de tipo de papel](#)
 - [Colocar documentos originais](#)
-

Colocar papel nos tabuleiros

Colocar papel

1. Abra o papel em leque.



2. Retire o tabuleiro de papel. Empurre a alavanca e, em seguida, expanda o tabuleiro até ficar suficientemente extenso para acomodar o comprimento do papel.

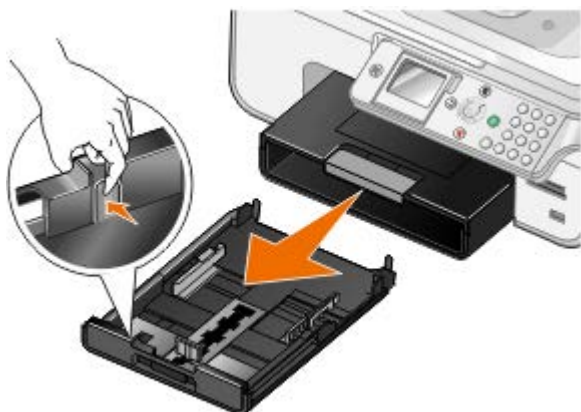

3. Coloque o papel no tabuleiro de papel e, em seguida, ajuste as guias do papel.

 **NOTA:** Só é possível colocar papel de tamanho Letter, Legal ou A4 no tabuleiro de papel opcional.

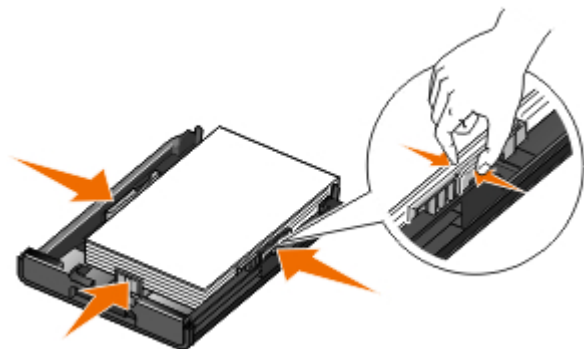

4. Volte a colocar o tabuleiro de papel.





5. Expanda o suporte do papel no tabuleiro e, em seguida, levante o travão do papel.



 **NOTA:** O tabuleiro de saída do papel pode conter até 100 folhas.

Directrizes do suporte de impressão

Coloque até:	Certifique-se de que:
150 folhas de papel normal	<ul style="list-style-type: none"> As guias do papel ficam encostadas às margens do papel. Coloca o papel com o lado a imprimir virado para baixo e a parte superior do papel a entrar primeiro na impressora. Selecciona a qualidade de impressão Automatic (Automática), Draft (Rascunho), Normal ou Photo (Fotografia). Não seleccione Draft (Rascunho) se estiver instalado um tinteiro fotográfico.
10 envelopes no tabuleiro de papel 1 envelope no alimentador de suportes pequeno 	<ul style="list-style-type: none"> O lado de impressão do envelope fica voltado para baixo. Também é possível inserir um envelope de cada vez no alimentador de suporte pequeno. Imprima os envelopes com a orientação Landscape (Horizontal) com o remetente à esquerda. <p>NOTA: Se estiver a enviar por correio no Japão, o envelope pode ser impresso com a orientação Vertical com o selo no canto inferior direito ou com a orientação Horizontal com o selo no canto inferior esquerdo. Se estiver a enviar noutro país, imprima com a orientação Horizontal com o selo no canto superior esquerdo.</p> <ul style="list-style-type: none"> Selecciona o tamanho de envelope correcto. Selecciona o maior tamanho seguinte se o tamanho exacto do envelope não estiver disponível e define as margens esquerda e direita para posicionar correctamente o texto do envelope.
20 folhas de papel de faixa	<ul style="list-style-type: none"> Retira todo o papel do tabuleiro de entrada do papel antes de colocar o papel de faixa. Utiliza papel de faixa concebido para impressoras de jacto de tinta. Selecciona o tamanho do papel A4 Banner (Faixa A4) ou Letter Banner (Faixa Letter). <p>NOTA: Para mais informações sobre como colocar papel de faixa, consulte Colocar papel de faixa.</p>
25 cartões, fichas de índice, postais ou fotografias no tabuleiro de papel 1 cartão, ficha de índice, postal ou fotografia no alimentador de	<ul style="list-style-type: none"> O lado de impressão dos cartões fica voltado para baixo. Também é possível inserir um cartão de cada vez no alimentador de suporte pequeno. Selecciona a qualidade de impressão Automatic (Automática), Normal ou Photo (Fotografia).

<p>suporte pequeno</p> <p>30 folhas de Hagaki ou cartões fotográficos Hagaki no tabuleiro de papel</p> 	
<p>50 folhas de papel brilhante/fotográfico ou papel mate de alta gramagem</p>	<ul style="list-style-type: none"> • O lado de impressão do papel fica voltado para baixo. • As guias do papel ficam encostadas às margens do papel. • Seleciona a qualidade de impressão Automatic (Automática), Normal ou Photo (Fotografia).
<p>Pilha de estampagens de 10 mm</p>	<ul style="list-style-type: none"> • Segue as instruções para colocação das folhas indicadas no pacote dos decalques. • O lado de impressão da transferência fica voltado para baixo. • As guias do papel ficam encostadas às margens da transferência. • Seleciona a qualidade de impressão Automatic (Automática), Normal ou Photo (Fotografia).
<p>50 folhas de transparências</p>	<ul style="list-style-type: none"> • O lado irregular das transparências fica voltado para o baixo. • As guias do papel ficam encostadas às margens das transparências. • Seleciona a qualidade de impressão Automatic (Automática), Draft (Rascunho), Normal ou Photo (Fotografia).
<p>25 folhas de etiquetas</p>	<ul style="list-style-type: none"> • O lado de impressão das etiquetas fica voltado para baixo. • A parte superior das etiquetas é alimentada primeiro na impressora. • As guias do papel ficam encostadas às margens do papel.
<p>150 folhas de papel timbrado</p>	<ul style="list-style-type: none"> • O lado de impressão do papel timbrado fica voltado para baixo. • A parte superior do papel timbrado é alimentada primeiro na impressora. • As guias do papel ficam encostadas às margens do papel.
<p>150 folhas de papel de tamanho personalizado</p>	<ul style="list-style-type: none"> • O papel está dentro dos seguintes limites: Largura: 3,0 - 8,5 polegadas (76 - 216 mm) Comprimento: 5,0 - 17,0 polegadas (127 - 432 mm) • O lado de impressão do papel fica voltado para baixo. • As guias do papel ficam encostadas às margens do papel.

Colocar papel de faixa

1. Retire o tabuleiro de papel.
2. Retire qualquer papel do tabuleiro.
3. Empurre a alavanca e, em seguida, expanda o tabuleiro até ser suficientemente extenso para acomodar papel de tamanho Legal.

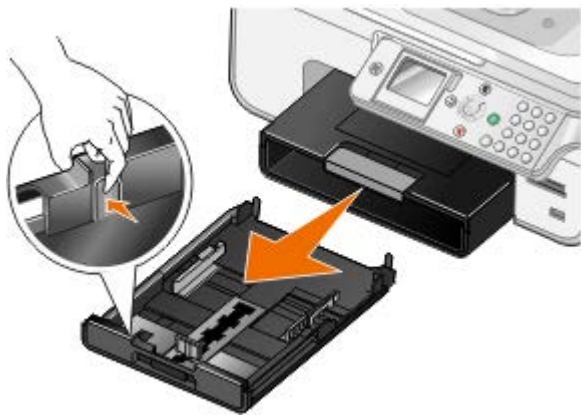

4. Volte a colocar a guia do papel.
5. Separe apenas o número de páginas necessário para a faixa.
6. Coloque a pilha de papel numa superfície plana em frente da impressora.
7. Desloque a primeira folha da faixa sobre a pega e encoste-a à parte posterior do tabuleiro de papel.

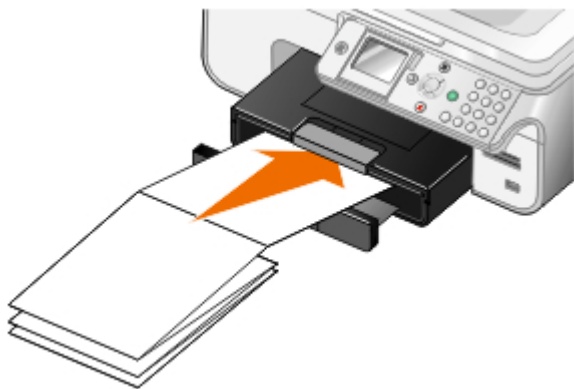

Noções sobre a ligação entre tabuleiros

Se tiver adquirido um tabuleiro de papel opcional, poderá definir para os tabuleiros estabelecerem ligações entre si. A ligação entre tabuleiros activa a funcionalidade de ligação automática de tabuleiros quando coloca o mesmo tamanho e tipo de papel nos tabuleiros padrão e opcional. A impressora liga automaticamente os tabuleiros; quando um tabuleiro está vazio, o papel é alimentado a partir do tabuleiro seguinte ligado.

Por exemplo, se tiver o mesmo tamanho e tipo de papel no Tabuleiro 1 (tabuleiro de papel padrão) e Tabuleiro 2 (tabuleiro opcional), a impressora selecciona um meio de impressão a partir do Tabuleiro 1 até ficar vazio e, em seguida, a impressora alimenta automaticamente papel a partir do Tabuleiro 2.

Além disso, poderá colocar um tamanho de papel diferente para cada tabuleiro para a impressora seleccionar o papel que corresponde ao tamanho do fax recebido. Por exemplo, se tiver papel de tamanho Letter no Tabuleiro 1 e tamanho Legal no Tabuleiro 2, se receber um fax de tamanho Legal, a impressora selecciona o papel a partir do Tabuleiro 2.

 **NOTA:** Só é possível colocar papel de tamanho Letter, Legal ou A4 no tabuleiro de papel opcional.

Poderá activar a Ligação entre tabuleiros depois de instalar o tabuleiro de papel opcional. Também poderá activar ou desactivar esta opção, conforme for necessário.









Activar a ligação entre tabuleiros para trabalhos de impressão utilizando o computador

1. Ligue o computador e a impressora e certifique-se de que estão ligados.
2. Coloque papel do mesmo tipo e tamanho nos dois tabuleiros de papel.
3. Com o documento aberto, clique em **Ficheiro® Imprimir**.













É apresentada a caixa de diálogo **Imprimir**.

4. Clique em **Preferências, Propriedades, Opções** ou **Configurar** (consoante o programa ou sistema operativo).
É aberta a caixa de diálogo **Preferências de impressão**.
5. No separador **Configurar impressão**, seleccione **Automático** a partir da lista pendente **Origem do papel**.
6. Nos separadores **Configurar impressão** e **Avançadas**, efectue as alterações necessárias ao documento.
7. Uma vez concluída a personalização das definições, clique em **OK**.
É fechada a caixa de diálogo **Preferências de Impressão**.
8. Clique em **OK** ou em **Imprimir**.









Activar a ligação entre tabuleiros para trabalhos de impressão utilizando o painel de controlo

1. No menu principal, utilize o botão de **Seta** para cima ou para baixo   para ir para **Configurar** e, em seguida, prima o botão **Seleccionar** .
2. A partir de **Manuseamento do papel**, prima o botão **Seleccionar** .
3. Prima o botão de **Seta** para cima ou para baixo   para ir para **Ligação entre tabuleiros** e, em seguida, prima o botão de **Seta** para a esquerda ou para a direita   para ir para **Automático**.
4. Prima o botão **Anterior** .











Activar a ligação entre tabuleiros para trabalhos de cópia

1. Coloque papel do mesmo tipo e tamanho nos dois tabuleiros de papel.
2. No **Menu principal**, prima o botão de **Seta** para cima ou para baixo   para ir para **Configurar** e, em seguida, prima o botão **Seleccionar** .
3. No menu **Configurar**, prima o botão de **Seta** para cima ou para baixo   para ir para **Alterar predefinições de cópia** e, em seguida, prima o botão **Seleccionar** .
4. A partir do menu **Alterar as predefinições de cópia**, prima o botão de **Seta** para baixo  para ir para **Manuseamento do papel** e, em seguida, prima o botão **Seleccionar** .
5. No menu **Manuseamento do papel**, especifique o tamanho e o tipo de papel colocado em ambos os tabuleiros de papel.
6. Prima o botão de **Seta** para cima ou para baixo   para ir para **Ligação entre tabuleiros** e, em seguida, prima o botão de **Seta** para a esquerda ou para a direita   para seleccionar **Automático**.
7. Prima o botão **Anterior**  para guardar as definições e regressar ao menu anterior.

Activar a ligação entre tabuleiros para imprimir os faxes recebidos

1. Coloque papel do mesmo tipo mas com diferentes tamanhos em ambos os tabuleiros.
2. No **Menu principal**, prima o botão de **Seta** para cima ou para baixo   para ir para **Configurar** e, em seguida, prima o botão **Seleccionar** .
3. No menu **Configurar**, prima o botão de **Seta** para cima ou para baixo   para ir para **Alterar predefinições de fax** e, em seguida, prima o botão **Seleccionar** .
4. A partir do menu **Configurar fax**, prima o botão de **Seta** para cima ou para baixo   para ir para **Impressão de faxes** e, em seguida, prima o botão **Seleccionar** .



5. A partir do menu **Impressão de fax**, prima o botão de **Seta** para baixo  para ir para **Manuseamento do papel** e, em seguida, prima o botão **Seleccionar** .
6. No menu **Manuseamento do papel**, especifique o tamanho e o tipo de papel colocado em ambos os tabuleiros de papel.
7. Prima o botão de **Seta** para cima ou para baixo  para ir para **Ligação entre tabuleiros** e, em seguida, prima o botão de **Seta** para a esquerda ou para a direita  para seleccionar **Automático**.
8. Prima o botão de **Seta** para cima ou para baixo  para ir para **Origem do fax** e, em seguida, prima o botão de **Seta** para a esquerda ou para a direita  para seleccionar a origem do papel.
9. Prima o botão **Anterior**  para guardar as definições e regressar ao menu anterior.



NOTA: Se colocar um meio de impressão do mesmo tipo e tamanho e ambos os tabuleiros, a impressora recorrer ao tabuleiro seguinte quando a origem do papel especificada para faxes estiver vazia.

Noções sobre o Sensor automático de tipo de papel

A impressora está equipada com um sensor automático de tipo de papel que detecta os seguintes tipos de suporte:

- Mate normal/pesado
- Transparência
- Fotográfico/brilhante

Se colocar um destes tipos de papel, a impressora detecta o tipo de papel e ajusta automaticamente as definições de Qualidade/Velocidade.

Tipo de papel	Definições de Qualidade/velocidade	
	Tinteiros de Preto e Cor Instalados	Tinteiros Fotográfico e de Cor Instalados
Mate normal/pesado	Normal	Fotografia
Transparência	Normal	Fotografia
Fotográfico/brilhante	Fotografia	Fotografia



NOTA: A impressora não consegue detectar o tamanho do papel.

Para seleccionar o tamanho do papel:

1. Com o documento aberto, clique em **Ficheiro® Imprimir**.
É apresentada a caixa de diálogo **Imprimir**.
2. Clique em **Preferências, Propriedades, Opções ou Configurar** (consoante o programa ou sistema operativo).
É aberta a caixa de diálogo **Preferências de Impressão**.
3. No separador **Print Setup** (Configurar impressão), seleccione o tamanho do papel.
4. Clique em **OK**.

O sensor automático de tipo de papel está sempre activo, a menos que o desactive. Para desactivar o sensor automático de tipo de papel para um trabalho de impressão específico:

1. Com o documento aberto, clique em **Ficheiro® Imprimir**.

É apresentada a caixa de diálogo **Imprimir**.

2. Clique em **Preferências, Propriedades, Opções** ou **Configurar** (consoante o programa ou sistema operativo).

É aberta a caixa de diálogo **Preferências de Impressão**.

3. No separador **Print Setup** (Configurar impressão), seleccione o tipo do papel.
4. Clique em **OK**.

Para desactivar o sensor automático do tipo de papel para todos os trabalhos de impressão:

1. *No Windows Vista™:*
 - a. Clique em  **Painel de Controlo**.
 - b. Clique em **Hardware e Som**.
 - c. Clique em **Impressoras**.

No Windows® XP, clique em **Iniciar® Painel de Controlo® Impressoras e Outro Hardware® Impressoras e Faxes**.

No Windows 2000, clique em **Iniciar® Definições® Impressoras**.

2. Clique com o botão direito do rato no ícone da impressora.
3. Clique em **Printing Preferences** (Preferências de Impressão).
4. No separador **Print Setup** (Configurar impressão), seleccione o tipo do papel.
5. Clique em **OK**.

Colocar documentos originais

Colocar no ADF

É possível colocar até um máximo de 50 folhas de um documento original no ADF para digitalização, cópia e envio por fax. O ADF é recomendado para a colocação de documentos de várias páginas.

1. Coloque um documento original no ADF com o texto voltado para cima.

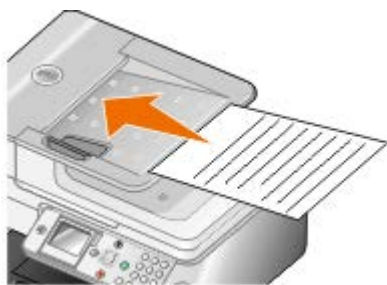

 **NOTA:** Não coloque postais, fotografias, pequenos itens ou meios de impressão muito finos (tais como recortes de revistas) no ADF. Coloque estes itens sobre o vidro do digitalizador.

2. Ajuste a guia do papel no ADF para ficar encostada às margens do papel.

Capacidade de papel do ADF

Coloque até	Certifique-se de que
-------------	----------------------

50 folhas de papel Letter	<ul style="list-style-type: none"> • O documento está colocado com o texto voltado para cima. • A guia do papel está encostada à margem esquerda do papel.
50 folhas de papel Legal	<ul style="list-style-type: none"> • O documento está colocado com o texto voltado para cima. • A guia do papel está encostada à margem esquerda do papel.
50 folhas de papel A4	<ul style="list-style-type: none"> • O documento está colocado com o texto voltado para cima. • A guia do papel está encostada à margem esquerda do papel.
50 folhas de papel pré-furado de dois, três ou quatro furos	<ul style="list-style-type: none"> • O papel está dentro dos seguintes limites: Largura: 8,27 – 8,5 polegadas (210,0 – 215,9 mm) Comprimento: 11,0 – 14,0 polegadas (279,4 – 355,6 mm) • O documento está colocado com o texto voltado para cima. • A guia do papel está encostada à margem esquerda do papel.
50 folhas de suporte para fotocopadora com três furos e margens reforçadas	<ul style="list-style-type: none"> • O papel está dentro dos seguintes limites: Largura: 8,27 – 8,5 polegadas (210,0 – 215,9 mm) Comprimento: 11,0 – 14,0 polegadas (279,4 – 355,6 mm) • O documento está colocado com o texto voltado para cima. • A guia do papel está encostada à margem esquerda do papel.
50 folhas de suporte de formulários pré-impressos e papel timbrado	<ul style="list-style-type: none"> • O papel está dentro dos seguintes limites: Largura: 8,27 – 8,5 polegadas (210,0 – 215,9 mm) Comprimento: 11,0 – 14,0 polegadas (279,4 – 355,6 mm) • O documento está colocado com o texto voltado para cima. • A guia do papel está encostada à margem esquerda do papel. • Deixa os suportes de impressão pré-impressos secar adequadamente antes de os colocar no ADF. • Não utiliza suportes com tinta que contenha partículas metálicas no ADF. • Evita papel com baixos relevos.
50 folhas de papel de tamanho personalizado	<ul style="list-style-type: none"> • O papel está dentro dos seguintes limites: Largura: 8,27 – 8,5 polegadas (210,0 – 215,9 mm) Comprimento: 11,0 – 14,0 polegadas (279,4 – 355,6 mm) • O documento está colocado com o texto voltado para cima. • A guia do papel está encostada à margem esquerda do papel.

No vidro do digitalizador

1. Abra a tampa superior.



2. Coloque o documento virado para baixo sobre o vidro do digitalizador.

 **NOTA:** Certifique-se de que o canto superior esquerdo da frente do item fica alinhado com a seta na impressora.



3. Feche a tampa superior.



Manutenção

- [Substituir tinteiros](#)
- [Alinhar os tinteiros](#)
- [Limpar os ejetores do tinteiro](#)
- [Limpar o exterior da impressora](#)
- [Repor as predefinições de fábrica](#)
- [Repor predefinição de fábrica do idioma](#)

⚠ CUIDADO: Antes de efectuar qualquer um dos procedimentos listados nesta secção, leia cuidadosamente as informações de segurança do *Manual do Proprietário*.

Os tinteiros Dell estão disponíveis apenas através da rede de distribuidores Dell. Pode encomendar mais tinteiros online em www.dell.com/supplies ou pelo telefone.

A Dell recomenda tinteiros Dell para a sua impressora. A Dell não fornece nenhuma garantia para os problemas resultantes da utilização de acessórios, peças ou componentes que não sejam originais da Dell.

Substituir tinteiros

1. Ligue a impressora.
2. Levante a unidade base de digitalização.



O suporte do tinteiro desloca-se e pára na posição de carregamento, excepto se a impressora estiver ocupada.

3. Pressione a alavanca do tinteiro para levantar a tampa de cada tinteiro.

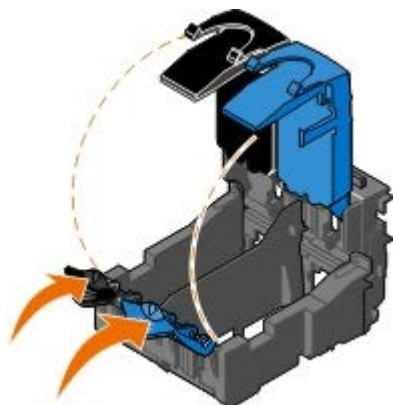

4. Remova os tinteiros antigos.

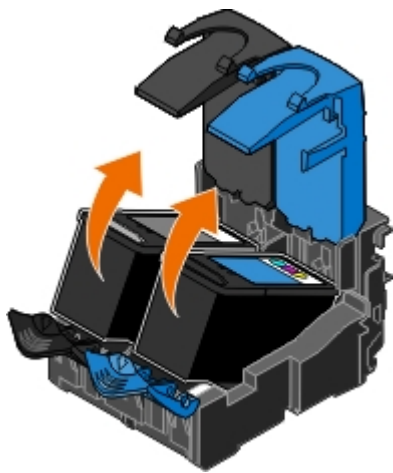

5. Guarde os tinteiros num contentor estanque ao ar como, por exemplo, a unidade de armazenamento que recebeu com o tinteiro fotográfico ou elimine-o da forma adequada.
6. Se estiver a instalar novos tinteiros, remova o autocolante e a fita transparente da parte de trás e do fundo de cada tinteiro.

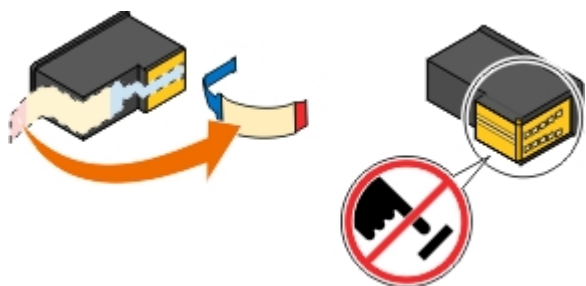

AVISO: Não toque na área dos contactos dourados na parte lateral nem nos ejectores metálicos na parte inferior dos tinteiros.

7. Instale os novos tinteiros. Certifique-se de que o tinteiro de preto ou o tinteiro fotográfico estão bem fixos no suporte de tinteiro esquerdo e de que o tinteiro de cores está bem fixo no suporte de tinteiro direito.

NOTA: Para impressão normal, utilize um tinteiro de preto e um tinteiro de cores. Para impressão fotográfica, substitua o tinteiro de preto por um tinteiro fotográfico.



8. Feche cada tampa.

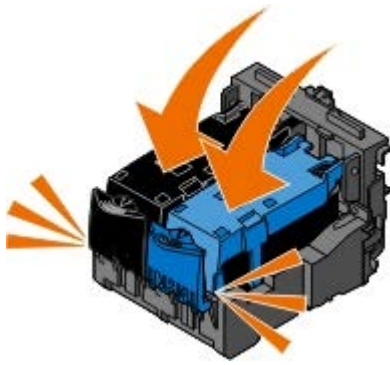

9. Baixe a unidade base de digitalização até esta estar totalmente fechada.



Alinhar os tinteiros

A impressora solicita automaticamente o alinhamento dos tinteiros quando estes são instalados ou substituídos. Também poderá ter de alinhar os tinteiros quando os caracteres não forem correctamente impressos, se estiverem desalinhados em relação à margem esquerda ou se as linhas rectas forem impressas onduladas.

Para alinhar os tinteiros a partir do painel da impressora:

1. Coloque papel normal. Para mais informações, consulte [Colocar papel](#).
2. Prima o botão de **Seta para baixo** ▼ para ir para *Manutenção*.
3. Prima o botão **Seleccionar** ✓.
4. Prima o botão de **Seta para cima** ▲ ou para baixo ▼ para ir para *Alinhar tinteiros*.
5. Prima o botão **Seleccionar** ✓.

Tem início a impressão da página de alinhamento. Os tinteiros serão alinhados quando a página for impressa.

Para alinhar os tinteiros a partir do software da impressora:

1. Coloque papel normal.
2. *No Windows Vista™:*
 - a. Clique em  **Painel de Controlo**.
 - b. Clique em **Hardware e Som**.
 - c. Clique em **Impressoras**.

No Windows® XP, clique em **Iniciar**® **Painel de Controlo**® **Impressoras e Outro Hardware**® **Impressoras e Faxes**.

No *Windows 2000*, clique em **Iniciar**® **Definições**® **Impressoras**.

3. Clique com o botão direito do rato no ícone **Dell 968 AIO Printer**.
4. Clique em **Printing Preferences** (Preferências de Impressão).
É aberta a caixa de diálogo **Printing Preferences** (Preferências de Impressão).
5. Clique no separador **Maintenance** (Manutenção).
6. Clique em **Align Ink Cartridges** (Alinhar os tinteiros).
7. Clique em **Print** (Imprimir).

Os tinteiros serão alinhados quando a página for impressa.

Limpar os ejectores do tinteiro

Poderá ser necessário limpar os ejectores quando:

- Aparecerem linhas brancas em gráficos ou em áreas totalmente pretas.
- A impressão aparecer esborratada ou demasiado escura.
- As cores surgirem desvanecidas, não forem impressas ou não forem impressas correctamente.
- As linhas verticais aparentarem estar denteadas ou as margens parecerem irregulares.

Para limpar os ejectores do painel da impressora:

1. Coloque papel normal. Para mais informações, consulte [Colocar papel](#).
2. Prima o botão de **Seta** para baixo ▼ para ir para **Manutenção**.
3. Prima o botão **Seleccionar** ✓.
4. Prima o botão de **Seta** para cima ou para baixo ▲▼ para ir para **Limpar tinteiros**.
5. Prima o botão **Seleccionar** ✓.

Tem início a impressão da página de limpeza.

Para limpar os ejectores a partir do software da impressora:

1. Coloque papel normal.
2. No *Windows Vista*:
 - a. Clique em ® **Painel de Controlo**.
 - b. Clique em **Hardware e Som**.
 - c. Clique em **Impressoras**.

No *Windows XP*, clique em **Iniciar**® **Painel de Controlo**® **Impressoras e Outro Hardware**® **Impressoras e Faxes**.

No *Windows 2000*, clique em **Iniciar**® **Definições**® **Impressoras**.

3. Clique com o botão direito do rato no ícone **Dell 968 AIO Printer**.
4. Clique em **Printing Preferences** (Preferências de Impressão).

É aberta a caixa de diálogo **Printing Preferences** (Preferências de Impressão).

5. Clique no separador **Maintenance** (Manutenção).
6. Clique em **Clean Ink Cartridges** (Limpar tinteiros).

A página de limpeza é impressa.

7. Se a qualidade de impressão não melhorar, clique em **Clean Again** (Limpar novamente).
8. Imprima o documento novamente para verificar se a qualidade de impressão melhorou.

Se não estiver satisfeito com a qualidade de impressão, limpe os ejetores com um pano limpo e seco e, em seguida, imprima o documento novamente.

Limpar o exterior da impressora

1. Certifique-se de que a impressora está desligada e que o cabo de alimentação foi retirado da tomada.

 **CUIDADO:** Para evitar o risco de choque eléctrico, desligue o cabo de alimentação da tomada e desligue todos os cabos da parte posterior da impressora antes de continuar.

2. Remova o papel do suporte de papel e do tabuleiro de saída de papel.
3. Humedeça um pano limpo e que não largue fios.

 **AVISO:** Não utilize produtos de limpeza ou detergentes domésticos, uma vez que poderão danificar o acabamento da impressora.





4. Limpe apenas o exterior da impressora, certificando-se de que remove todos os resíduos de tinta acumulados no tabuleiro de saída de papel.





 **AVISO:** A utilização de um pano húmido para limpar o interior poderá provocar danos à impressora. Os danos causados à impressora devido ao não cumprimento das instruções de limpeza não são abrangidos pela garantia.

5. Certifique-se de que o suporte de papel e o tabuleiro de saída de papel estão secos antes de iniciar um novo trabalho de impressão.
-

Repor as predefinições de fábrica

As definições do menu assinaladas com um asterisco (*) indicam as definições activas. Poderá repor as definições originais da impressora, frequentemente referidas como *predefinições de fábrica*.

1. Certifique-se de que a impressora está ligada.
2. Prima o botão de **Seta** para baixo  para ir para Manutenção e, em seguida, prima o botão **Seleccionar** .
3. Prima o botão de **Seta** para baixo  para ir para Repor predefinições e, em seguida, prima o botão **Seleccionar** .
4. Com **sim** realçado, prima o botão **Seleccionar** .









 **NOTA:** Se uma placa de rede estiver ligada à impressora, é apresentado Repor também todas as predefinições de fábrica da rede?. Prima o botão de **Seta** para a esquerda ou para a direita   para seleccionar **sim** ou **Não** e, em seguida, prima o botão **Seleccionar** .

 **NOTA:** Algumas definições, tais como listas telefónicas, hora, data e país não são alteradas.

Repor predefinição de fábrica do idioma

É possível repor a predefinição de fábrica do idioma do visor sem utilizar os menus da impressora.

 **NOTA:** A utilização desta sequência de teclas repõe também todas as outras predefinições de fábrica das definições seleccionadas.

1. Desligue a impressora.
2. Prima e mantenha premido o botão **Iniciar**  e o botão **Cancelar** .
3. Com os botões **Iniciar**  e **Cancelar**  premidos, prima e liberte o botão **Alimentação** .
4. Continue a manter premidos os dois botões até ser apresentado o ecrã **Configuração inicial**.
5. Prima o botão de **Seta** para a esquerda ou para a direita   para seleccionar o idioma e o país. Prima o botão **Seleccionar**  para guardar cada selecção.
6. Utilize o teclado para introduzir a hora, data, número de fax e o nome a apresentar no fax. Prima o botão **Seleccionar**  para guardar cada selecção.

A impressora alinha os tinteiros após a selecção final.

Imprimir

- [Imprimir documentos](#)
 - [Imprimir fotografias](#)
 - [Imprimir envelopes](#)
 - [Imprimir a partir de um dispositivo compatível com [®]](#)
 - [Imprimir fotografias a partir de uma câmara compatível com PictBridge](#)
 - [Imprimir mais do que uma página numa folha de papel](#)
 - [Imprimir uma imagem como um póster de várias páginas](#)
 - [Imprimir uma faixa](#)
 - [Imprimir cópias ordenadas de um documento](#)
 - [Imprimir um folheto](#)
 - [Agrupar um folheto](#)
 - [Impressão nos dois lados \(frente e verso\)](#)
 - [Cancelar um trabalho de impressão](#)
 - [Alterar predefinições de Preferências de impressão](#)
-

Imprimir documentos

1. Ligue o computador e a impressora e certifique-se de que estão ligados.
2. Coloque o papel. Para mais informações, consulte [Colocar papel](#).
3. Com o documento aberto, clique em **Ficheiro**® **Imprimir**.

É apresentada a caixa de diálogo **Imprimir**.

4. Clique em **Preferências**, **Propriedades**, **Opções** ou **Configurar** (consoante o programa ou sistema operativo).

É aberta a caixa de diálogo **Printing Preferences** (Preferências de Impressão).

5. Nos separadores **Print Setup** (Configurar impressão) e **Advanced** (Avançadas), efectue as alterações necessárias ao documento.
6. Depois de personalizar as definições, clique em **OK**.

É fechada a caixa de diálogo **Preferências de Impressão**.

7. Clique em **OK** ou em **Imprimir**.
-

Imprimir fotografias

 **NOTA:** A Dell recomenda a utilização de um tinteiro de cores e de um tinteiro fotográfico para imprimir fotografias.

1. Ligue o computador e a impressora e certifique-se de que estão ligados.
2. Coloque o papel com o lado de impressão voltado para baixo.

 **NOTA:** É aconselhável utilizar papel fotográfico/brilhante para imprimir fotografias.

3. Com o documento aberto, clique em **Ficheiro**® **Imprimir**.

É apresentada a caixa de diálogo **Imprimir**.

4. Clique em **Preferências, Propriedades, Opções** ou **Configurar** (consoante o programa ou sistema operativo).

É aberta a caixa de diálogo **Preferências de Impressão**.

5. No separador **Print Setup** (Configurar impressão), seleccione **Photo** (Fotografia) e, em seguida, seleccione as definições de dpi (ppp) da fotografia no menu pendente.

 **NOTA:** Para imprimir fotografias sem margens, clique na caixa de verificação **Borderless** (Sem margens) no separador **Print Setup** (Configurar impressão) e, em seguida, seleccione o tamanho de papel sem margens no menu pendente no separador **Advanced** (Avançadas). A impressão sem margens só está disponível quando utilizar papel fotográfico/brilhante.

6. Nos separadores **Print Setup** (Configurar impressão) e **Advanced** (Avançadas), efectue as alterações necessárias ao documento.

7. Depois de personalizar as definições, clique em **OK**.

É fechada a caixa de diálogo **Preferências de Impressão**.

8. Clique em **OK** ou em **Imprimir**.

9. Retire cada fotografia à medida que sai da impressora para prevenir que as fotografias fiquem coladas umas às outras ou borratadas.

 **NOTA:** Antes de colocar as impressões num álbum de fotografias não adesivo ou numa moldura, permita que as impressões sequem integralmente (entre 12 e 24 horas, dependendo das condições do ambiente de secagem). Isto maximiza a duração das impressões.

Imprimir envelopes

1. Ligue o computador e a impressora e certifique-se de que estão ligados.
2. Coloque o envelope com o lado de impressão virado para baixo.



3. Com o documento aberto, clique em **Ficheiro® Imprimir**.

É apresentada a caixa de diálogo **Imprimir**.

4. Clique em **Preferências, Propriedades, Opções** ou **Configurar** (consoante o programa ou sistema operativo).

É aberta a caixa de diálogo **Printing Preferences** (Preferências de Impressão).

5. No separador **Print Setup** (Configurar impressão), seleccione a orientação **Envelope** e, em seguida, seleccione o tamanho do envelope a partir do menu pendente **Paper size:** .

 **NOTA:** Se estiver a enviar por correio no Japão, o envelope pode ser impresso com a orientação vertical com o selo no canto inferior direito ou com a orientação horizontal com o selo no canto inferior esquerdo. Se estiver a enviar noutro país, imprima com a orientação horizontal com o selo no canto superior esquerdo.

6. Nos separadores **Print Setup** (Configurar impressão) e **Advanced** (Avançadas), efectue as alterações necessárias ao documento.

7. Depois de personalizar as definições, clique em **OK**.

É fechada a caixa de diálogo **Preferências de Impressão**.

8. Clique em **OK** ou em **Imprimir**.

Imprimir a partir de um dispositivo compatível com [®]

- Esta impressora é compatível com a Especificação Bluetooth 1.2. Suporta a impressão OPP (Object Push Profile) e PCL3. Contacte os fabricantes dos dispositivos compatíveis com Bluetooth (telemóvel ou PDA) para determinar a respectiva compatibilidade e interoperabilidade do hardware. Recomenda-se a utilização do firmware mais recente no dispositivo compatível com Bluetooth.
- Para imprimir documentos da Microsoft a partir do Windows[®] Poderão ser necessários controladores e software de terceiros adicionais para PDAs com sistema operativo Mobile/Pocket PC. Para mais informações sobre os controladores e software necessário, consulte a documentação do PDA.
- Antes de contactar a assistência a clientes da Dell, consulte a secção para obter informações sobre como configurar uma ligação com um dispositivo compatível com Bluetooth. Também poderá visitar o Web site de Suporte da Dell em support.dell.com. Este Web site contém a documentação mais recente. Certifique-se de que consulta a documentação fornecida com o dispositivo Bluetooth para obter instruções de instalação.

Configurar uma ligação entre a impressora e um dispositivo compatível com Bluetooth

 **NOTA:** A impressora não suporta a impressão de ficheiros a partir do computador utilizando uma ligação Bluetooth.

Se estiver a enviar um trabalho de impressão a partir do dispositivo Bluetooth pela primeira vez, terá de estabelecer uma ligação entre um dispositivo compatível com Bluetooth e a impressora. Tem de repetir a configuração se:

- As predefinições de fábrica da impressora forem repostas. Para mais informações, consulte [Repor as predefinições de fábrica](#).
- Alterou o nível de segurança do Bluetooth ou a palavra-passe do Bluetooth. Para mais informações, consulte [Definir o nível de segurança do Bluetooth](#).
- O dispositivo compatível com Bluetooth que está a utilizar requerer que os utilizadores configurem uma ligação Bluetooth para cada trabalho de impressão. Consulte as instruções fornecidas com o dispositivo para obter informações sobre a impressão por Bluetooth.
- Tiver limpo o conteúdo da lista de dispositivos Bluetooth. Para mais informações, consulte [Modo Bluetooth](#).
- O nome do dispositivo Bluetooth que está a utilizar é eliminado automaticamente da lista de dispositivos Bluetooth.

Quando o nível de segurança Bluetooth está definido como Alto, a impressora guarda uma lista com um máximo de oito dispositivos Bluetooth que tenham anteriormente estabelecido ligação com a impressora. Se já existirem oito dispositivos na lista e, em seguida, necessitar de estabelecer ligação para outro dispositivo Bluetooth, o primeiro dispositivo é eliminado automaticamente da lista para que o novo dispositivo possa ser armazenado. Terá de repetir a configuração do dispositivo eliminado para conseguir enviar um trabalho de impressão para a impressora.

 **NOTA:** É necessário configurar uma ligação para cada dispositivo Bluetooth que utilize para enviar um trabalho de impressão para a impressora.

Para configurar uma ligação entre o dispositivo externo compatível com Bluetooth e a impressora:









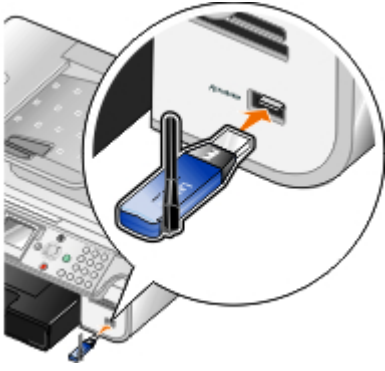





1. Active o Bluetooth no dispositivo.

Consulte a documentação do dispositivo para obter informações.

2. Ligue a impressora.

3. Insira o adaptador USB Bluetooth (vendido em separado) na porta PictBridge.



4. Prima o botão de **Seta** para cima ou para baixo   para ir para **Configurar** e, em seguida, prima o botão **Seleccionar** .
 5. Prima o botão de **Seta** para cima ou para baixo   para ir para **Alterar predefinições do Bluetooth** e, em seguida, prima o botão **Seleccionar** .
 6. A partir de **Bluetooth activado**, prima o botão de **Seta** para a esquerda ou para a direita   para ir para **Activado**.
 7. A partir de **Modo de detecção**, prima o botão de **Seta** para a esquerda ou para a direita   para ir para **Activado**.
 8. A partir de **Segurança**, prima o botão de **Seta** para a esquerda ou para a direita   para seleccionar um nível de segurança.
-  **NOTA:** Se o nível de segurança estiver definido como **Alto**, será necessário especificar uma chave de transmissão para o adaptador USB Bluetooth. Qualquer dispositivo externo compatível com Bluetooth necessita de introduzir esta chave de transmissão para enviar um trabalho de impressão para a impressora.
9. Prima o botão **Anterior**  para guardar as definições e regressar ao menu anterior.

Imprimir a partir de um dispositivo compatível com Bluetooth

1. Certifique-se de que o dispositivo externo compatível com Bluetooth está configurado para imprimir através da impressora. Consulte a documentação do dispositivo para obter informações.





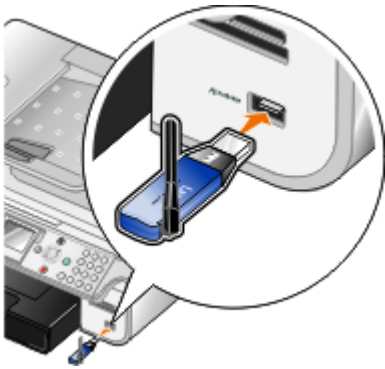



 **NOTA:** Alguns dispositivos apresentam o nome ou endereço da placa Bluetooth USB. Aceda ao menu **Predefinições do Bluetooth** para ver o nome e endereço da placa USB Bluetooth.

2. Insira a placa USB Bluetooth (vendida em separado) na porta PictBridge.











 **NOTA:** Não retire o dispositivo compatível com Bluetooth nem toque na impressora na área dos cartões de memória ou do dispositivo compatível com Bluetooth enquanto estiver a imprimir a partir de Bluetooth. Os dados poderão ficar danificados.



3. Defina **Bluetooth activado** e **Modo de detecção** como **Activado**.

- a. A partir do menu principal, prima o botão de **Seta** para cima ou para baixo  para ir para **Configurar** e, em seguida, prima o botão **Seleccionar** .
 - b. Prima o botão de **Seta** para cima ou para baixo  para ir para **Alterar predefinições do Bluetooth** e, em seguida, prima o botão **Seleccionar** .
 - c. A partir de **Bluetooth activado**, prima o botão de **Seta** para a esquerda ou para a direita  para ir para **Activado**.
 - d. Prima o botão de **Seta** para cima ou para baixo  para ir para **Modo de detecção** e, em seguida, prima o botão de **Seta** para a esquerda ou para a direita  para ir para **Activado**.
 - e. Prima o botão **Anterior** .
4. A partir do dispositivo externo compatível com Bluetooth, envie o trabalho de impressão para a impressora. Consulte a documentação do dispositivo para obter mais informações.

 **NOTA:** Se o nível de segurança estiver definido como **Alto**, terá de introduzir a palavra-passe do dispositivo externo compatível com Bluetooth. A palavra-passe pode ser alterada ou visualizada no menu **Predefinições do Bluetooth**. Para mais informações, consulte [Modo Bluetooth](#).

Definir o nível de segurança do Bluetooth

1. Ligue a impressora.
2. Prima o botão de **Seta** para cima ou para baixo  para ir para **Configurar** e, em seguida, prima o botão **Seleccionar** .
3. Prima o botão de **Seta** para cima ou para baixo  para ir para **Alterar predefinições do Bluetooth** e, em seguida, prima o botão **Seleccionar** .
4. A partir de **Bluetooth activado**, prima o botão de **Seta** para a esquerda ou para a direita  para ir para **Activado**.
5. Prima o botão de **Seta** para cima ou para baixo  para ir para **Nível de segurança**, e, em seguida, prima o botão de **Seta** para a esquerda ou para a direita  para seleccionar um nível de segurança.
 - Seleccione **Baixo** para permitir aos dispositivos Bluetooth ligar e enviar trabalhos de impressão para a impressora sem os utilizadores terem de introduzir uma chave-passe.
 - Seleccione **Alto** para requerer a introdução de uma chave-passe numérica de quatro dígitos no dispositivo Bluetooth antes de ligar e enviar trabalhos de impressão para a impressora.
6. Se definir o nível de segurança como **Alto**, prima o botão de **Seta** para baixo  para ir para **Chave-passe**.

A chave-passe predefinida está definida como 0000.
7. Prima repetidamente o botão de **Seta** para a esquerda  para apagar a chave-passe predefinida e, em seguida, utilize o teclado para introduzir a nova chave-passe de quatro dígitos.
8. Prima o botão **Anterior**  para guardar as alterações.

Imprimir fotografias a partir de uma câmara compatível com PictBridge

A impressora suporta impressão a partir de uma câmara compatível com PictBridge.

1. Ligue a impressora.
2. Insira uma das extremidades do cabo USB na câmara.
3. Introduza a outra extremidade do cabo USB na porta PictBridge na parte da frente da impressora.

Consulte as instruções da câmara para seleccionar as definições de USB correctas e para obter informações sobre a ligação PictBridge e a sua utilização.

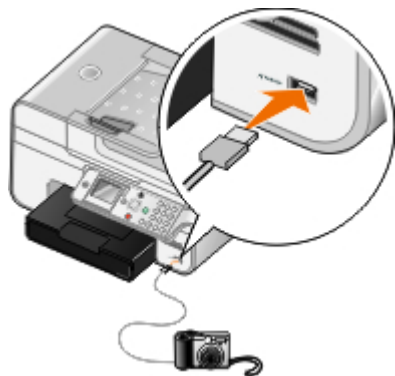

NOTA: Quando a impressora não estiver ligada a um computador nem a uma câmara PictBridge, poderão não estar disponíveis algumas funcionalidades do painel da impressora. Estas funcionalidades ficam disponíveis depois de desligar a câmara compatível com PictBridge da impressora.

4. Ligue a câmara digital.

A impressora entra automaticamente no modo **PictBridge**.

5. Consulte as instruções da câmara para começar a imprimir fotografias.

AVISO: Não retire o dispositivo compatível com PictBridge nem toque na impressora na área do cartão de memória ou do dispositivo compatível com PictBridge enquanto estiver a imprimir a partir de PictBridge. Os dados podem ficar danificados.

NOTA: Se a câmara digital tiver selecções de modo USB para computador e impressora (PTP), utilize a selecção de modo USB da impressora (PTP) para impressão por PictBridge. Para obter mais informações, consulte a documentação da câmara.

Imprimir mais do que uma página numa folha de papel

1. Ligue o computador e a impressora e certifique-se de que estão ligados.
2. Coloque o papel. Para mais informações, consulte [Colocar papel](#).
3. Com o documento aberto, clique em **Ficheiro® Imprimir**.
4. Clique em **Preferências, Propriedades, Opções ou Configurar** (consoante o programa ou sistema operativo).
É aberta a caixa de diálogo **Preferências de Impressão**.
5. No separador **Advanced** (Avançadas), seleccione **N-up** (N por página) a partir da lista pendente **Layout** (Esquema).
6. A partir da lista pendente **Pages per sheet** (Páginas por folha), seleccione o número de páginas que pretende imprimir numa folha.
7. Seleccione a caixa de verificação **Print Page Borders** (Imprimir contornos de página) se pretender contornos entre as páginas.
8. Nos separadores **Print Setup** (Configurar impressão) e **Advanced** (Avançadas), efectue alterações adicionais ao

documento.

9. Selecciono o número de páginas a imprimir em cada folha.
10. Depois de personalizar as definições, clique em **OK**.

É fechada a caixa de diálogo **Printing Preferences** (Preferências de Impressão).

11. Clique em **OK** ou em **Imprimir**.
-

Imprimir uma imagem como um póster de várias páginas

1. Ligue o computador e a impressora e certifique-se de que estão ligados.
2. Coloque o papel. Para mais informações, consulte [Colocar papel](#).
3. Com o documento aberto, clique em **Ficheiro® Imprimir**.
4. Clique em **Preferências, Propriedades, Opções** ou **Configurar** (consoante o programa ou sistema operativo).

É aberta a caixa de diálogo **Preferências de Impressão**.

5. No separador **Advanced** (Avançadas), seleccione **Poster** (Póster) na lista pendente **Layout** (Esquema).
6. Selecciono o tamanho do póster.
7. Nos separadores **Print Setup** (Configurar impressão) e **Advanced** (Avançadas), efectue alterações adicionais ao documento.
8. Depois de personalizar as definições, clique em **OK**.

É fechada a caixa de diálogo **Printing Preferences** (Preferências de Impressão).

9. Clique em **OK** ou em **Imprimir**.
-

Imprimir uma faixa

1. Ligue o computador e a impressora e certifique-se de que estão ligados.
2. Coloque o papel. Para mais informações, consulte [Colocar papel](#).
3. Com o documento aberto, clique em **Ficheiro® Print**.
4. Clique em **Preferências, Propriedades, Opções** ou **Configurar** (consoante o programa ou sistema operativo).

É aberta a caixa de diálogo **Printing Preferences** (Preferências de Impressão).

5. No separador **Advanced** (Avançadas), seleccione **Banner** (Faixa) na lista pendente **Layout** (Esquema) e, em seguida, seleccione **Letter Banner** (Faixa Letter) ou **A4 Banner** (Faixa A4) na lista pendente **Banner Paper Size** (Tamanho do papel de faixa).
6. No separador **Print Setup** (Configurar impressão) e no separador **Advanced** (Avançadas), efectue alterações adicionais ao documento.
7. After customizing your settings, click **OK**.

É fechada a caixa de diálogo **Printing Preferences** (Preferências de Impressão).

8. Click **OK** or **Print**.

 **NOTA:** Quando a impressora iniciar a impressão, aguarde até ver a extremidade superior da faixa a sair da impressora e, em seguida, desdobre cuidadosamente o papel até ao chão em frente da impressora.

Imprimir cópias ordenadas de um documento

1. Ligue o computador e a impressora e certifique-se de que estão ligados.

2. Coloque o papel. Para mais informações, consulte [Colocar papel](#).

3. Com o documento aberto, clique em **Ficheiro® Imprimir**.

É apresentada a caixa de diálogo **Imprimir**.

4. Clique em **Preferências**, **Propriedades**, **Opções** ou **Configurar** (consoante o programa ou sistema operativo).

É aberta a caixa de diálogo **Printing Preferences** (Preferências de Impressão).

5. No separador **Print Setup** (Configurar impressão), especifique o número de cópias que pretende imprimir.

 **NOTA:** Tem de especificar mais do que uma cópia para activar a caixa de verificação **Collate Copies** (ordenar cópias).

6. Seleccione a caixa de verificação **Collate copies** (Ordenar cópias).

7. No separador **Print Setup** (Configurar impressão) e no separador **Advanced** (Avançadas), efectue alterações adicionais ao documento.

8. Depois de personalizar as definições, clique em **OK**.

É fechada a caixa de diálogo **Preferências de Impressão**.

9. Clique em **OK** ou em **Imprimir**.

Imprimir um folheto

Antes de alterar quaisquer definições de Print Properties (Propriedades de impressão), tem de seleccionar o tamanho de papel correcto no programa. Poderá imprimir folhetos utilizando os seguintes tamanhos de papel:

- Letter

- A4

1. Coloque o papel. Para mais informações, consulte [Colocar papel](#).

2. Com o documento aberto, clique em **Ficheiro® Imprimir**.

3. A partir da caixa de diálogo Imprimir, clique em **Propriedades**, **Preferências**, **Opções** ou **Configurar** (consoante o programa ou o sistema operativo).

4. Clique no separador **Advanced** (Avançadas).

5. A partir do menu pendente **Layout** (Esquema), seleccione **Booklet** (Póster).

6. Se estiver a imprimir um folheto de grandes dimensões, seleccione um número de **Printed sheets per bundle** (Folhas impressas por conjunto).

a. Clique em **Options® Layout Options** (Opções -> Opções de esquema).

b. A partir do menu pendente **Printed sheets per bundle** (Folhas impressas por conjunto), seleccione um

número de folhas impressas por conjunto.

 **NOTA:** Um conjunto é um número específico de folhas de papel dobradas em conjunto. Os conjuntos impressos são empilhados, uns sobre os outros, mantendo a ordem correcta das páginas. Os conjuntos empilhados podem ser encadernados para formarem um folheto. Quando imprimir em papel de gramagem superior, seleccione um número inferior de **Printed sheets per bundle** (Folhas impressas por conjunto).

7. Clique em **OK** para fechar todas as caixas de diálogo do software da impressora que estejam abertas.
8. Imprima o documento.

 **NOTA:** Para obter ajuda para encadernar e agrupar o folheto, consulte [Agrupar um folheto](#).

Agrupar um folheto

1. Vire a pilha de papel impresso no tabuleiro de saída do papel.
2. Retire o primeiro conjunto da pilha, dobre-o ao meio e, em seguida, ponha-o de lado com a primeira página para baixo.
3. Retire o conjunto seguinte da pilha, dobre-o ao meio e, em seguida, coloque-o sobre o primeiro conjunto com a primeira página virada para baixo.



4. Empilhe o resto dos conjuntos com a primeira página para baixo, uns sobre os outros, até o folheto estar completo.
5. Encaderne os conjuntos para concluir o folheto.



Impressão nos dois lados (frente e verso)

Frente e verso automático

A opção de frente verso automático permite imprimir o documento em ambos os lados do papel sem ter de reorientar manualmente as folhas. Certifique-se de que:

- Instalou a unidade de frente verso opcional.
- Colocou papel de tamanho Letter ou A4 normal. Não é possível imprimir em frente e verso em envelopes, cartões ou papel fotográfico.

1. Ligue o computador e a impressora e certifique-se de que estão ligados.
2. Coloque o papel. Para mais informações, consulte [Colocar papel](#).

3. Com o documento aberto, clique em **Ficheiro® Imprimir**.
4. Clique em **Preferências, Propriedades, Opções** ou **Configurar** (consoante o programa ou sistema operativo).
5. Clique no separador **Advanced** (Avançadas) e, em seguida, seleccione a caixa de verificação **2-sided printing** (Impressão nos dois lados).
6. A partir da lista pendente, seleccione **Automatic** (Automático).
7. Seleccione como pretende encadernar as páginas.
8. Depois de personalizar as definições, clique em **OK**.
É fechada a caixa de diálogo **Printing Preferences** (Preferências de Impressão).
9. Clique em **OK** ou em **Imprimir**.

Frente e verso manual

A opção de frente verso manual permite imprimir o documento em ambos os lados do papel. A impressora imprime as páginas ímpares do documento na frente do papel. Coloque novamente o documento com o lado branco do papel voltado para baixo e imprima as páginas ímpares do documento nos versos do papel.

1. Ligue o computador e a impressora e certifique-se de que estão ligados.
2. Coloque o papel. Para mais informações, consulte [Colocar papel](#).
3. Com o documento aberto, clique em **Ficheiro® Imprimir**.
4. Clique em **Preferências, Propriedades, Opções** ou **Configurar** (consoante o programa ou sistema operativo).
5. Clique no separador **Advanced** (Avançadas) e, em seguida, seleccione a caixa de verificação **2-sided printing** (Impressão nos dois lados).
6. Na lista pendente, seleccione **Manual**.
7. Seleccione como pretende encadernar as páginas.
8. Depois de personalizar as definições, clique em **OK**.
É fechada a caixa de diálogo **Printing Preferences** (Preferências de Impressão).
9. Clique em **OK** ou em **Imprimir**.
10. Quando todas as páginas ímpares tiverem saído da impressora, siga as instruções apresentadas no ecrã do computador.

Cancelar um trabalho de impressão

Enviado a partir de um computador local

Existem duas formas de cancelar um trabalho de impressão enviado a partir de um computador ligado à impressora através de um cabo USB.

Na pasta Impressoras:

1. *No Windows Vista™:*
 - a. Clique em **® Painel de Controlo**.



- b. Clique em **Hardware e Som**.
- c. Clique em **Impressoras**.

No *Windows® XP*, clique em **Iniciar® Definições® Painel de Controlo® Impressoras e Outro Hardware® Impressoras e Faxes**.

No *Windows 2000*, clique em **Iniciar® Definições® Impressoras**.

2. Clique com o botão direito do rato no ícone **Dell 968 AIO Printer**.
3. Clique em **Abrir**.
4. Selecciono o trabalho que pretende cancelar na lista apresentada.
5. A partir do menu **Documento**, clique em **Cancelar**.

Na janela **Printing Status (Estado da impressão)**:



A janela **Printing Status (Estado da impressão)** é aberta automaticamente na parte inferior direita do ecrã quando enviar um trabalho de impressão. Clique em **Cancel Printing** (Cancelar impressão) para cancelar o trabalho de impressão actual.

Na barra de tarefas:

1. Faça duplo clique no ícone da impressora  na parte inferior direita do ecrã do computador ou na Barra de tarefas.
2. Clique com o botão direito do rato no trabalho de impressão para pretende cancelar.
3. Clique em **Cancel** (Cancelar).

Enviado a partir de um dispositivo compatível com Bluetooth

A partir da impressora:

- Prima o botão **Cancelar**  para cancelar o trabalho de impressão e terminar a ligação Bluetooth.
- Prima o botão **Alimentação**  para cancelar o trabalho de impressão, terminar a ligação Bluetooth e desligar a impressora.

A partir de um dispositivo compatível com Bluetooth:

Consulte a documentação fornecida com o dispositivo para obter informações.

Enviado a partir de um computador através de uma rede sem fios

1. No *Windows Vista*:
 - a. Clique em ® **Painel de Controlo**.
 - b. Clique em **Hardware e Som**.
 - c. Clique em **Impressoras**.

No *Windows XP*, clique em **Iniciar® Definições® Painel de Controlo® Impressoras e Outro Hardware® Impressoras e Faxes**.

No *Windows 2000*, clique em **Iniciar® Definições® Impressoras**.

2. Clique com o botão direito do rato no ícone **Dell 968 AIO Printer** .
3. Clique em **Abrir**.
4. Selecciono o trabalho que pretende cancelar na lista apresentada.
5. A partir do menu **Documento**, clique em **Cancelar**.

Alterar predefinições de Preferências de impressão

Quando enviar um documento ou fotografia para impressão, pode especificar várias definições como, por exemplo, imprimir em ambos os lados do papel, imprimir em qualidade superior ou inferior, imprimir apenas a preto e branco, etc.. Se tiver definições preferenciais, poderá torná-las predefinições para que não tenha de especificar as preferências de impressão sempre que enviar um trabalho de impressão.

Para tornar as definições preferenciais as predefinições de impressão para a maioria dos programas, abra a caixa de diálogo Preferências de impressão a partir da pasta Impressoras.

1. *No Windows Vista:*
 - a. Clique em  **Painel de Controlo**.
 - b. Clique em **Hardware e Som**.
 - c. Clique em **Impressoras**.

No Windows XP, clique em **Iniciar**® **Definições**® **Painel de Controlo**® **Impressoras e Outro Hardware**® **Impressoras e Faxes**.

No Windows 2000, clique em **Iniciar**® **Definições**® **Impressoras**.

2. Clique com o botão direito do rato no ícone **Dell 968 AIO Printer** .
3. Selecciono **Preferências de impressão**.
4. Altere as definições que pretende estabelecer como predefinições quando imprimir a partir da maioria dos programas.

No separador **Configurar impressão**, poderá:

- Alterar a qualidade de impressão predefinida para **Automática**, **Rascunho**, **Normal** ou **Fotografia**.
- Alterar o tipo de suporte e o tamanho do papel predefinidos.
- Tornar a impressão a preto e branco e sem margens a predefinição.
- Alterar a orientação predefinida.
- Alterar o número de cópias predefinido.

No separador **Avançadas**, poderá:

- Tornar a impressão dos dois lados automática (frente e verso) a predefinição.
- Prolongar o tempo de secagem nos trabalhos de impressão em frente e verso por predefinição.
- Especificar esquemas que pretende predefinir.

No separador **Manutenção**:

Não existem definições de impressão para predefinir a partir do separador **Manutenção**. A partir daqui, poderá:

- Instalar, limpar e alinhar tinteiros.
- Imprimir uma página de teste.
- Obter informações sobre a partilha da impressora numa rede.

Resolução de problemas

- [Problemas de configuração](#)
- [Problemas de digitalização](#)
- [Mensagens de erro](#)
- [Problemas de fax](#)
- [Evitar Encravamentos e Falhas de Alimentação](#)
- [Problemas de rede](#)
- [Problemas de papel](#)
- [Problemas relacionados com o cartão de memória](#)
- [Problemas de impressão](#)
- [Melhorar a qualidade de impressão](#)
- [Problemas de cópia](#)
- [Directrizes Gerais para Seleccionar ou Colocar Suportes de Impressão](#)

Se a impressora não funcionar, certifique-se de que a impressora está correctamente ligada a uma tomada eléctrica e a um computador, se o estiver a utilizar.

Para obter mais ajuda e consultar as informações mais recentes sobre como resolver problemas da impressora, visite <http://support.dell.com/support>.

Problemas de configuração

Problemas do computador

Verifique se a impressora é compatível com o computador.

A impressora suporta apenas o Windows Vista™, Windows® XP e Windows 2000.

O Windows ME, Windows 98 e Windows 95 não são suportados por esta impressora.

Certifique-se de que ligou a impressora e o computador.

Verifique o cabo USB.

- Certifique-se de que o cabo USB está firmemente ligado à impressora e ao computador.
- Encerre o computador, volte a ligar o cabo USB tal como mostra o póster *Instalar a Impressora* e, em seguida, reinicie o computador.

Se o ecrã de instalação do software não for apresentado automaticamente, instale o software manualmente.

1. Coloque o CD *Controladores e Utilitários* na unidade de CD-ROM.
2. No Windows Vista, clique em  **Computador**.

No Windows XP, clique em **Iniciar® O Meu Computador**.

No Windows 2000, faça duplo clique em **O Meu Computador** no ambiente de trabalho.
3. Faça duplo clique no ícone da **unidade de CD-ROM** e, em seguida, faça duplo clique em **setup.exe**.

4. Quando for apresentado o ecrã de instalação do software da impressora, clique em **Utilizar um cabo USB** ou **Utilizar uma rede sem fios**.
5. Siga as instruções apresentadas no ecrã para concluir a instalação.

Determine se o software da impressora foi instalado.

No Windows Vista:

1. Clique em  **Programas**.
2. Clique em **Dell Printers** (Impressoras Dell).

No Windows XP e no Windows 2000:

Clique em **Iniciar**® **Programas** ou **Todos os Programas**® **Dell Printers (Impressoras Dell)**® **Dell 968 AIO Printer**.

Se a impressora não for apresentada na lista de impressoras, significa que o software da impressora não está instalado. Instale o software da impressora. Para mais informações, consulte [Remover e reinstalar o software](#).

Corrija os problemas de comunicação entre a impressora e o computador.

- Remova o cabo USB da impressora e do computador. Volte a ligar o cabo USB à impressora e ao computador.
- Desligue a impressora. Desligue o cabo de alimentação da impressora da tomada. Volte a ligar o cabo de alimentação da impressora à tomada e ligue a impressora.
- Reinicie o computador.

Estabelecer a impressora como impressora predefinida.

1. *No Windows Vista:*

- a. Clique em  **Painel de Controlo**.
- b. Clique em **Hardware e Som**.
- c. Clique em **Impressoras**.

*No Windows XP, clique em **Iniciar**® **Painel de Controlo**® **Impressoras e Outro Hardware**® **Impressoras e Faxes**.*

*No Windows 2000, clique em **Iniciar**® **Definições**® **Impressoras**.*

2. Clique com o botão direito do rato no ícone **Dell 968 AIO Printer**.
3. Selecciona **Estabelecer como Impressora Predefinida**.

A impressora não imprime e os trabalhos de impressão estão bloqueados na fila de impressão.

Verifique se estão instaladas várias instâncias da impressora no computador.

1. *No Windows Vista:*

- a. Clique em  **Painel de Controlo**.
- b. Clique em **Hardware e Som**.
- c. Clique em **Impressoras**.

*No Windows XP, clique em **Iniciar**® **Painel de Controlo**® **Impressoras e Outro Hardware**® **Impressoras e Faxes**.*

No *Windows 2000*, clique em **Iniciar® Definições® Impressoras**.

2. Procure vários objectos para a impressora.
3. Imprima um trabalho em cada um destes objectos de impressão para averiguar qual a impressora activa.
4. Estabeleça esse objecto de impressão como impressora predefinida:
 - a. Clique com o botão direito do rato no ícone **Dell 968 AIO Printer**.
 - b. Clique em **Estabelecer como Impressora Predefinida**.
5. Elimine as outras cópias do objecto impressora clicando com o botão direito do rato no nome da impressora e seleccionando **Eliminar**.

Para impedir a existência de várias instâncias na pasta **Impressoras**, certifique-se de que liga sempre o cabo USB na mesma porta USB originalmente utilizada para a impressora. Além disso, não instale várias vezes os controladores da impressora a partir do CD *Controladores e utilitários*.

Problemas da impressora

Certifique-se de que o cabo de alimentação da impressora está firmemente ligado à impressora e à tomada.

Determine se a impressora foi retida ou colocada em pausa.

1. No *Windows Vista*:
 - a. Clique em  **Painel de Controlo**.
 - b. Clique em **Hardware e Som**.
 - c. Clique em **Impressoras**.

No *Windows XP*, clique em **Iniciar® Painel de Controlo® Impressoras e Outro Hardware® Impressoras e Faxes**.

No *Windows 2000*, clique em **Iniciar® Definições® Impressoras**.

2. Clique com o botão direito do rato no ícone **Dell 968 AIO Printer**.
3. Certifique-se de que a opção **Parar impressão** não está seleccionada. Se a opção **Parar impressão** estiver seleccionada, clique na mesma para a desmarcar.

Verifique se os indicadores luminosos da impressora estão intermitentes.

Para mais informações, consulte [Mensagens de erro](#).

Certifique-se de que instalou os tinteiros correctamente e que removeu o autocolante e a fita adesiva de cada um dos tinteiros.

Certifique-se de que colocou correctamente o papel.



Para mais informações, consulte [Colocar papel](#).





Certifique-se de que a impressora não está ligada a uma câmara compatível com PictBridge.













Para mais informações, consulte [Imprimir fotografias a partir de uma câmara compatível com PictBridge](#).







Mensagens de erro









Para obter ajuda e consultar as informações mais recentes sobre como resolver problemas da impressora, visite <http://support.dell.com/support>.

Mensagem de erro:	O que indica:	Solução:
Alinhamento do tinteiro Problema de alinhamento. Verifique a fita retirada dos tinteiros, execute alguns ciclos de limpeza ou consulte a secção de resolução de problemas. Prima  para repetir.	A fita não foi removida dos tinteiros antes da respectiva instalação.	Retire a fita dos tinteiros. Para mais informações, consulte Substituir tinteiros .
Dispositivo inválido O dispositivo ligado não é um dispositivo PictBridge ou de Classe de armazenamento em massa. Desligue-o e consulte o manual do utilizador.		Ligue uma câmara compatível com PictBridge ou uma chave USB à porta PictBridge.
Dispositivo inválido O dispositivo ligado não é um dispositivo Bluetooth suportado. Desligue-o e consulte o manual do utilizador.		Ligue um adaptador USB Bluetooth à porta PictBridge.
Dispositivo inválido O dispositivo USB ligado não é suportado. Desligue-o e consulte o manual do utilizador.		Certifique-se de que o dispositivo USB que está a tentar utilizar é suportado pela impressora. Para mais informações, consulte Imprimir a partir de um cartão de memória ou chave USB .
Erro da folha de prova Algumas fotografias foram removidas do cartão pelo computador	Uma ou mais das fotografias seleccionadas na folha de prova foi removida do cartão de memória pelo computador antes de digitalizar a folha de prova.	Utilizando o computador, mova as fotografias de volta para o cartão de memória e, em seguida, digitalize a folha de prova novamente. Para obter mais informações, consulte a documentação da câmara digital.
Erro da folha de prova Não foi possível detectar uma folha de prova.	A impressora não conseguiu digitalizar a folha de prova.	Imprima novamente a folha de prova e, em seguida, tente novamente.
Erro da folha de prova Não foram seleccionadas imagens.	Foi seleccionada uma folha de prova a digitalizar sem imagens.	Selecione imagens na folha de prova e, em seguida, tente novamente.
Erro da folha de prova Não foi efectuada nenhuma selecção de tamanho de fotografia/papel.	A impressora não detectou uma selecção de tamanho de fotografia/papel.	Selecione um tamanho de fotografia/papel preenchendo a totalidade da bolha e, em seguida, tente novamente.
Erro da folha de prova Sem informações da folha de prova	O cartão de memória ou chave USB foi removido ou a impressora foi desligada. As informações na folha de prova já não são válidas.	Prima o botão Cancelar  para regressar ao menu Folha de prova de fotografias e, em seguida, imprima outra folha de prova. Para mais informações, consulte Imprimir fotografias utilizando uma folha de prova .
Erro da folha de prova Só pode ser seleccionado um aperfeiçoamento de fotografia de cada vez.	Foi efectuada mais de uma selecção numa categoria.	Imprima novamente a folha de prova e, em seguida, tente novamente.

OU Só pode se escolhida uma selecção de fotografia/tamanho de cada vez		
Erro de colocação de papel Coloque o original a digitalizar no Alimentador automático de documentos e, em seguida, prima  .	O documento original foi removido do ADF antes de ter sido digitalizado.	Coloque o original no ADF e, em seguida, prima o botão Seleccionar  .
Erro de digitalização Erro de digitalização não recuperável Prima  para continuar.	Não foi possível calibrar o digitalizador correctamente.	Prima o botão Seleccionar  para reiniciar a impressora. Se a mensagem de erro voltar a ser apresentada, contacte a Assistência a clientes. Para mais informações, vá para support.dell.com .
Erro de hardware: [XXXX]. Consulte o Manual do Utilizador	Se o LCD apresentar Erro de hardware seguido de um número de quatro dígitos, significa que ocorreu um erro avançado.	Contacte a Assistência a clientes. Para mais informações, vá para support.dell.com .
Erro de impressão de ficheiros Impossível encontrar uma aplicação para imprimir.	O computador não conseguiu localizar uma aplicação a utilizar para imprimir o ficheiro seleccionado.	Certifique-se de que o computador tem as aplicações necessárias para imprimir documentos do Microsoft Office.
Erro de impressão de ficheiros Falha ao obter o Ficheiro a partir do Dispositivo de armazenamento em massa.	O computador não conseguiu obter o ficheiro a partir de um cartão de memória ou chave USB.	Certifique-se de que o cartão de memória ou chave USB não está danificado.
Erro de tamanho da fotografia ou do papel. Altere a definição de tamanho do papel ou da fotografia na Câmara ou nas predefinições da impressora	O tamanho da fotografia é maior que o tamanho de papel definido.	<ul style="list-style-type: none"> • Seleccionar um tamanho de fotografia mais pequeno que o tamanho do papel. • Seleccionar um tamanho de papel maior que o tamanho da fotografia. Se pretender imprimir uma imagem sem margens, seleccionar um tamanho de papel igual ao tamanho da fotografia.
Erro de tinteiro Apenas Tinteiro fotográfico instalado. Instale Tinteiro de cores ou de preto. Prima  para sair	O tinteiro fotográfico é o único tinteiro instalado.	Coloque o tinteiro de preto no suporte esquerdo ou o tinteiro de cores no direito. Para mais informações, consulte Substituir tinteiros .
Erro de tinteiro Consulte o Manual do Utilizador	A impressora detecta uma falha de tinteiro crítica.	Remova os tinteiros e desligue a impressora. Ligue os cabos da impressora, ligue-a e, em seguida, insira novamente os tinteiros. Para mais informações, consulte Substituir tinteiros . Se a mensagem de erro voltar a ser apresentada, contacte a Assistência a clientes. Para mais informações, vá para support.dell.com .
Erro de tinteiro Faxes prontos a imprimir, mas os tinteiros não estão disponíveis. Instale os tinteiros adequados para imprimir	Um ou mais tinteiros está inserido no suporte incorrecto.	Coloque o tinteiro de preto ou fotográfico no suporte esquerdo e o tinteiro de cores no direito. Para mais informações, consulte Substituir tinteiros .
Erro de tinteiro Tinteiro esquerdo incorrecto. Substitua o tinteiro.	Um ou mais tinteiros está inserido no suporte incorrecto.	Coloque o tinteiro de preto ou fotográfico no suporte esquerdo e o tinteiro de cores no direito. Para mais informações, consulte Substituir tinteiros .

OU Tinteiro direito incorrecto. Substitua o tinteiro.		
OU Tinteiros em posição incorrecta. Inverta a posição dos tinteiros		
Erro de vários cartões	Um ou mais cartões de memória ou uma chave USB foi inserida antes de a impressora ter sido ligada.	Remova todos os cartões de memória e, em seguida, prima o botão Seleccionar  .
Memória esgotada. Não é possível efectuar várias cópias. Prima  .	A impressora não tem memória suficiente para digitalizar todos os originais colocados no ADF.	Prima o botão Seleccionar  para imprimir as páginas digitalizadas. Coloque novamente os originais que não foram digitalizados e efectue cópias dos mesmos.
Modo de digitalização O PIN introduzido é inválido para o computador seleccionado. Introduza um PIN válido ou prima  para seleccionar outro computador.	O computador para o qual está a tentar digitalizar requer um PIN para permitir a ligação. O PIN introduzido não corresponde ao definido no computador.	Contacte o administrador do computador de rede para obter assistência.
Modo de fax Erro irrecoverável de fax	O modo de fax não está disponível devido a um erro crítico.	Contacte a Assistência a clientes. Para mais informações, vá para support.dell.com .
Modo de fax Modo de fax não suportado	A opção Conversão automática de faxes está desactivada e o aparelho de fax receptor não suporta cores ou a resolução do fax a ser enviado.	Active a Conversão automática de faxes . 1. A partir do menu principal, prima o botão de Seta para cima ou para baixo  para ir para Fax e, em seguida, prima o botão Seleccionar  . 2. Prima o botão de Seta para baixo  para ir para Configuração do fax e, em seguida, prima o botão Seleccionar  . 3. Prima o botão de Seta para cima ou para baixo  para ir para Marcar e enviar e, em seguida, prima o botão Seleccionar  . 4. Prima o botão de Seta para cima ou para baixo  para ir para Conversão automática de faxes e, em seguida, prima o botão de Seta para a esquerda ou para a direita  para ir para Activado. 5. Prima o botão Anterior  .
Modo de impressão de ficheiros Não estão presentes documentos no dispositivo de memória.	Não foram detectados documentos dos tipos de ficheiro suportados na chave USB.	Certifique-se de que o cartão de memória ou chave USB contém ficheiros com as extensões de nome de ficheiro *.DOC, *.XLS, *.PPT, *.PDF, *.RTF, *.DOCX, *.XLSX, *.PPTX, *.WPS ou *.WPD.
Modo Fax Erro da linha telefónica	A impressora não detectou um sinal de marcação ou a chamada excedeu o tempo limite antes de introduzir um número utilizando a marcação no descanso.	Verifique as ligações do fax. Para mais informações, consulte Configurar a impressora com dispositivos externos .
Modo Fax Falha na ligação OU	A impressora não conseguiu estabelecer ligação com o aparelho de fax receptor.	Certifique-se de que o número inserido pertence a um número de fax operacional. Tente enviar o fax novamente mais tarde.

Sem resposta		
<p>Modo Fax</p> <p>Linha digital detectada. Ligue o aparelho a uma linha telefónica padrão.</p>	Ligou a impressora a uma tomada DSL. A impressora só consegue enviar/receber faxes utilizando um sinal analógico.	Instale um filtro DSL antes de ligar a impressora à tomada. Para mais informações, consulte Configurar a impressora com dispositivos externos .
<p>Modo Fax</p> <p>Memória cheia. Tente definir para Digitalizar após a marcação</p>	Com as definições actuais, o trabalho de fax de difusão é demasiado grande para ser mantido na memória da impressora.	Defina a impressora como Digitalizar após a marcação para utilizar menos memória. Para mais informações, consulte Menu Marcar e enviar .
<p>Muito pouca tinta</p> <p>Documento na memória. Substitua o tinteiro para imprimir.</p>	Não existe tinta suficiente para concluir o trabalho de impressão.	Substitua o tinteiro e alinhe os novos tinteiros. A impressora continua a imprimir as restantes páginas.
<p>Não correspondência de papel</p> <p>Fax recebido. Coloque papel no Tabuleiro X e, em seguida, seleccione o tamanho para imprimir o fax.</p>	O tamanho ou tipo de papel seleccionado não é suportado para a impressão de faxes.	<ol style="list-style-type: none"> 1. Coloque papel Letter ou A4 no tabuleiro de papel indicado. 2. Realce o tamanho de papel correspondente e prima o botão Seleccionar  para imprimir o fax.
<p>Não correspondência de papel</p> <p>Tamanho de papel inválido para este modo. Altere o papel e actualize a selecção.</p>	O tamanho de papel seleccionado não é suportado para a impressão fotográfica.	Prima o botão Seleccionar  e, em seguida, seleccione um tamanho de papel diferente.
<p>Não correspondência de suporte</p>	Activou a Ligação entre tabuleiros e definiu o tipo de papel como Automático ou Deteção automática , mas o papel colocado não é papel normal.	Prima o botão Seleccionar  para continuar a imprimir. Caso contrário, prima o botão Cancelar  e, em seguida, coloque papel normal.
<p>PictBridge</p> <p>Erro de comunicação</p> <p>Desligue e volte a ligar a Câmara.</p>		<ol style="list-style-type: none"> 1. Desligue o cabo USB da porta PictBridge na impressora. 2. Desligue a câmara e, em seguida, ligue-a novamente. 3. Ligue novamente o cabo USB à porta PictBridge na parte frontal da impressora.
<ul style="list-style-type: none"> • Pouca tinta preta. Encomenda consumíveis em www.dell.com/supplies • Pouca tinta de cores. Encomenda consumíveis em www.dell.com/supplies • Pouca tinta fotográfica. Encomenda consumíveis em www.dell.com/supplies • Pouca tinta de preto e de cores. Encomenda consumíveis em www.dell.com/supplies • Pouca tinta fotográfica e de cores. Encomenda consumíveis em www.dell.com/supplies 	O nível do tinteiro situa-se abaixo de 5%.	Substitua o tinteiro. Para mais informações, consulte Substituir tinteiros .
<p>Pouca tinta</p>	O tinteiro tem pouca tinta. O erro de Pouca tinta ocorre quando o nível dos tinteiros atinge 25 por cento, 15 por cento e 10 por cento de tinta.	Substitua o tinteiro. Para mais informações, consulte Substituir tinteiros .
<p>Sem papel no tabuleiro#</p> <p>Coloque papel e, em seguida, prima .</p>	O tabuleiro de papel indicado está vazio. Se tiver um tabuleiro de entrada de papel opcional e colocou papel em ambos os tabuleiros, a Ligação entre	<p>Coloque papel e, em seguida, prima o botão Seleccionar .</p> <p>Se tiver um segundo tabuleiro, active a</p>

	tabuleiros não está activada.	Ligação entre tabuleiros. Para mais informações, consulte Noções sobre a ligação entre tabuleiros .
<p>Suporte da impressora preso</p> <p>Procure a existência de obstruções na impressora e, em seguida, prima .</p>	Um suporte de tinteiro da impressora está encravado.	Desencrave o suporte e, em seguida, prima o botão Seleccionar  .
<p>Tabuleiro de papel retirado</p> <p>Insira o Tabuleiro de papel e, em seguida, prima .</p>	O tabuleiro de papel foi removido durante a impressão.	Insira o tabuleiro de papel e, em seguida, prima o botão Seleccionar  .
<p>Tamanho/Tipo de papel</p> <p>É necessário Papel Letter ou A4 para a impressão nos 2 lados.</p>	O tipo ou tamanho de papel no tabuleiro não é suportado na impressão de frente e verso.	Coloque papel Letter ou A4 normal no tabuleiro de papel e envie o trabalho de impressão novamente.
<p>Tinteiro em falta</p> <p>Tinteiro preto em falta.</p> <p>Prima  para imprimir a preto</p>		Coloque um tinteiro preto ou de cor no suporte de tinteiro esquerdo. Para mais informações, consulte Substituir tinteiros .
<p>Tinteiro em falta</p> <p>Tinteiro de Cores em falta</p> <p>Prima  para imprimir em escala de cinzentos</p>		Introduza um tinteiro de cor no suporte de tinteiro direito. Para mais informações, consulte Substituir tinteiros .
<p>Tipo de papel inválido</p> <p>Faxes na memória.</p> <p>Coloque papel normal e prima .</p>	A impressora recebeu faxes, mas não existe papel normal no tabuleiro de entrada.	Coloque papel normal no tabuleiro de saída e, em seguida, prima o botão Seleccionar  .
<p>Tipo de papel inválido</p> <p>Fax recebido. Coloque papel e seleccione o tamanho para imprimir o fax.</p>	Está a ser recebido um fax, mas o papel colocado não é suportado.	Coloque papel de tamanho Letter, Legal ou A4 normal no tabuleiro de saída e, em seguida, seleccione o tamanho do papel.

Evitar Encravamentos e Falhas de Alimentação

É possível evitar a maioria dos encravamentos e falhas de alimentação observando as seguintes directrizes:

- Utilize suportes que respeitem as directrizes de suportes de impressão da impressora. Para mais informações, consulte [Colocar papel](#).
- Certifique-se de que o suporte é correctamente colocado no tabuleiros de entrada.
- Não sobrecarregue o tabuleiro de entrada.
- Não remova suportes do tabuleiro de entrada durante a impressão.
- Dobre, abra em leque e endireite o papel antes de o colocar no tabuleiro.
- Não utilize papel com falhas, húmido ou encaracolado.
- Oriente o suporte de acordo com as instruções da impressora.

Problemas de papel

Certifique-se de que colocou correctamente o papel.

Para mais informações, consulte [Colocar papel](#).

Utilize apenas o papel recomendado para a sua impressora.

Para mais informações, consulte [Directrizes do suporte de impressão](#).

Utilize uma quantidade de papel inferior quando imprimir várias páginas.

Para mais informações, consulte [Directrizes do suporte de impressão](#).

Certifique-se de que o papel não está amarrotado, rasgado nem danificado.

Verifique se ocorreu um encravamento de papel.

Se o encravamento de papel se verificar junto do tabuleiro de entrada de papel:

1. Retire o tabuleiro de papel.



2. Puxe firmemente o papel para o remover.
3. Volte a colocar o tabuleiro de papel.



4. Prima o botão **Seleccionar** .
5. Reenvie o trabalho de impressão para imprimir as páginas em falta.

Se o encravamento não for visível:

1. Desligue a impressora.
2. Levante a unidade base de digitalização.



3. Agarre no papel com firmeza e puxe-o lentamente para o retirar da impressora.
4. Feche a unidade base de digitalização.
5. Ligue a impressora e imprima o documento novamente.

Se o encravamento se verificar na unidade de frente e verso ou junto da porta de acesso posterior:

1. Se tiver uma unidade de frente verso, retire-a.

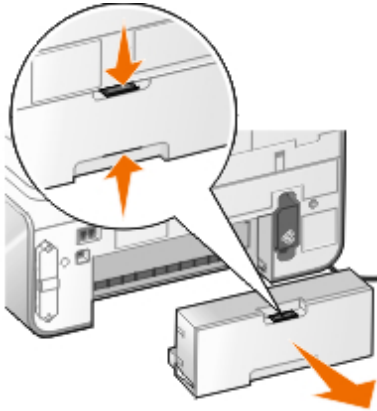

2. Abra a porta de acesso posterior.
3. Agarre no papel com firmeza e puxe-o lentamente para o retirar da impressora.
4. Feche a porta de acesso posterior.
5. Reinstale a unidade de frente e verso.
6. Prima o botão **Seleccionar**  para continuar a imprimir.

Se o encravamento de papel ocorrer junto do ADF:

1. Levante a tampa do ADF localizada à esquerda do tabuleiro de entrada de papel do ADF.

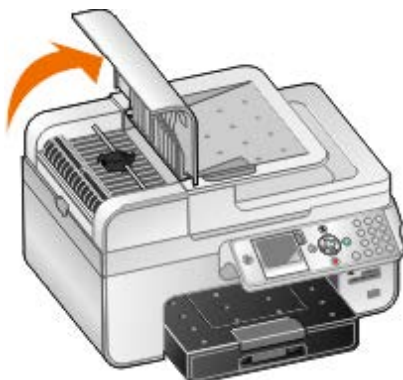

2. Agarre no papel com firmeza e, em seguida, puxe-o lentamente para o retirar da impressora.

3. Feche a tampa do ADF.



4. Prima o botão **Seleccionar** .

5. Reenvie o trabalho de impressão para imprimir as páginas em falta.

Problemas de impressão

Verifique os níveis de tinta e instale novos tinteiros, se necessário.

Para mais informações, consulte [Substituir tinteiros](#).

Certifique-se de que remove as folhas individuais do tabuleiro de saída de papel.

Para evitar esborratar a tinta quando utilizar o seguinte tipo de suporte, retire as folhas à medida que forem saindo da impressora para permitir que sequem:

- Papel fotográfico
- Papel brilhante
- Transparência
- Etiquetas
- Envelopes
- Estampagens

Prolongar o tempo de secagem nos trabalhos de impressão em frente e verso

Se a tinta estiver esborratada na parte inferior das páginas nos trabalhos de impressão em frente e verso, prolongue o tempo de secagem do lado impresso antes de a unidade de frente e verso alimentar novamente o papel na impressora e imprimir no outro lado.

NOTA: Terá de aguardar alguns segundos mais para terminar os trabalhos de impressão em frente e verso se activar esta funcionalidade.

Para predefinir esta funcionalidade para todos os trabalhos de impressão em frente e verso:

1. *No Windows Vista:*
 - a. Clique em  **Painel de Controlo**.
 - b. Clique em **Hardware e Som**.
 - c. Clique em **Impressoras**.

No *Windows XP*, clique em **Iniciar® Painel de Controlo® Impressoras e Outro Hardware® Impressoras e Faxes**.

No *Windows 2000*, clique em **Iniciar® Definições® Impressoras**.

2. Clique com o botão direito do rato no ícone **Dell 968 AIO Printer**.
3. Selecciona **Preferências de impressão**.
É aberta a caixa de diálogo **Preferências de Impressão**.
4. Clique no separador **Avançadas**.
5. A partir da área **Impressão dos dois lados**, seleccione **Prolongar tempo de secagem**.
6. Clique em **OK**.

Para aplicar esta funcionalidade apenas ao trabalho de impressão em frente e verso actual:

1. Com o documento aberto, clique em **Ficheiro® Imprimir**.
É apresentada a caixa de diálogo **Imprimir**.
2. Clique em **Preferências, Propriedades, Opções ou Configurar** (consoante o programa ou sistema operativo).
É aberta a caixa de diálogo **Preferências de Impressão**.
3. Clique no separador **Avançadas**.
4. A partir da área **Impressão dos dois lados**, seleccione **Prolongar tempo de secagem**.
5. Clique em **OK**.

Liberte recursos de memória no computador quando a velocidade de impressão for lenta

- Feche todas as aplicações que não esteja a utilizar.
- Tente minimizar o número e o tamanho dos gráficos e imagens no documento.
- Considere a possibilidade de adquirir mais memória (RAM) para o computador.
- Remova os tipos de letra utilizados raramente do sistema.
- Desinstale e, em seguida, volte a instalar o software da impressora. Para mais informações, consulte [Remover e reinstalar o software](#).
- Selecciona uma qualidade de impressão inferior na caixa de diálogo Preferências de Impressão.

Certifique-se de que colocou correctamente o papel.

Para mais informações, consulte [Colocar papel](#).

Problemas de cópia

Verificar se existem indicadores luminosos intermitentes ou mensagens de erro na impressora.

Para mais informações, consulte [Mensagens de erro](#).

Certificar-se de que o vidro do digitalizador está limpo.

Limpe cuidadosamente o vidro do digitalizador com um pano húmido e limpo que não largue fios.

Remover padrões de imagem de revistas e jornais.

1. *No Windows Vista:*

- a. Clique em  **Programas**.
- b. Clique em **Dell Printers** (Impressoras Dell).
- c. Clique em **Dell 968 AIO Printer**.

No Windows XP ou no Windows 2000:

Clique em **Iniciar**® **Programas** ou **Todos os Programas**® **Dell Printers (Impressoras Dell)**® **Dell 968 AIO Printer**.

2. Selecciona **Dell All-In-One Center**.

É aberto o **Dell All-In-One Center**.

3. Clique em **See More Copy Settings** (Ver mais definições de cópia) e, em seguida, clique em **Advanced** (Avançadas).

É aberta a caixa de diálogo **Advanced Copy Settings** (Definições de cópia avançadas).

4. No separador **Image Patterns** (Padrões de imagens), selecciona **Remove image patterns from magazine/newspaper (descreen)** (Remover padrões de imagem de revistas/jornais (limpar)) e, em seguida, clique em **OK**.

5. Clique em **Copy Now** (Copiar agora).

Certifique-se de que o documento ou fotografia está colocado correctamente no vidro do digitalizador ou no Alimentador automático de documentos.

Para mais informações, consulte [Colocar documentos originais](#).

Verificar os tamanhos de papel.

Certifique-se de que o tamanho de papel a ser utilizado corresponde ao tamanho seleccionado no painel de controlo ou no **Dell All-In-One Center**.

Problemas de digitalização

Verifique se existem indicadores luminosos intermitentes e mensagens de erro na impressora.

Para mais informações, consulte [Mensagens de erro](#).

Verifique o cabo USB.

- Certifique-se de que o cabo USB está firmemente ligado à impressora e ao computador.
- Encerre o computador, volte a ligar o cabo USB tal como mostra o póster *Instalar a Impressora* e, em seguida, reinicie o computador.

Determine se o software da impressora foi instalado.

No Windows Vista:

1. Clique em  **Programas**.
2. Clique em **Dell Printers** (Dell Impressoras).

No Windows XP ou no Windows 2000:

Clique em **Iniciar**® **Programas** ou **Todos os Programas**® **Dell Printers (Impressoras Dell)**® **Dell 968 AIO Printer**.

Se a impressora não for apresentada na lista de impressoras, significa que o software da impressora não está instalado. Instale o software da impressora. Para mais informações, consulte [Remover e reinstalar o software](#).

Corrija os problemas de comunicação entre a impressora e o computador.

- Retire e, em seguida, ligue novamente o cabo USB à impressora e ao computador.
- Desligue a impressora. Desligue o cabo de alimentação da impressora da tomada. Volte a ligar o cabo de alimentação da impressora à tomada e ligue a impressora.
- Reinicie o computador.

Altere a resolução de digitalização para um valor inferior se a digitalização demorar muito tempo ou bloquear o computador.

1. *No Windows Vista:*

- a. Clique em  **Programas**.
- b. Clique em **Dell Printers** (Dell Impressoras).
- c. Clique em **Dell 968 AIO Printer**.

No Windows XP e no Windows 2000:

Clique em **Iniciar**® **Programas** ou **Todos os Programas**® **Dell Printers (Impressoras Dell)**® **Dell 968 AIO Printer**.

2. Selecione **Dell All-In-One Center**.
É aberto o **Dell All-In-One Center**.
3. Clique em **See More Scan Settings** (Ver mais definições de digitalização).
4. Selecione uma resolução de digitalização inferior no menu **Select Scan Quality** (Selecionar a qualidade de digitalização).
5. Clique em **Scan Now** (Digitalizar agora).

Altere a resolução de digitalização para um valor superior se a qualidade da imagem digitalizada for de baixa qualidade.

1. *No Windows Vista:*

- a. Clique em  **Programas**.
- b. Clique em **Dell Printers** (Dell Impressoras).
- c. Clique em **Dell 968 AIO Printer**.

No Windows XP e no Windows 2000:

Clique em **Iniciar**® **Programas** ou **Todos os Programas**® **Dell Printers (Impressoras Dell)**® **Dell 968 AIO Printer**.

2. Selecione **Dell All-In-One Center**.

É aberto o **Dell All-In-One Center**.

3. Clique em **See More Scan Settings** (Ver mais definições de digitalização).

4. Selecione uma resolução de digitalização superior no menu **Select Scan Quality** (Selecionar qualidade de digitalização).

5. Clique em **Scan Now** (Digitalizar agora).

Remova os padrões de imagem de revistas e jornais.

1. *No Windows Vista:*

a. Clique em  **Programas**.

b. Clique em **Dell Printers** (Dell Impressoras).

c. Clique em **Dell 968 AIO Printer**.

No Windows XP e no Windows 2000:

Clique em **Iniciar**® **Programas** ou **Todos os Programas**® **Dell Printers (Impressoras Dell)**® **Dell 968 AIO Printer**.

2. Selecione **Dell All-In-One Center**.

É aberto o **Dell All-In-One Center**.

3. Clique em **See More Scan Settings** (Ver mais definições de digitalização) e, em seguida, clique em **Advanced** (Avançadas).



É apresentada a caixa de diálogo **Advanced Scan Settings** (Definições de digitalização avançadas).



4. No separador **Image Patterns** (Padrões de imagens), selecione **Remove image patterns from magazine/newspaper (descreen)** (Remover padrões de imagem de revistas/jornais (limpar)) e, em seguida, clique em **OK**.

5. Clique em **Scan Now** (Digitalizar agora).

Selecione outra aplicação se a digitalização para uma aplicação falhar.

Utilizar o painel de controlo

1. No menu principal, prima o botão de **Seta** para cima ou para baixo   para ir para Digitalizar e, em seguida, prima o botão **Seleccionar** .

2. A partir de Scan To (Digitalizar para), prima o botão de **Seta** para a esquerda ou para a direita   para seleccionar outra aplicação.

Utilizar o computador

1. *No Windows Vista:*

a. Clique em  **Programas**.

b. Clique em **Dell Printers** (Dell Impressoras).

c. Clique em **Dell 968 AIO Printer**.

No Windows XP e no Windows 2000:

Clique em **Iniciar® Programas** ou **Todos os Programas® Dell Printers (Impressoras Dell)® Dell 968 AIO Printer**.

2. Selecciono **Dell All-In-One Center**.

É aberto o **Dell All-In-One Center**.

3. No menu pendente **Send scanned images to:** (Enviar imagens digitalizadas para) selecciono outra aplicação.

NOTA: Se o programa que pretende utilizar não for apresentado, selecciono **Search for more** (Procurar mais) no menu pendente. No ecrã seguinte, clique em **Add** (Adicionar) para localizar e adicionar o programa à lista.

Certifique-se de que o documento ou fotografia está colocado correctamente no vidro do digitalizador ou no ADF.

Para mais informações, consulte [Colocar documentos originais](#).

Certifique-se de que o vidro do digitalizador está limpo.

Limpe cuidadosamente o vidro do digitalizador com um pano húmido e limpo que não largue fios.

Problemas de fax

Certifique-se de que ligou a impressora e o computador e que o cabo USB está correctamente inserido.













Certifique-se de que a impressora está ligada a uma linha telefónica analógica activa.

- Quando utilizar o serviço de banda larga DSL, certifique-se de que está instalado um filtro de DSL no cabo de telefone. Contacte o Fornecedor de serviços Internet para obter mais informações.
- Certifique-se de que o computador não está ligado à Internet por modem de acesso telefónico ao tentar enviar um fax utilizando o modem do computador.

Quando utilizar um modem externo, certifique-se de que está ligado e ligado correctamente ao computador.

Quando a memória da impressora estiver cheia, imprima um relatório de actividade do fax e reenvie as páginas que não foram transmitidas.













Quando enviar páginas de cor, defina a impressora para digitalizar os documentos originais após a marcação.

1. A partir do menu principal, prima o botão de **Seta** para cima ou para baixo   para ir para **Fax** e, em seguida, prima o botão **Seleccionar** .
2. Prima o botão de **Seta** para baixo  para ir para **Configuração do fax** e, em seguida, prima o botão **Seleccionar** .
3. Prima o botão de **Seta** para cima ou para baixo   para ir para **Marcar e enviar** e, em seguida, prima o botão **Seleccionar** .
4. Prima o botão de **Seta** para cima ou para baixo   para ir para **Digitalizar** e, em seguida, prima o botão de **Seta** para a esquerda ou para a direita   para ir para **Após a marcação**.
5. Prima o botão **Anterior**  para guardar as alterações.











NOTA: Esta definição é aplicável a todos os trabalhos de fax subsequentes.

Se o ID de chamadas não estiver a funcionar, certifique-se de que seleccionou o padrão de ID de chamadas correcto.

O padrão de detecção do ID de chamadas é determinado pelo país ou região seleccionado durante a configuração inicial. Se os telefones no seu país utilizarem dois padrões de detecção, contacte a empresa de telecomunicações para determinar o padrão utilizado.

1. A partir do menu principal, prima o botão de **Seta** para cima ou para baixo   para ir para **Fax** e, em seguida, prima o botão **Seleccionar** .
2. Prima o botão de **Seta** para baixo  para ir para **Configuração do fax** e, em seguida, prima o botão **Seleccionar** .
3. Prima o botão de **Seta** para cima ou para baixo   para ir para **Toques e atender** e, em seguida, prima o botão **Seleccionar** .
4. Prima o botão de **Seta** para baixo  para ir para **Padrão do ID de chamadas** e, em seguida, prima o botão de **Seta** para a esquerda ou para a direita   para seleccionar uma opção.
 - Selecciona **Padrão 1** se os telefones no seu país subscreverem um padrão de detecção utilizando a modulação da frequência (FSK).
 - Selecciona **Padrão 2** se os telefones no seu país subscreverem um padrão de detecção utilizando a sinalização por multifrequências a dois tons (DTMF).
5. Prima o botão **Anterior** .

Defina a qualidade do fax enviado como **Ultra fina**.

1. A partir do menu principal, prima o botão de **Seta** para cima ou para baixo   para ir para **Fax** e, em seguida, prima o botão **Seleccionar** .
2. Prima o botão de **Seta** para cima ou para baixo   para ir para **Editar definições de fax** e, em seguida, prima o botão **Seleccionar** .
3. Prima o botão de **Seta** para cima ou para baixo   para ir para **Qualidade** e, em seguida, prima o botão de **Seta** para a esquerda ou para a direita   para ir para **Ultra fina**.
4. Prima o botão **Anterior** .

Se a qualidade do fax recebido continuar a ser fraca, o aparelho de fax receptor poderá estar a limitar a qualidade do fax. Qualquer ajuste efectuado na impressora não afecta a qualidade dos faxes recebidos no outro aparelho.

Problemas de rede

Verificar a alimentação

Certifique-se de que o indicador luminoso de alimentação está ligado.

Verificar o cabo

- Certifique-se de que o cabo de alimentação está ligado à impressora e à tomada eléctrica.
- Certifique-se de que o cabo USB não está ligado.

Verificar a ligação de rede.

Certifique-se de que a impressora está ligada a uma ligação de rede em funcionamento.

Reiniciar o computador

Desligue e reinicie o computador.

Remover e reinstalar a placa de rede

1. Desligue a impressora e desligue o cabo de alimentação da tomada.
2. Agarre a placa pelas guias laterais, não pela antena, e puxe para a remover. Para mais informações, consulte [Remover e reinstalar a placa](#).
3. Reinstale a placa seguindo as instruções de instalação. Para mais informações, consulte [Instalar a placa](#).

Consulte a documentação da placa de rede para obter informações sobre a configuração e a utilização.

Problemas relacionados com o cartão de memória

Certifique-se de que o tipo de cartão de memória que está a utilizar pode ser utilizado pela impressora.

Para mais informações, consulte [Imprimir a partir de um cartão de memória ou chave USB](#).

Introduza apenas um cartão de cada vez.

Introduza totalmente o cartão de memória.

A impressora não consegue ler o conteúdo do cartão de memória se não for correctamente introduzido na ranhura para cartões de memória.

Quando imprimir imagens a partir de um cartão de memória, certifique-se de que o formato de ficheiro das imagens é suportado pela impressora.

Só as imagens no formato JPEG e num conjunto limitado de formatos TIFF poderão ser impressas directamente a partir do cartão de memória. Só são suportados formatos TIFF criados directamente a partir de câmaras digitais e não modificados por nenhuma aplicação. Se pretender imprimir fotografias armazenadas no cartão de memória num formato de ficheiro diferente, as fotografias terão de ser transferidas para o computador antes da impressão.

Certifique-se de que a impressora não está ligada a uma câmara compatível com PictBridge.

Para mais informações, consulte [Imprimir fotografias a partir de uma câmara compatível com PictBridge](#).

Melhorar a qualidade de impressão

Se não estiver satisfeito com a qualidade de impressão dos documentos, existem várias formas diferentes de melhorar a qualidade de impressão.

- Utilizar o papel adequado. Por exemplo, utilize Papel fotográfico de qualidade Dell™, se estiver a imprimir fotografias com um tinteiro de fotografia.
- Seleccione uma qualidade de impressão superior.

Para seleccionar uma qualidade de impressão superior:

1. Com o documento aberto, clique em **Ficheiro® Imprimir**.

É apresentada a caixa de diálogo **Imprimir**.

2. Clique em **Preferências, Propriedades, Opções** ou **Configurar** (consoante o programa ou sistema operativo).

É aberta a caixa de diálogo **Preferências de Impressão**.

3. No separador **Print Setup** (Configurar impressão), seleccione uma definição de qualidade superior.

4. Imprima o documento novamente.

5. Se a qualidade de impressão não melhorar, experimente alinhar ou limpar os tinteiros. Para mais informações, consulte [Alinhar os tinteiros](#) e [Limpar os ejectores do tinteiro](#).

Para obter soluções adicionais, vá para <http://support.dell.com/support>.

Directrizes Gerais para Seleccionar ou Colocar Suportes de Impressão

- Tentar imprimir em papel húmido, enrolado, amarrado ou rasgado poderá provar encravamentos de papel e uma fraca qualidade de impressão.
- Utilize papel de alta qualidade do tipo papel para fotocopiadora para obter uma melhor qualidade de impressão.
- Evite utilizar papel com letras gravadas, perfurações ou texturas que sejam demasiado lisas ou rugosas. Poderão ocorrer encravamentos de papel.
- Mantenha o papel na embalagem original antes de o utilizar. Coloque as resmas em paletas ou prateleiras, nunca no chão.
- Não coloque objectos pesados sobre as resmas dos suportes, ainda fechadas ou já abertas.
- Mantenha o papel afastado de humidade ou de outras condições que possam provocar amarrar ou encracolar o papel.
- Guarde o papel não utilizado em abipientes com uma temperatura entre 15°C e 30°C. A humidade relativa deve situar-se entre os 10% e os 70%.
- Durante o armazenamento, deve utilizar uma embalagem à prova de humidade como, por exemplo, uma caixa ou saco de plástico, para impedir que a poeira e a humidade contaminem o papel.

Imprimir a partir de um cartão de memória ou chave USB

- [Imprimir fotografias](#)
- [Alterar as fotografias antes de imprimir](#)
- [Imprimir ficheiros do Microsoft](#)

A maioria das câmaras digitais utiliza um cartão de memória para armazenar fotografias. A impressora suporta os seguintes suportes digitais:

- Compact Flash Type I e II
- Memory Stick
- Memory Stick PRO
- Memory Stick Duo (com adaptador)
- Mini SD (com adaptador)
- Microdrive
- Secure Digital
- Secure Digital High Capacity
- MultiMedia Card
- Cartão xD-Picture

Os cartões de memória devem ser inseridos com a etiqueta virada para cima. O leitor de cartões tem duas ranhuras para acomodar estes suportes e um pequeno indicador luminoso que pisca a indicar que o cartão está a ser lido ou a transmitir dados.

 **AVISO:** Não remova o cartão de memória ou chave USB, nem toque na impressora junto ao cartão de memória ou chave USB quando estiver a ser efectuada uma leitura, gravação ou impressão a partir destes dispositivos. Os dados poderão ficar danificados.

O conector utilizado para PictBridge também poderá ser utilizado para aceder a informações armazenadas em dispositivos Unidade USB Flash. Ao inserir um cartão de memória ou chave USB, a impressora muda automaticamente para o modo **Fotografia**.

 **NOTA:** Não introduza mais de um cartão de memória ou chave USB ao mesmo tempo.

 **NOTA:** A impressora suporta o formato de dados FAT32. Os ficheiros armazenados no formato de dados NTFS devem ser convertidos para FAT32.







Imprimir fotografias

Ver ou imprimir fotografias

1. Insira um cartão de memória ou um dispositivo de memória USB.

A impressora muda automaticamente para o modo **Fotografia**.



2. Prima o botão **Seleccionar**  para aceder ao menu **Modo de cartão fotográfico**.

3. A partir de **Procurar** e imprimir fotografias, prima o botão **Seleccionar** .
4. Prima o botão de **Seta** para a esquerda ou para a direita   para percorrer as fotografias no cartão de memória ou na chave USB.
5. Prima o botão **Seleccionar**  para seleccionar uma fotografia para imprimir.
6. Prima o botão de **Seta** para cima ou para baixo   para especificar o número de cópias.



Repita os passos 5 e 6 para cada fotografia que pretende imprimir.

7. Prima o botão **Iniciar**  para pré-visualizar as selecções.

É aberto o menu **Pré-visualização de fotografias**.







8. Prima o botão de **Seta** para a esquerda ou para a direita   para percorrer as miniaturas das fotografias impressas.

Para alterar as definições de impressão:

- a. Prima o botão **Menu**  para abrir o menu **Definições de impressão fotográfica**.
 - b. Depois de ajustar as definições, prima o botão **Anterior**  para regressar ao menu **Pré-visualização de fotografias**.
9. Prima o botão **Iniciar**  para imprimir as fotografias.

 **NOTA:** Só as fotografias no formato JPG e num conjunto limitado de formatos TIFF poderão ser impressas directamente a partir do cartão de memória ou da chave USB. Se pretender imprimir fotografias armazenadas no cartão de memória ou na chave USB num formato de ficheiro diferente, as fotografias terão de ser transferidas para o computador antes da impressão.

Guardar fotografias no computador

1. Insira o cartão de memória ou dispositivo de memória USB. A impressora muda automaticamente para o modo **Fotografia**.
2. Prima o botão de **Seta** para cima ou para baixo   para ir para **Guardar fotografias no computador** e, em seguida, prima o botão **Seleccionar** .
3. Prima o botão de **Seta** para cima ou para baixo   para seleccionar um destino de ficheiro e, em seguida, prima o botão **Seleccionar** .
4. Prima o botão **Iniciar** .







O **Gestor de cartões de memória** é iniciado no computador.

5. Siga as instruções apresentadas na caixa de diálogo **Gestor de cartões de memória** para transferir as fotografias para o computador.









Ver uma apresentação

Pode ver todas as fotografias guardadas num cartão de memória ou num dispositivo de memória USB através da funcionalidade de apresentação.

1. Insira um cartão de memória ou um dispositivo de memória USB. A impressora muda automaticamente para o modo **Fotografia**.

2. Prima o botão **Seleccionar**  para aceder ao menu **Modo de cartão fotográfico**.
3. Prima o botão de **Seta** para cima ou para baixo   para se deslocar para **Ver apresentação** e, em seguida, prima o botão **Seleccionar** .
4. Prima o botão de **Seta** para cima ou para baixo   para seleccionar a velocidade da apresentação e, em seguida, prima o botão **Seleccionar** .

Imprimir todas as fotografias





1. Insira o cartão de memória ou dispositivo de memória USB. A impressora muda automaticamente para o modo **Fotografia**.
2. Prima o botão **Seleccionar**  para aceder ao menu **Modo de cartão fotográfico**.
3. Prima o botão de **Seta** para cima ou para baixo   para se deslocar para **Imprimir todas as fotografias** e, em seguida, prima o botão **Seleccionar** .
4. Prima o botão de **Seta** para cima ou para baixo   para seleccionar o número de fotografias que será impresso numa página e, em seguida, prima o botão **Seleccionar** .
5. A partir do menu **Visualizar impressão**, prima o botão **Menu**  para ajustar as definições de impressão e editar as fotografias ou prima o botão **Iniciar**  para imprimir as fotografias.

 **NOTA:** Só as imagens no formato JPG e num conjunto limitado de formatos TIFF poderão ser impressas directamente a partir do cartão de memória ou da chave USB. Se pretender imprimir fotografias armazenadas no cartão de memória ou na chave USB num formato de ficheiro diferente, as fotografias terão de ser transferidas para o computador antes da impressão.

Imprimir uma selecção de DPOF

Se a sua câmara suportar DPOF, poderá especificar as fotografias a imprimir e o número de cópias, mantendo sempre o cartão de memória na câmara. A impressora reconhece estas definições quando inserir o cartão de memória na impressora.

 **NOTA:** Se especificou um tamanho de papel na selecção DPOF, certifique-se de que o papel colocado na impressora não é de um tamanho inferior ao especificado.



1. Coloque um cartão de memória no leitor. A impressora muda automaticamente para o modo **Fotografia**.
2. Prima o botão de **Seta** para cima e para baixo   para se deslocar para **Imprimir selecções da câmara** e, em seguida, prima o botão **Seleccionar** .
3. Prima o botão **Seleccionar**  para apresentar a selecção de DPOF especificada.

É apresentada uma pré-visualização do trabalho de impressão.







4. Prima o botão **Iniciar**  para imprimir as fotografias.

Imprimir fotografias utilizando uma folha de prova

1. Insira o cartão de memória ou dispositivo de memória USB.

Se a impressora detectar fotografias no cartão de memória ou na chave USB, realça automaticamente o modo **Fotografia**. Caso contrário, prima o botão de **Seta** para cima ou para baixo   para ir para **Fotografia** e, em seguida, prima o botão **Seleccionar** .

 **NOTA:** Só as imagens no formato JPEG e num conjunto limitado de formatos TIFF poderão ser impressas directamente a partir do cartão de memória ou da chave USB. Se pretender imprimir fotografias armazenadas no cartão de memória ou na chave USB num formato de ficheiro diferente, as fotografias terão de ser transferidas para o computador antes da impressão. Para mais informações, consulte [Guardar fotografias no computador](#).

- Prima o botão de **Seta** para cima ou para baixo   para ir para Folha de prova de fotografias e, em seguida, prima o botão **Seleccionar** .
- Prima o botão de **Seta** para cima ou para baixo   para especificar as fotografias no cartão de memória ou na chave USB para imprimir na folha de prova e, em seguida, prima o botão **Seleccionar** .

Pode optar entre as seguintes hipóteses	Para
Imprimir folha com todas as X fotografias	Imprimir todas as fotografias no cartão de memória ou chave USB na folha de prova. "X" é o número de fotografias detectadas no cartão de memória ou na chave USB.
Imprimir as 25 fotografias mais recentes	Imprimir as 25 fotografias mais recentes na folha de prova.
Imprimir folha utilizando intervalo de dados	Imprimir apenas fotografias criadas num determinado intervalo de datas. Prima o botão Seleccionar  e, em seguida, seleccione um intervalo de datas.

- Coloque papel Letter ou A4 normal e, em seguida, prima o botão **Seleccionar** . Para mais informações, consulte [Colocar papel](#).

É impressa a folha de prova.

 **NOTA:** Depois de imprimir uma folha de prova, a impressora realça automaticamente **Digitalizar folha de prova** na preparação do passo 6.

- Siga as instruções na folha de prova para seleccionar as fotografias que pretende imprimir e para seleccionar um tipo de papel e esquema a utilizar.

Preencha o círculo com o ícone de redução do efeito olhos vermelhos abaixo de uma fotografia para reduzir o efeito olhos vermelhos na impressão.



 **NOTA:** Certifique-se de que preenche totalmente os círculos quando efectuar as selecções.

- Coloque a folha de prova virada para baixo no vidro do digitalizador e, em seguida, prima o botão **Seleccionar** . Para mais informações, consulte [Colocar documentos originais](#).
- Coloque o papel fotográfico. Para mais informações, consulte [Colocar papel](#).

 **NOTA:** Certifique-se de que o tamanho do papel colocado na impressora corresponde ao tamanho de papel especificado na folha de prova.







 **NOTA:** Recomenda-se a utilização de papel fotográfico/brilhante para imprimir fotografias.

8. Prima o botão **Iniciar** .







A impressora digitalizar a folha de prova e imprime as fotografias seleccionadas.

 **AVISO:** Não remova o cartão de memória nem desligue a impressora enquanto as fotografias seleccionadas na folha de prova de fotografias não forem impressas. A folha de prova torna-se inválida quando a placa de memória é retirada da impressora ou sempre que a impressora for desligada.

Alterar as fotografias antes de imprimir

1. Insira um cartão de memória ou um dispositivo de memória USB. A impressora muda automaticamente para o modo **Fotografia**.
2. Prima o botão **Seleccionar**  para entrar no menu **Modo de cartão fotográfico**.
3. A partir de **Procurar e imprimir fotografias**, prima o botão **Seleccionar** .
4. Prima o botão de **Seta** para a esquerda ou para a direita   para ir para a fotografia que pretende editar e, em seguida, prima o botão **Seleccionar** .
5. Prima o botão **Menu** .





É aberto o **Menu Fotografia**.

6. A partir de **Editar fotografia**, prima o botão **Seleccionar** .
- Os itens de menu são apresentados junto da fotografia que pretende editar.
7. Prima o botão de **Seta** para cima ou para baixo   para percorrer os itens de menu.
 8. Prima os botões de **Seta** para a esquerda ou para a direita   para percorrer as opções para cada item de menu.
 9. Depois de alterar as fotografias, prima o botão **Anterior**  para guardar as alterações.
-

Imprimir ficheiros do Microsoft

1. Ligue o computador e a impressora e certifique-se de que estão ligados.
2. Coloque um cartão de memória numa ranhura ou uma chave USB na porta PictBridge.

A impressora muda automaticamente para o modo **Imprimir ficheiros** se existirem apenas ficheiros do Microsoft Office armazenados no cartão de memória ou na chave USB. Só são reconhecidos os ficheiros com as extensões de nome de ficheiro *.DOC, *.DOCX, *.PDF, *.PPT, *.PPTX, *.RTF, *.XLS, *.XLSX, *.WPD e *.WPS.



 **NOTA:** A impressora muda automaticamente para o modo **Fotografia** se existirem fotografias armazenadas no cartão de memória ou na chave USB. Prima o botão **Anterior**  para sair do menu **Fotografia** e, em seguida, prima o botão de **Seta** para cima ou para baixo   para ir para **Imprimir ficheiros**. Prima o botão **Seleccionar**  para aceder ao menu **Modo de impressão de ficheiros**.

3. Prima o botão **Iniciar**  para aceder ao menu **Imprimir selecção de ficheiros**.

NOTA: Prima o botão **Seleccionar** para alterar as definições de **Manuseamento de papel** antes de



seleccionar um ficheiro a imprimir. Depois de personalizar as definições, prima o botão **Anterior**  para guardar as alterações.

4. Prima o botão de **Seta** para cima ou para baixo   para se deslocar para o ficheiro que pretende imprimir.
5. Prima o botão **Iniciar** .

Especificações

- [Descrição geral](#)
- [Especificações ambientais](#)
- [Consumo e requisitos de energia](#)
- [Capacidades do modo de fax](#)
- [Capacidades do modo de impressão e digitalização](#)
- [Suporte de sistemas operativos](#)
- [Requisitos e especificações da memória](#)
- [Tamanhos e tipos de suporte](#)
- [Cabos](#)

Descrição geral

Memória	<ul style="list-style-type: none">32 MB de SDRAM4 MB de memória FLASHFax de 2 MB
Capacidade de ligação	USB 2.0 de alta velocidade
Ciclo de operação (média)	5.000 páginas por mês
Duração da impressora	<ul style="list-style-type: none">Impressora: 18.000 páginasDigitalizador: 18.000 digitalizaçõesADF: 12.000 digitalizações

Especificações ambientais

Temperatura/Humidade relativa

Condições	Temperatura	Humidade relativa (sem condensação)
Utilização	61° a 90° F	8 a 80%
Armazenamento	34° a 140° F	5 a 80%
Envio	-40° a 140° F	5 a 100%

Consumo e requisitos de energia

Entrada CA classificada	90–255 V
Frequência classificada	47 Hz a 63 Hz
Entrada CA mínima	90 VCA
Entrada CA máxima	255 VCA
Entrada de corrente máxima	1.0 A
Consumo de energia médio	
Modo de espera	< 10 W

Capacidades do modo de fax

Quando digitalizar para enviar por fax, a digitalização do documento será efectuada com 200 ppp (pontos por polegada). É possível enviar/receber por fax documentos a preto e branco.

Para o envio/recepção de faxes funcionar correctamente, a impressora tem de conseguir aceder a um computador ligado a uma linha telefónica analógica activa.

 **NOTA:** Se estiver a enviar/receber faxes através de uma linha telefónica ligada a um modem DSL, instale um filtro de DSL para evitar interferências com o sinal de modem de fax analógico.

 **NOTA:** As linhas RDIS (rede digital com integração de serviços) e os modems de cabo não são fax modems e não são suportados para o envio/recepção de faxes.

Capacidades do modo de impressão e digitalização

A impressora tem capacidade para efectuar digitalizações entre 72 e 19.200 dpi. Apesar de a impressora ter esta capacidade, a Dell™ recomenda que utilize as resoluções predefinidas.

Resolução de impressão e de digitalização	Resolução de digitalização	Resolução de impressão	
		Papel fotográfico/brilhante	Outros suportes de impressão
Rascunho	150 x 150 dpi	600 x 600 dpi	300 x 600 dpi
Normal	300 x 300 dpi	1200 x 1200 dpi	600 x 600 dpi
Fotografia	600 x 600 dpi	4800 x 1200 dpi	1200 x 1200 dpi

Suporte de sistemas operativos

A impressora suporta:

- Windows Vista™
- Microsoft® Windows® XP Professional x64
- Microsoft Windows XP
- Microsoft Windows 2000

Requisitos e especificações da memória

O sistema operativo tem de cumprir os requisitos de sistema mínimos.

Sistema operativo	Velocidade do processador (MHz)	RAM (MB)	Disco rígido
Windows Vista	800 MHz Pentium®/Celeron®	512	20 GB (15 GB de espaço livre)
Microsoft Windows XP Professional x64	AMD Athlon 64, AMD Opteron, Intel Xeon com suporte Intel EM64T, Intel Pentium 4 com suporte Intel EM64T	256	1,5 GB
Microsoft Windows XP	Pentium II 300	128	500 MB

Microsoft Windows 2000	Pentium II 233	128	500 MB
------------------------	----------------	-----	--------

Tamanhos e tipos de suporte

Tipo de suporte:	Tamanhos suportados:	Coloque até:
Papel normal	<ul style="list-style-type: none"> • Letter: 8,5 x 11 polegadas (216 x 279 mm) • A4: 8,27 x 11,69 polegadas (210 x 297 mm) • Legal: 8,5 x 14 polegadas (216 x 355,6 mm) • Executive: 7,25 x 10,5 polegadas (184,15 x 266,7 mm) • Statement: 8,5 x 5,5 polegadas (215,9 x 139,7 mm) 	150 folhas
Papel de faixa	<ul style="list-style-type: none"> • Faixa A4 • Faixa Letter 	20 folhas
Envelopes	<ul style="list-style-type: none"> • 9 envelopes: 3 7/8 x 8 7/8 polegadas • 10 envelopes: 4 1/8 x 9 1/2 polegadas • 6 Envelopes 3/4: 3 1/4 x 6 1/2 polegadas • 7 Envelopes 3/4: 3 7/8 x 7 1/2 polegadas • Envelopes A2 Baronial: 111 x 146 mm • Envelopes B5: 176 x 250 mm • Envelopes C5: 162 x 229 mm • Envelopes C6: 114 x 162 mm • Envelopes DL: 110 x 220 mm • Envelopes Chokei 3: 120 x 235 mm • Envelopes Chokei 4: 90 x 205 mm • Envelopes Chokei 40: 90 x 225 mm • Envelopes Kakugata 3: 216 x 277 mm • Envelopes Kakugata 4: 197 x 267 mm • Envelopes Kakugata 5: 190 x 240 mm • Envelopes Kakugata 6: 162 x 229 mm 	10 envelopes
Cartões, fichas de índice, postais ou fotografias	<ul style="list-style-type: none"> • Cartões fotográficos/Postais: 4 x 6 polegadas • Cartão Hagaki (100 x 148 mm) • Ficha de índice: 3 x 5 polegadas • 3,5 x 5 polegadas 	25 cartões
Papel fotográfico/brilhante ou mate	<ul style="list-style-type: none"> • 8,5 x 11 polegadas (216 x 279 mm) • 4 x 6 polegadas (101,6 x 152,4 mm) 	50 folhas
Estampagens	8,5 x 11 polegadas (216 x 279 mm)	10 mm - pilha
Transparências	8,5 x 11 polegadas (216 x 279 mm)	50 transparências
Papel de tamanho personalizado	<p>O tamanho do papel tem de estar dentro das seguintes dimensões:</p> <ul style="list-style-type: none"> • Largura: 3,0 - 8,5 polegadas (76 - 216 mm) • Comprimento: 5,0 - 17,0 polegadas (127 - 432 mm) 	150 folhas

Cabos

A impressora utiliza um cabo Universal Serial Bus (USB) (vendido separadamente).



Copiar



- [Copiar documentos](#)
 - [Ordenar cópias](#)
 - [Copiar fotografias](#)
 - [Copiar um documento dos dois lados](#)
 - [Efectuar uma cópia em frente e verso](#)
 - [Alterar as definições de cópia](#)
-

Copiar documentos



Utilizar o painel de operações

1. Ligue a impressora.
2. Coloque o papel. Para mais informações, consulte [Colocar papel](#).
3. Coloque o documento original.



4. Prima o botão **Menu**  para alterar as definições de cópia.
5. Prima o botão **Iniciar** .

A cópia é efectuada na selecção de cópia actualmente especificada (Color [Cor] ou Black [Preto]).

 **NOTA:** Se premir o botão **Iniciar**  sem especificar uma selecção de cópia, por predefinição a cópia é impressa a cores.

Utilizar o computador

1. Ligue o computador e a impressora e certifique-se de que estão ligados.
2. Coloque o papel. Para mais informações, consulte [Colocar papel](#).
3. Coloque o documento original. Para mais informações, consulte [Colocar documentos originais](#).
4. *no Windows Vista™:*
 - a. Clique em  **Programas**.

- b. Clique em **Dell Printers** (Impressoras Dell).
- c. Clique em **Dell 968 AIO Printer**.

No Windows® XP ou no Windows 2000:

Clique em **Iniciar® Programas** ou **Todos os Programas® Dell Printers (Impressoras Dell)® Dell 968 AIO Printer**.

5. Selecciono **Dell All-In-One Center**.

É aberto o **Dell All-In-One Center**.

6. Selecciono o número de cópias (1 a 99) e, em seguida, especifique a definição de cor a partir do menu pendente **Copy** (Cópia).
7. Clique em **See More Copy Settings** (Ver mais definições de cópia) para personalizar a cópia.
8. Depois de personalizar as definições, clique em **Copy Now** (Copiar agora).

Ordenar cópias



Utilizar o painel de controlo

1. Ligue a impressora.
2. Coloque o papel. Para mais informações, consulte [Colocar papel](#).
3. Coloque o documento original.



4. A partir do menu principal, prima o botão de **Seta** para cima **▲** para ir para **Copiar** e, em seguida, prima o botão **Seleccionar**.
5. Prima o botão de **Seta** para cima ou para baixo **▲▼** para ir para **Cópias** e, em seguida, prima o botão de **Seta** para a esquerda ou para a direita **◀▶** para especificar o número de cópias (1-99).

 **NOTA:** É necessário efectuar mais de uma cópia antes de poder ordenar os documentos.

6. Prima o botão de **Seta** para cima ou para baixo **▲▼** para ir para **Ordenar** e, em seguida, prima o botão de **Seta** para a esquerda ou para a direita **◀▶** para ir para **Activado**.
7. Prima o botão **Seleccionar** .
8. Prima o botão **Iniciar** .

Utilizar o computador

1. Ligue o computador e a impressora e certifique-se de que estão ligados.
2. Coloque o papel. Para mais informações, consulte [Colocar papel](#).
3. Coloque o documento original.



4. *No Windows Vista:*
 - a. Clique em  **Programas**.
 - b. Clique em **Dell Printers** (Impressoras Dell).
 - c. Clique em **Dell 968 AIO Printer**.

No Windows® XP ou Windows 2000:

Clique em **Iniciar® Programas** ou **Todos os Programas® Dell Printers (Impressoras Dell)® Dell 968 AIO Printer**.

5. Selecciona **Dell All-In-One Center**.
É aberto o **Dell All-In-One Center**.
6. Selecciona o número de cópias (1 a 99) e, em seguida, especifique a definição de cor a partir do menu pendente **Copiar**.

 **NOTA:** É necessário efectuar mais de uma cópia antes de poder ordenar os documentos.

7. Clique em **See More Copy Settings** (Ver mais definições de cópia) para personalizar a cópia.
8. Clique no botão **Advanced** (Avançadas).
É aberta a caixa de diálogo **Advanced Copy Settings** (Definições de cópia avançadas).
9. No separador **Print** (Imprimir), selecciona a caixa de verificação **Collate Copies** (Ordenar cópias).
10. Clique em **OK**.
11. Depois de personalizar as definições, clique em **Copy Now** (Copiar agora).

Copiar fotografias

Utilizar o painel de controlo

1. Ligue a impressora.
2. Coloque papel fotográfico/brilhante com o lado a imprimir voltado para baixo. Para mais informações, consulte [Colocar papel](#).

3. Coloque a fotografia original.



4. Prima o botão de **Seta para cima** ▲ para ir para **Copiar** e, em seguida, prima o botão **Selecionar** Ⓞ.
5. A partir do menu **Modo de cópia**, prima o botão de **Seta para cima** ou para baixo ▲▼ para se deslocar para **Tipo de conteúdo**.
6. Prima o botão de **Seta para a esquerda** ou para direita ◀ ▶ para se deslocar para **Fotografia**.
7. Prima o botão **Iniciar** Ⓞ.

Utilizar o computador

1. Ligue o computador e a impressora e certifique-se de que estão ligados.
2. Coloque papel fotográfico/brilhante com o lado a imprimir voltado para cima. Para mais informações, consulte [Colocar papel](#).
3. Coloque a fotografia original no vidro do digitalizador. Para mais informações, consulte [Colocar documentos originais](#).
4. *No Windows Vista:*
 - a. Clique em **Programas**.
 - b. Clique em **Dell Printers** (Impressoras Dell).
 - c. Clique em **Dell 968 AIO Printer**.

No Windows XP e no Windows 2000:

Clique em **Iniciar**® **Programas** ou **Todos os Programas**® **Dell Printers (Impressoras Dell)**® **Dell 968 AIO Printer**.
5. Selecione **Dell All-In-One Center**.

É aberto o **Dell All-In-One Center**.
6. Clique em **Preview Now** (Pré-visualizar agora).
7. Ajuste as linhas tracejadas de forma a que circundem a parte da imagem que pretende imprimir.
8. Selecione o número de cópias (1 a 99) e, em seguida, especifique as definições de cor a partir do menu pendente **Copy** (Copiar).
9. Clique em **See More Copy Settings** (Ver mais definições de cópia) para personalizar a cópia.

10. Depois de personalizar as definições, clique em **Copy Now** (Copiar agora).

Copiar um documento dos dois lados

1. Coloque o documento original no alimentador automático de documentos (ADF).



2. A partir do menu principal, prima o botão de **Seta** para cima para ir para **Copiar** e, em seguida, prima o botão **Seleccionar**
3. A partir do menu **Modo de cópia**, prima o botão de **Seta** para cima ou para baixo para se deslocar para **Cópias dos dois lados**.
4. Prima o botão de **Seta** para a esquerda ou para a direita para se deslocar para **Original dos 2-lados, Cópia de 1-lado** (se não possuir a unidade de frente e verso opcional) ou **Original dos 2-lados, Cópia dos 2-lados** (se tiver a unidade de frente e verso opcional) e, em seguida, prima o botão **Seleccionar**
5. Prima o botão **Iniciar** .

Quando o documento original sair do ADF, siga as instruções apresentadas no LCD.

Efectuar uma cópia em frente e verso

Adquira e instale uma unidade de frente e verso opcional para efectuar automaticamente as cópias em frente e verso no documento. Com uma unidade de frente e verso opcional, não é necessário reorientar manualmente as folhas. Selecciona o papel e permite à impressora imprimir no lado que ainda está em branco.

NOTA: Utilize papel normal A4 ou Letter para efectuar cópias em frente e verso. *Não* efectue cópias em frente e verso em envelopes, cartões ou papel fotográfico.

1. Coloque o documento original no alimentador automático de documentos (ADF).



2. A partir do menu principal, prima o botão de **Seta** para cima para ir para **Copiar** e, em seguida, prima o botão **Seleccionar**
3. A partir do menu **Modo de cópia**, prima o botão de **Seta** para cima ou para baixo para se deslocar para **Cópias dos dois lados**.
4. Prima o botão de **Seta** para a esquerda ou para a direita para ir para **1-->2**(Original de 1 lado, Cópia



dos 2 lados) (se estiver a copiar um lado do documento) ou 2-->2(Original dos 2 lados, Cópia dos 2 lados) (se estiver a copiar um documento com dois lados) e, em seguida, prima o botão **Seleccionar**

5. Prima o botão **Iniciar**

Alterar as definições de cópia

Utilizar o painel de operações

Se estiver a utilizar a impressora como fotocopiadora autónoma, poderá alterar as definições de cópia a partir dos menus **Modo de cópia** no painel de operações. Para obter mais informações sobre as definições, consulte [Modo de cópia](#).

Utilizar o computador

1. *No Windows Vista:*

- a. Clique em **Programas**.
- b. Clique em **Dell Printers** (Impressoras Dell).
- c. Clique em **Dell 968 AIO Printer**.

No Windows XP e no Windows 2000:

Clique em **Iniciar** **Programas** ou **Todos os Programas** **Dell Printers (Impressoras Dell)** **Dell 968 AIO Printer**.

2. Seccione **Dell All-In-One Center**.

É aberto o **Dell All-In-One Center**.

3. Seccione o número de cópias (1 a 99) e a definição de cor a partir do menu pendente **Copy** (Cópia).

4. Clique em **See More Copy Settings** (Ver mais definições de cópia) para:

- Seleccionar a qualidade de cópia.
- Seleccionar o tamanho do papel.
- Seleccionar o formato do documento original.
- Aclarar ou escurecer o documento.
- Reduzir ou ampliar o documento.

5. Clique no botão **Advanced** (Avançadas) para alterar as opções, como, por exemplo, o tamanho do papel e a qualidade.

6. Para efectuar quaisquer alterações, clique nos seguintes separadores:

Clique neste separador:	Para:
Print (Imprimir)	<ul style="list-style-type: none">• Seleccionar o tamanho e tipo de papel.• Seleccionar as opções de impressão sem margens.• Seleccionar a qualidade de impressão.• Ordenar cópias.• Imprimir a última página primeiro.

Scan (Digitalizar)	<ul style="list-style-type: none"> • Seleccionar a densidade de cores e a resolução de digitalização. • Cortar automaticamente a imagem digitalizada. • Ajustar a sensibilidade da ferramenta de corte automático. • Definir o tamanho da área a digitalizar.
Image Enhancements (Aperfeiçoamentos da imagem)	<ul style="list-style-type: none"> • Endireitar imagens depois da digitalização (corrigir inclinação). • Focar as imagens esbatidas. • Ajustar o brilho da imagem. • Ajustar a curva de correcção de cores (gama) da imagem.
Image Patterns (Padrões de imagem)	<ul style="list-style-type: none"> • Suavizar a conversão de uma imagem em tons de cinzento num padrão de pontos pretos e brancos. • Remover padrões de imagem de revistas e jornais (limpar). • Reduzir impurezas dos documentos de cor.

7. Clique em **OK**.

8. Depois de personalizar as definições, clique em **Copy Now** (Copiar agora).

Anexo

- [Política de Assistência Técnica da Dell](#)
 - [Contactar a Dell](#)
 - [Política de Garantia e de Devolução](#)
-

Política de Assistência Técnica da Dell

A assistência técnica prestada por técnicos requer a cooperação e participação do cliente no processo de resolução de problemas e permite o restauro da configuração predefinida do Sistema Operativo, software de aplicação e controladores de hardware, tal como foram fornecidos pela Dell, bem como a verificação da correcta funcionalidade da impressora e de todo o hardware instalado da Dell. Além deste suporte técnico assistido por técnicos, está disponível suporte técnico online na Assistência da Dell. Poderão estar disponíveis para aquisição opções de assistência técnica adicionais.

A Dell fornece assistência técnica limitada para a impressora e quaisquer periféricos e software instalado da Dell. A assistência para periféricos e software de terceiros é prestada pelo fabricante original, incluindo o adquirido e/ou instalado através da Software & Peripherals (DellWare), ReadyWare e Custom Factory Integration (CFI/DellPlus).

Contactar a Dell

Pode aceder ao Suporte da Dell em support.dell.com. Seleccione a região na página WELCOME TO DELL SUPPORT (Bem-vindo ao Suporte Dell) e preencha os detalhes solicitados para aceder às ferramentas e informações de ajuda.

Pode contactar a Dell electronicamente através dos seguintes endereços:

- World Wide Web

www.dell.com/

www.dell.com/ap/ (apenas para os países da Ásia/Pacífico)

www.dell.com/jp/ (apenas para o Japão)

www.euro.dell.com (apenas para a Europa)

www.dell.com/la/ (países da América Latina e Caraíbas)

www.dell.ca (Só para o Canadá)

- Protocolo de Transferência de Ficheiros (FTP) anónimo

ftp.dell.com

Inicie sessão como utilizador: anónimo e utilize o seu endereço de correio electrónico como palavra-passe.

- Serviço de Suporte Electrónico

mobile_support@us.dell.com

support@us.dell.com

la-techsupport@dell.com (apenas para países da América Latina e Caraíbas)

apsupport@dell.com (apenas para os países da Ásia/Pacífico)

support.jp.dell.com (apenas para o Japão)

support.euro.dell.com (apenas para a Europa)

- Serviço de Cotação Electrónica

apmarketing@dell.com (apenas para os países da Ásia/Pacífico)

sales_canada@dell.com (Só para o Canadá)

Política de Garantia e de Devolução

A Dell Inc. ("Dell") fabrica os seus produtos de hardware a partir de peças e componentes que são novos ou equivalentes a novos em conformidade com as práticas padrão da indústria. Para obter informações sobre a garantia Dell para a sua impressora, consulte o *Manual do Proprietário*.

Digitalizar

- [Digitalizar fotografias ou documentos de uma só página](#)
 - [Digitalizar várias fotografias para um único ficheiro](#)
 - [Digitalizar documentos de várias páginas](#)
 - [Digitalizar através de uma rede](#)
 - [Definir o PIN e o nome do computador](#)
 - [Editar texto digitalizado utilizando o Reconhecimento Óptico de Caracteres \(OCR\)](#)
 - [Editar imagens digitalizadas](#)
 - [Guardar uma imagem no computador](#)
 - [Enviar uma imagem ou um documento digitalizado por correio electrónico](#)
 - [Redimensionar imagens ou documentos](#)
 - [Limpar cópias digitalizadas de itens de jornais](#)
 - [Converter a colecção de fotografias para formato electrónico](#)
 - [Alterar definições de digitalização](#)
-

Digitalizar fotografias ou documentos de uma só página

1. Ligue o computador e a impressora e certifique-se de que estão ligados.
2. Coloque o documento original. Para mais informações, consulte [Colocar documentos originais](#).

 **NOTA:** Não coloque postais, cartões fotográficos, papel fotográfico nem pequenas imagens no Alimentador automático de documentos (ADF). Coloque estes itens sobre o vidro do digitalizador.

3. *no Windows Vista™:*
 - a. Clique em  **Programas**.
 - b. Clique em **Dell Printers** (Impressoras Dell).
 - c. Clique em **Dell 968 AIO Printer**.

No Windows® XP ou no Windows 2000:

Clique em **Iniciar® Programas** ou **Todos os Programas® Dell Printers (Impressoras Dell)® Dell 968 AIO Printer**.

4. Selecciona **Dell All-In-One Center**.

É aberto o **Dell All-In-One Center**.
5. No menu pendente **Send scanned image to:** (Enviar imagem digitalizada para:), selecciona o programa que pretende utilizar.

 **NOTA:** Se o programa que pretende utilizar não for apresentado, selecciona **Search for more** (Procurar mais) no menu pendente. No ecrã seguinte, clique em **Add** (Adicionar) para localizar e adicionar o programa à lista.

6. Clique em **See More Scan Settings** (Ver mais definições de digitalização) para personalizar a digitalização.
 7. Depois de personalizar as definições, clique em **Scan Now** (Digitalizar agora).
-

Digitalizar várias fotografias para um único ficheiro

 **NOTA:** Alguns programas não suportam a digitalização de várias páginas.

1. Ligue o computador e a impressora e certifique-se de que estão ligados.
2. Coloque o documento original no vidro do digitalizador. Para mais informações, consulte [Colocar documentos originais](#).
3. *No Windows Vista:*
 - a. Clique em  **Programas**.
 - b. Clique em **Dell Printers** (Dell Impressoras).
 - c. Clique em **Dell 968 AIO Printer**.

No Windows XP e no Windows 2000:

Clique em **Iniciar**® **Programas** ou **Todos os Programas**® **Dell Printers (Impressoras Dell)**® **Dell 968 AIO Printer**.

4. Seleccione **Dell All-In-One Center**.
É aberto o **Dell All-In-One Center**.
5. No menu pendente **Send scanned image to:** (Enviar imagem digitalizada para:), seleccione o programa que pretende utilizar.
 **NOTA:** Se o programa que pretende utilizar não for apresentado, seleccione **Search for more** (Procurar mais) no menu pendente. No ecrã seguinte, clique em **Add** (Adicionar) para localizar e adicionar o programa à lista.
6. Clique em **See More Scan Settings** (Ver mais definições de digitalização) para personalizar a digitalização.
7. Clique no botão **Advanced** (Avançadas).
É apresentada a caixa de diálogo **Advanced Scan Settings** (Definições de digitalização avançadas).
8. No separador **Scan** (Digitalizar), seleccione a caixa de verificação **Scan multiple items before output** (Digitalizar vários itens antes de enviar).
9. Clique em **OK**.
10. Depois de personalizar as definições, clique em **Scan Now** (Digitalizar agora).
Depois de digitalizar a primeira página, será apresentada a caixa de diálogo **Do you want to scan another page?** (Pretende digitalizar outra página).
11. Coloque a folha seguinte no vidro do digitalizador e, em seguida, clique em **Yes** (Sim). Repita até terminar a digitalização de todas as páginas.
12. Quando a digitalização estiver concluída, clique em **No** (Não).
Quando a impressora concluir a digitalização da última página ou imagem, será criado um único ficheiro com todas as páginas ou imagens digitalizadas na aplicação seleccionada.

Digitalizar documentos de várias páginas

 **NOTA:** Alguns programas não suportam a digitalização de várias páginas.

1. Ligue o computador e a impressora e certifique-se de que estão ligados.
2. Coloque o documento original no alimentador automático de documentos.

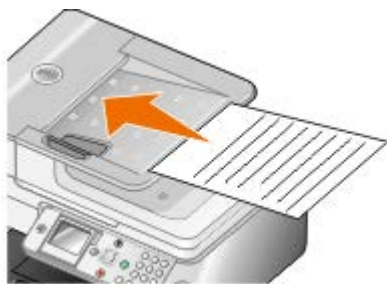

3. *No Windows Vista:*
 - a. Clique em  **Programas**.
 - b. Clique em **Dell Printers** (Impressoras Dell).
 - c. Clique em **Dell 968 AIO Printer**.

No Windows XP e no Windows 2000:

Clique em **Iniciar**® **Programas** ou **Todos os Programas**® **Dell Printers (Impressoras Dell)**® **Dell 968 AIO Printer**.

4. Selecione **Dell All-In-One Center**.

É aberto o **Dell All-In-One Center**.

5. No menu pendente **Send scanned image to:** (Enviar imagem digitalizada para:), selecione o programa que pretende utilizar.

 **NOTA:** Se o programa que pretende utilizar não for apresentado, selecione **Search for more** (Procurar mais) no menu pendente. No ecrã seguinte, clique em **Add** (Adicionar) para localizar e adicionar o programa à lista.

6. Clique em **See More Scan Settings** (Ver mais definições de digitalização) para personalizar a digitalização.
7. Depois de personalizar as definições, clique em **Scan Now** (Digitalizar agora).

A impressora digitaliza todas as páginas carregadas no ADF. Quando todas as páginas no ADF são digitalizadas, é criado um único ficheiro com todas as páginas digitalizadas na aplicação seleccionada.

Digitalizar através de uma rede

1. Ligue o computador e a impressora e certifique-se de que estão ligados.
2. Certifique-se de que o computador e a impressora estão ambos ligados à rede.

 **NOTA:** As impressoras Dell™ só podem ser ligadas a uma rede utilizando uma placa de rede Dell (vendida em separado).

3. Coloque o documento original.



4. No menu principal, prima o botão de **Seta** para cima ou para baixo para ir para *Digitalizar* e, em seguida, prima o botão **Seleccionar**

A impressora detecta automaticamente se está ligada a uma rede. Se estiver ligada a uma rede, será apresentado o ecrã **Seleccionar anfitrião**. Se não estiver ligada a uma rede, será apresentado o menu **Modo de digitalização**.

5. No ecrã **Seleccção de anfitrião**, seleccione o computador para o qual pretende enviar o documento e, em seguida, prima o botão **Seleccionar**

NOTA: O computador tem de ter o software da impressora instalado. Utilize o CD *Controladores e Utilitários* para instalar o software da impressora.

6. Introduza o PIN de quatro dígitos para o computador anfitrião e, em seguida, prima o botão **Seleccionar**

NOTA: Poderá consultar ou alterar o PIN ou o nome do computador para o qual pretende enviar a digitalização. Para mais informações, consulte [Definir o PIN e o nome do computador](#). O PIN não é requerido por predefinição; só será pedido se tiver sido definido.

A impressora transfere uma lista das aplicações a partir do computador.

7. A partir de *Digitalizar* para, prima o botão de **Seta** para a esquerda ou para a direita para seleccionar a aplicação para a qual pretende enviar a digitalização.
8. Efectue as alterações necessárias às definições de digitalização e, em seguida, prima o botão **Iniciar**

A digitalização é aberta no computador seleccionado.

Definir o PIN e o nome do computador

Especifique um nome para o computador para permitir a respectiva localização no ecrã Host Selection (Seleccção de anfitrião) ao digitalizar através de uma rede. Se pretende impedir que outros utilizadores enviem um documento digitalizado para o computador, defina um número de identificação pessoal (PIN) para a operação de digitalização para a rede.

1. *No Windows Vista:*
 - a. Clique em **Painel de Controlo**.
 - b. Clique em **Hardware e Som**.
 - c. Clique em **Impressoras**.

No Windows XP, clique em **Iniciar** **Definições** **Painel de Controlo** **Impressoras e Outro Hardware**

Impressoras e Faxes.

No *Windows 2000*, clique em **Iniciar® Definições® Impressoras**.

2. Clique com o botão direito do rato no ícone da impressora e, em seguida, seleccione **Preferências de Impressão**.
É aberta a caixa de diálogo **Preferências de Impressão**.
3. No separador **Maintenance** (Manutenção), clique em **Network Support** (Suporte de rede).
É aberta a caixa de diálogo **Dell Networking Options** (Opções de rede da Dell).
4. Na caixa de diálogo **Dell Networking Options** (Opções de rede da Dell), clique em **Change your PC name and PIN for network scanning** (Alterar o nome do PC e o PIN para digitalização na rede).
5. Siga as instruções apresentadas no ecrã.
6. Depois de especificar um nome de computador ou PIN, clique em **OK**.

Editar texto digitalizado utilizando o Reconhecimento Óptico de Caracteres (OCR)

O software OCR converte uma imagem digitalizada em texto editável num programa de processamento de texto. Foi fornecida uma cópia de software de OCR juntamente com a impressora e deverá ter sido instalado ao mesmo tempo que o software da impressora.

 **NOTA:** Se tiver transferido os controladores da impressora a partir do Web site da Dell, o software de OCR não foi incluído.

 **NOTA:** Para os clientes que utilizam o japonês ou chinês simplificado, certifique-se de que existe software de OCR instalado no computador.

1. Ligue o computador e a impressora e certifique-se de que estão ligados.
2. Coloque o documento original.

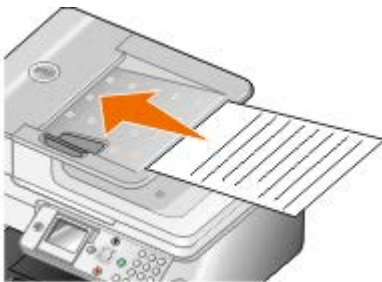

3. No *Windows Vista*:
 - a. Clique em  **Programas**.
 - b. Clique em **Dell Printers** (Dell Impressoras).
 - c. Clique em **Dell 968 AIO Printer**.

No *Windows XP* e no *Windows 2000*:

Clique em **Iniciar® Programas** ou **Todos os Programas® Dell Printers (Impressoras Dell)® Dell 968 AIO Printer**.

4. Seleccione **Dell All-In-One Center**.
É aberto o **Dell All-In-One Center**.

5. No menu pendente **Send scanned images to:** (Enviar imagens digitalizadas para) seleccione o programa de edição de texto que pretende utilizar.

 **NOTA:** Se o programa que pretende utilizar não for apresentado, seleccione **Search for more** (Procurar mais) no menu pendente. No ecrã seguinte, clique em **Add** (Adicionar) para localizar e adicionar o programa à lista.

6. Clique em **See More Scan Settings** (Ver mais definições de digitalização) para personalizar a digitalização.
7. Clique no botão **Advanced** (Avançadas).

É apresentada a caixa de diálogo **Advanced Scan Settings** (Definições de digitalização avançadas).

8. No separador **Scan** (Digitalizar), certifique-se de que a caixa de selecção **Convert scanned item to text (OCR)** (Converter o item digitalizado para texto[OCR]) está seleccionada.
 9. Clique em **OK**.
 10. Quando terminar a personalização das definições, clique em **Scan Now** (Digitalizar agora).
- O texto digitalizado é aberto no programa seleccionado.
-

Editar imagens digitalizadas

1. Ligue o computador e a impressora e certifique-se de que estão ligados.
2. Coloque o documento original. Para mais informações, consulte [Colocar documentos originais](#).
3. *No Windows Vista:*
 - a. Clique em  **Programas**.
 - b. Clique em **Dell Printers** (Impressoras Dell).
 - c. Clique em **Dell 968 AIO Printer**.

No Windows XP e no Windows 2000:

Clique em **Iniciar**® **Programas** ou **Todos os Programas**® **Dell Printers (Impressoras Dell)**® **Dell 968 AIO Printer**.

4. Seleccione **Dell All-In-One Center**.
- É aberto o **Dell All-In-One Center**.
5. No menu pendente **Send scanned image to:** (Enviar imagem digitalizada para:), seleccione o programa que pretende utilizar.

 **NOTA:** Se o programa que pretende utilizar não for apresentado, seleccione **Search for more** (Procurar mais) no menu pendente. No ecrã seguinte, clique em **Add** (Adicionar) para localizar e adicionar o programa à lista.

6. Clique em **See More Scan Settings** (Ver mais definições de digitalização) para personalizar a digitalização.
7. Depois de personalizar as definições, clique em **Scan Now** (Digitalizar agora).

Quando terminar o processamento da imagem, será aberta na aplicação seleccionada.

8. Edite a imagem utilizando as ferramentas disponíveis no programa. Poderá:
 - Remover o efeito de olhos vermelhos
 - Cortar a imagem

- Adicionar texto à imagem
- Ajustar o brilho e o contraste da imagem.

Para mais informações, consulte a documentação fornecida com a aplicação de gráficos.

Guardar uma imagem no computador

1. Ligue o computador e a impressora e certifique-se de que estão ligados.
2. Coloque o documento original. Para mais informações, consulte [Colocar documentos originais](#).
3. *No Windows Vista:*
 - a. Clique em  **Programas**.
 - b. Clique em **Dell Printers** (Impressoras Dell).
 - c. Clique em **Dell 968 AIO Printer**.

No Windows XP e no Windows 2000:

Clique em **Iniciar**® **Programas** ou **Todos os Programas**® **Dell Printers (Impressoras Dell)**® **Dell 968 AIO Printer**.

4. Seleccione **Dell All-In-One Center**.
É aberto o **Dell All-In-One Center**.
 5. A partir da secção **Productivity Tools** (Ferramentas de produtividade), clique em **Save an image on my computer** (Guardar uma imagem no computador).
 6. Siga as instruções apresentadas no ecrã para guardar uma imagem no computador.
-

Enviar uma imagem ou um documento digitalizado por correio electrónico

 **NOTA:** Se a impressora estiver ligada a uma rede utilizando uma ligação sem fios ou Ethernet, tem de iniciar a digitalização a partir do painel de controlo da impressora. Para mais informações, consulte [A partir de uma impressora de rede](#).

1. Ligue o computador e a impressora e certifique-se de que estão ligados.
2. Coloque o documento original. Para mais informações, consulte [Colocar documentos originais](#).
3. *No Windows Vista:*
 - a. Clique em  **Programas**.
 - b. Clique em **Dell Printers** (Dell Impressoras).
 - c. Clique em **Dell 968 AIO Printer**.

No Windows XP e no Windows 2000:

Clique em **Iniciar**® **Programas** ou **Todos os Programas**® **Dell Printers (Impressoras Dell)**® **Dell 968 AIO Printer**.

4. Selecione **Dell All-In-One Center**.

É aberto o **Dell All-In-One Center**.

5. Na secção **Productivity Tools** (Ferramentas de produtividade), clique em **Email an image or document** (Enviar uma imagem ou documento por correio electrónico).

6. Siga as instruções apresentadas no ecrã para preparar o item para ser enviado por correio electrónico.

7. Clique em **Seguinte**.

8. Abra o programa de correio electrónico, escreva uma nota para acompanhar o documento anexado e, em seguida, envie-o.

 **NOTA:** Consulte a Ajuda do programa de correio electrónico para obter mais informações sobre como anexar documentos a mensagens de correio electrónico.



A partir de uma impressora de rede

1. Ligue o computador e a impressora e certifique-se de que estão ligados.

2. Certifique-se de que o computador e a impressora estão ambos ligados à rede.

 **NOTA:** As impressoras Dell só podem ser ligadas a uma rede utilizando uma placa de rede Dell (vendida em separado).

3. Coloque o documento original. Para mais informações, consulte [Colocar documentos originais](#).

4. A partir do painel de controlo, prima o botão de **Seta** para cima ou para baixo  para ir para **Digitalizar** e, em seguida, prima o botão **Seleccionar** .

5. No ecrã **Seleção de anfitrião**, seleccione o computador para o qual pretende enviar o documento e, em seguida, prima o botão **Seleccionar** .

 **NOTA:** O computador tem de ter o software da impressora instalado. Utilize o CD *Controladores e Utilitários* para instalar o software da impressora.

6. Se necessário, introduza o PIN de quatro dígitos para o computador anfitrião e, em seguida, prima o botão **Seleccionar** .

 **NOTA:** Poderá consultar ou alterar o PIN ou o nome do computador para o qual pretende enviar a digitalização. Para mais informações, consulte [Definir o PIN e o nome do computador](#). O PIN não é requerido por predefinição; só será pedido se tiver sido definido.

A impressora transfere uma lista das aplicações a partir do computador.

7. A partir de **Digitalizar** para, prima o botão de **Seta** para a esquerda ou para a direita  para ir para **Correio electrónico**.

8. Efectue as alterações necessárias às definições de digitalização e, em seguida, prima o botão **Iniciar** .

A impressora anexa a digitalização a uma nova mensagem de correio electrónico na aplicação de correio electrónico predefinida. Escreva uma nota para acompanhar o documento anexado e, em seguida, envie-o.

Redimensionar imagens ou documentos

1. Ligue o computador e a impressora e certifique-se de que estão ligados.

2. Coloque o documento original. Para mais informações, consulte [Colocar documentos originais](#).

3. *No Windows Vista:*

- a. Clique em  **Programas**.
- b. Clique em **Dell Printers** (Impressoras Dell).
- c. Clique em **Dell 968 AIO Printer**.

No Windows XP e no Windows 2000:

Clique em **Iniciar**® **Programas** ou **Todos os Programas**® **Dell Printers (Impressoras Dell)**® **Dell 968 AIO Printer**.

4. Selecciona **Dell All-In-One Center**.

É aberto o **Dell All-In-One Center**.

5. Clique em **Preview Now** (Pré-visualizar agora).

 **NOTA:** Se o tamanho do digitalizador (apresentado no canto superior direito da janela de pré-visualização) for apresentado a vermelho, não tem recursos de sistema disponíveis para efectuar a digitalização com a resolução ou tamanho seleccionado. Para corrigir este problema, poderá reduzir a resolução ou o tamanho da área de digitalização.

6. A partir da secção **Productivity Tools** (Ferramentas de produtividade), selecciona **Enlarge or reduce an image** (Ampliar ou reduzir uma imagem).
7. Siga as instruções apresentadas no ecrã para seleccionar o tamanho da nova imagem.
8. Depois de personalizar a imagem, clique em **Scan Now** (Digitalizar agora).

Limpar cópias digitalizadas de itens de jornais

1. Ligue o computador e a impressora e certifique-se de que estão ligados.
2. Coloque o artigo ou recorte de jornal virado para baixo no vidro do digitalizador.



3. *No Windows Vista:*
 - a. Clique em  **Programas**.
 - b. Clique em **Dell Printers** (Impressoras Dell).
 - c. Clique em **Dell 968 AIO Printer**.

No Windows XP e no Windows 2000:

Clique em **Iniciar® Programas** ou **Todos os Programas® Dell Printers (Impressoras Dell)® Dell 968 AIO Printer**.

4. Clique em **Dell All-In-One Center**.

É aberto o **Dell All-In-One Center**.

5. Clique em **See More Scan Settings** (Ver mais definições de digitalização) ou **See More Copy Settings** (Ver mais definições de cópia).

6. Clique em **Advanced** (Avançadas).

É apresentada a caixa de diálogo **Advanced Scan Settings** (Definições de digitalização avançadas).

7. No separador **Image Patterns** (Padrões de imagem), clique em **Remove image patterns from magazine/newspaper (descreen)** (Remover padrões de imagem de revista/jornal (limpar)).

8. Selecciona a opção **Best Quality** (Melhor qualidade) ou **Best Speed** (Maior velocidade).

9. No menu pendente **What was scanned?** (O que foi digitalizado), selecciona o tipo de item digitalizado ou copiado.

10. Clique em **OK** para guardar as definições.

11. Digitalize ou copie o item.

Converter a colecção de fotografias para formato electrónico

1. Ligue o computador e a impressora e certifique-se de que estão ligados.

2. *No Windows Vista:*

a. Clique em  **Programas**.

b. Clique em **Dell Printers** (Impressoras Dell).

c. Clique em **Dell 968 AIO Printer**.

No Windows XP e no Windows 2000:

Clique em **Iniciar® Programas** ou **Todos os Programas® Dell Printers (Impressoras Dell)® Dell 968 AIO Printer**.

3. Clique em **Dell All-In-One Center**.

É aberto o **Dell All-In-One Center**.

4. Na secção **Productivity Tools** (Ferramentas de produtividade), clique em **MagiChop - Save multiple photos** (MagiChop - Guardar várias fotografias).

5. Coloque as fotografias no vidro do digitalizador, deixando espaço entre as fotografias e entre as fotografias e a extremidade do vidro.

6. Clique em **Preview the image (required)** (Pré-visualizar a imagem (necessário)).

7. Selecciona a localização dos ficheiros de imagem.

8. Se pretender que as opções de rotação e mudança de nome estejam disponíveis após a digitalização, selecciona **While saving, provide rotate and rename options** (Fornecer opções de rotação e mudança de nome ao guardar).

9. Clique em **Scan Now** (Digitalizar agora).

Alterar definições de digitalização

Utilizar o painel de operações

É possível alterar as definições de cópia a partir do menu **Modo de digitalização** no painel de controlo. Para obter mais informações sobre as definições, consulte [Modo de digitalização](#).

Utilizar o computador

1. *No Windows Vista:*

- a. Clique em  **Programas**.
- b. Clique em **Dell Printers** (Impressoras Dell).
- c. Clique em **Dell 968 AIO Printer**.

No Windows XP e no Windows 2000:

Clique em **Iniciar**® **Programas** ou **Todos os Programas**® **Dell Printers (Impressoras Dell)**® **Dell 968 AIO Printer**.

2. Selecciona **Dell All-In-One Center**.

É aberto o **Dell All-In-One Center**.

3. No menu pendente **Send scanned images to:** (Enviar imagens digitalizadas para) selecciona o programa que pretende utilizar.

 **NOTA:** Se o programa que pretende utilizar não for apresentado, selecciona **Search for more** (Procurar mais) no menu pendente. No ecrã seguinte, clique em **Add** (Adicionar) para localizar e adicionar o programa à lista.

4. Clique em **See More Scan Settings** (Ver mais definições de cópia) para:

- Selecciona o tipo de documento que está a ser digitalizado.
- Selecciona a qualidade de digitalização.

5. Clique no botão **Advanced** (Avançadas) para alterar as opções, como, por exemplo, o tamanho do papel e a qualidade.

6. Para efectuar quaisquer alterações, clique nos seguintes separadores:

Clique neste separador:	Para:
Scan (Digitalizar)	<ul style="list-style-type: none">• Selecciona a profundidade de cor.• Selecciona a resolução da digitalização.• Ajustar a sensibilidade da ferramenta de corte automático.• Definir a área a digitalizar.• Utilizar o programa de OCR para converter itens digitalizados em texto.• Indicar que está a digitalizar vários itens.• Actualizar a lista de aplicações de destino das digitalizações.• Actualizar o controlador de fax predefinido.
Image Enhancements (Aperfeiçoamentos da imagem)	<ul style="list-style-type: none">• Endireitar imagens depois da digitalização (corrigir inclinação).• Focar as imagens esbatidas.• Ajustar o brilho da imagem.• Ajustar a curva de correcção de cores (gama) da imagem.
Image Patterns (Padrões de imagem)	<ul style="list-style-type: none">• Suavizar a conversão de uma imagem em tons de cinzento num

padrão de pontos pretos e brancos.

- Remover padrões de imagem de revistas e jornais (limpar).
- Reduzir impurezas dos documentos de cor.

7. Clique em **OK**.

8. Depois de personalizar as definições, clique em **Scan Now** (Digitalizar agora).

Aviso de Licenciamento

[BSD License and Warranty statements](#)

[GNU License](#)

Para consultar contratos de licença de software de código aberto adicionais neste CD, consulte D:\\Drivers\\XPS\\Zopen.pdf.

O software residente na impressora contém:

- Software desenvolvido e com copyright da Dell e/ou de outros fabricantes
- Software modificado pela Dell licenciado ao abrigo da GNU General Public License versão 2 e da GNU Lesser General Public License versão 2.1
- Software licenciado ao abrigo da licença e declarações de garantia BSD
- Software baseado em parte no trabalho do Independent JPEG Group.

O software licenciado pela GNU modificado pela Dell é gratuito; este software pode ser redistribuído e/ou modificado ao abrigo dos termos das licenças acima referenciadas. Estas licenças não lhe fornecem quaisquer direitos sobre o software com copyright da Dell ou de outros fabricantes existente nesta impressora.

Visto que o software licenciado pela GNU, no qual se baseiam as modificações da Dell, é fornecido explicitamente sem qualquer garantia, a utilização da versão modificada pela Dell é igualmente fornecida sem qualquer garantia. Consulte as exclusões de garantias existentes nas licenças referenciadas para obter detalhes adicionais.

BSD License and Warranty statements

Copyright (c) 1991 The Regents of the University of California. All rights reserved.

Redistribution and use in source and binary forms, with or without modification, are permitted provided that the following conditions are met:

1. Redistributions of source code must retain the above copyright notice, this list of conditions and the following disclaimer.
2. Redistributions in binary form must reproduce the above copyright notice, this list of conditions and the following disclaimer in the documentation and/or other materials provided with the distribution.
3. The name of the author may not be used to endorse or promote products derived from this software without specific prior written permission.

THIS SOFTWARE IS PROVIDED BY THE AUTHOR ``AS IS'' AND ANY EXPRESS OR IMPLIED WARRANTIES, INCLUDING, BUT NOT LIMITED TO, THE IMPLIED WARRANTIES OF MERCHANTABILITY AND FITNESS FOR A PARTICULAR PURPOSE ARE DISCLAIMED. IN NO EVENT SHALL THE AUTHOR BE LIABLE FOR ANY DIRECT, INDIRECT, INCIDENTAL, SPECIAL, EXEMPLARY, OR CONSEQUENTIAL DAMAGES (INCLUDING, BUT NOT LIMITED TO, PROCUREMENT OF SUBSTITUTE GOODS OR SERVICES; LOSS OF USE, DATA, OR PROFITS; OR BUSINESS INTERRUPTION) HOWEVER CAUSED AND ON ANY THEORY OF LIABILITY, WHETHER IN CONTRACT, STRICT LIABILITY, OR TORT (INCLUDING NEGLIGENCE OR OTHERWISE) ARISING IN ANY WAY OUT OF THE USE OF THIS SOFTWARE, EVEN IF ADVISED OF THE POSSIBILITY OF SUCH DAMAGE.

GNU License

GENERAL PUBLIC LICENSE

Version 2, June 1991

Copyright (C) 1989, 1991 Free Software Foundation, Inc.

59 Temple Place, Suite 330, Boston, MA 02111-1307 USA

Everyone is permitted to copy and distribute verbatim copies of this license document, but changing it is not allowed.

Preamble

The licenses for most software are designed to take away your freedom to share and change it. By contrast, the GNU General Public License is intended to guarantee your freedom to share and change free software--to make sure the software is free for all its users. This General Public License applies to most of the Free Software Foundation's software and to any other program whose authors commit to using it. (Some other Free Software Foundation software is covered by the GNU Library General Public License instead.) You can apply it to your programs, too.

When we speak of free software, we are referring to freedom, not price. Our General Public Licenses are designed to make sure that you have the freedom to distribute copies of free software (and charge for this service if you wish), that you receive source code or can get it if you want it, that you can change the software or use pieces of it in new free programs; and that you know you can do these things.

To protect your rights, we need to make restrictions that forbid anyone to deny you these rights or to ask you to surrender the rights. These restrictions translate to certain responsibilities for you if you distribute copies of the software, or if you modify it.

For example, if you distribute copies of such a program, whether gratis or for a fee, you must give the recipients all the rights that you have. You must make sure that they, too, receive or can get the source code. And you must show them these terms so they know their rights.

We protect your rights with two steps: (1) copyright the software, and (2) offer you this license which gives you legal permission to copy, distribute and/or modify the software.

Also, for each author's protection and ours, we want to make certain that everyone understands that there is no warranty for this free software. If the software is modified by someone else and passed on, we want its recipients to know that what they have is not the original, so that any problems introduced by others will not reflect on the original authors' reputations.

Finally, any free program is threatened constantly by software patents. We wish to avoid the danger that redistributors of a free program will individually obtain patent licenses, in effect making the program proprietary. To prevent this, we have made it clear that any patent must be licensed for everyone's free use or not licensed at all.

The precise terms and conditions for copying, distribution and modification follow.

GNU GENERAL PUBLIC LICENSE

TERMS AND CONDITIONS FOR COPYING, DISTRIBUTION AND MODIFICATION

0. This License applies to any program or other work which contains a notice placed by the copyright holder saying it may be distributed under the terms of this General Public License. The "Program", below, refers to any such program or work, and a "work based on the Program" means either the Program or any derivative work under copyright law: that is to say, a work containing the Program or a portion of it, either verbatim or with modifications and/or translated into another language. (Hereinafter, translation is included without limitation in the term "modification".) Each licensee is addressed as "you". Activities other than copying, distribution and modification are not covered by this License; they are outside its scope. The act of running the Program is not restricted, and the output from the Program is covered only if its contents constitute a work based on the Program (independent of having been made by running the Program). Whether that is true depends on what the Program does.

1. You may copy and distribute verbatim copies of the Program's source code as you receive it, in any medium, provided that you conspicuously and appropriately publish on each copy an appropriate copyright notice and disclaimer of warranty; keep intact all the notices that refer to this License and to the absence of any warranty; and give any other recipients of the Program a copy of this License along with the Program.

You may charge a fee for the physical act of transferring a copy, and you may at your option offer warranty protection in exchange for a fee.

2. You may modify your copy or copies of the Program or any portion of it, thus forming a work based on the Program, and copy and distribute such modifications or work under the terms of Section 1 above, provided that you also meet all of these conditions:

a. You must cause the modified files to carry prominent notices stating that you changed the files and the date of any change.

b. You must cause any work that you distribute or publish, that in whole or in part contains or is derived from the Program or any part thereof, to be licensed as a whole at no charge to all third parties under the terms of this License.

c. If the modified program normally reads commands interactively when run, you must cause it, when started running for such interactive use in the most ordinary way, to print or display an announcement including an appropriate copyright notice and a notice that there is no warranty (or else, saying that you provide a warranty) and that users may redistribute the program under these conditions, and telling the user how to view a copy of this License. (Exception: if the Program itself is interactive but does not normally print such an announcement, your work based on the Program is not required to print an announcement.)

These requirements apply to the modified work as a whole. If identifiable sections of that work are not derived from the Program, and can be reasonably considered independent and separate works in themselves, then this License, and its terms, do not apply to those sections when you distribute them as separate works. But when you distribute the same sections as part of a whole which is a work based on the Program, the distribution of the whole must be on the terms of this License, whose permissions for other licensees extend to the entire whole, and thus to each and every part regardless of who wrote it.

Thus, it is not the intent of this section to claim rights or contest your rights to work written entirely by you; rather, the intent is to exercise the right to control the distribution of derivative or collective works based on the Program.

In addition, mere aggregation of another work not based on the Program with the Program (or with a work based on the Program) on a volume of a storage or distribution medium does not bring the other work under the scope of this License.

3. You may copy and distribute the Program (or a work based on it, under Section 2) in object code or executable form under the terms of Sections 1 and 2 above provided that you also do one of the following:

- a. Accompany it with the complete corresponding machine-readable source code, which must be distributed under the terms of Sections 1 and 2 above on a medium customarily used for software interchange; or,
- b. Accompany it with a written offer, valid for at least three years, to give any third party, for a charge no more than your cost of physically performing source distribution, a complete machine-readable copy of the corresponding source code, to be distributed under the terms of Sections 1 and 2 above on a medium customarily used for software interchange; or,
- c. Accompany it with the information you received as to the offer to distribute corresponding source code. (This alternative is allowed only for noncommercial distribution and only if you received the program in object code or executable form with such an offer, in accord with Subsection b above.)

The source code for a work means the preferred form of the work for making modifications to it. For an executable work, complete source code means all the source code for all modules it contains, plus any associated interface definition files, plus the scripts used to control compilation and installation of the executable. However, as a special exception, the source code distributed need not include anything that is normally distributed (in either source or binary form) with the major components (compiler, kernel, and so on) of the operating system on which the executable runs, unless that component itself accompanies the executable.

If distribution of executable or object code is made by offering access to copy from a designated place, then offering equivalent access to copy the source code from the same place counts as distribution of the source code, even though third parties are not compelled to copy the source along with the object code.

4. You may not copy, modify, sublicense, or distribute the Program except as expressly provided under this License. Any attempt otherwise to copy, modify, sublicense or distribute the Program is void, and will automatically terminate your rights under this License. However, parties who have received copies, or rights, from you under this License will not have their licenses terminated so long as such parties remain in full compliance.

5. You are not required to accept this License, since you have not signed it. However, nothing else grants you permission to modify or distribute the Program or its derivative works. These actions are prohibited by law if you do not accept this License. Therefore, by modifying or distributing the Program (or any work based on the Program), you indicate your acceptance of this License to do so, and all its terms and conditions for copying, distributing or modifying the Program or works based on it.

6. Each time you redistribute the Program (or any work based on the Program), the recipient automatically receives a license from the original licensor to copy, distribute or modify the Program subject to these terms and conditions. You may not impose any further restrictions on the recipients' exercise of the rights granted herein. You are not responsible for enforcing compliance by third parties to this License.

7. If, as a consequence of a court judgment or allegation of patent infringement or for any other reason (not limited to patent issues), conditions are imposed on you (whether by court order, agreement or otherwise) that contradict the conditions of this License, they do not excuse you from the conditions of this License. If you cannot distribute so as to satisfy simultaneously your obligations under this License and any other pertinent obligations, then as a consequence you may not distribute the Program at all. For example, if a patent license would not permit royalty-free redistribution of the Program by all those who receive copies directly or indirectly through you, then the only way you could satisfy both it and this License would be to refrain entirely from distribution of the Program.

If any portion of this section is held invalid or unenforceable under any particular circumstance, the balance of the section is intended to apply and the section as a whole is intended to apply in other circumstances.

It is not the purpose of this section to induce you to infringe any patents or other property right claims or to contest validity of any such claims; this section has the sole purpose of protecting the integrity of the free software distribution system, which is implemented by public license practices. Many people have made generous contributions to the wide range of software distributed through that system in reliance on consistent application of that system; it is up to the author/donor to decide if he or she is willing to distribute software through any other system and a licensee cannot impose that choice.

This section is intended to make thoroughly clear what is believed to be a consequence of the rest of this License.

8. If the distribution and/or use of the Program is restricted in certain countries either by patents or by copyrighted interfaces, the original copyright holder who places the Program under this License may add an explicit geographical

distribution limitation excluding those countries, so that distribution is permitted only in or among countries not thus excluded. In such case, this License incorporates the limitation as if written in the body of this License.

9. The Free Software Foundation may publish revised and/or new versions of the General Public License from time to time. Such new versions will be similar in spirit to the present version, but may differ in detail to address new problems or concerns.

Each version is given a distinguishing version number. If the Program specifies a version number of this License which applies to it and "any later version", you have the option of following the terms and conditions either of that version or of any later version published by the Free Software Foundation. If the Program does not specify a version number of this License, you may choose any version ever published by the Free Software Foundation.

10. If you wish to incorporate parts of the Program into other free programs whose distribution conditions are different, write to the author to ask for permission. For software which is copyrighted by the Free Software Foundation, write to the Free Software Foundation; we sometimes make exceptions for this. Our decision will be guided by the two goals of preserving the free status of all derivatives of our free software and of promoting the sharing and reuse of software generally.

NO WARRANTY

11. BECAUSE THE PROGRAM IS LICENSED FREE OF CHARGE, THERE IS NO WARRANTY FOR THE PROGRAM, TO THE EXTENT PERMITTED BY APPLICABLE LAW. EXCEPT WHEN OTHERWISE STATED IN WRITING THE COPYRIGHT HOLDERS AND/OR OTHER PARTIES PROVIDE THE PROGRAM "AS IS" WITHOUT WARRANTY OF ANY KIND, EITHER EXPRESSED OR IMPLIED, INCLUDING, BUT NOT LIMITED TO, THE IMPLIED WARRANTIES OF MERCHANTABILITY AND FITNESS FOR A PARTICULAR PURPOSE. THE ENTIRE RISK AS TO THE QUALITY AND PERFORMANCE OF THE PROGRAM IS WITH YOU. SHOULD THE PROGRAM PROVE DEFECTIVE, YOU ASSUME THE COST OF ALL NECESSARY SERVICING, REPAIR OR CORRECTION.

12. IN NO EVENT UNLESS REQUIRED BY APPLICABLE LAW OR AGREED TO IN WRITING WILL ANY COPYRIGHT HOLDER, OR ANY OTHER PARTY WHO MAY MODIFY AND/OR REDISTRIBUTE THE PROGRAM AS PERMITTED ABOVE, BE LIABLE TO YOU FOR DAMAGES, INCLUDING ANY GENERAL, SPECIAL, INCIDENTAL OR CONSEQUENTIAL DAMAGES ARISING OUT OF THE USE OR INABILITY TO USE THE PROGRAM (INCLUDING BUT NOT LIMITED TO LOSS OF DATA OR DATA BEING RENDERED INACCURATE OR LOSSES SUSTAINED BY YOU OR THIRD PARTIES OR A FAILURE OF THE PROGRAM TO OPERATE WITH ANY OTHER PROGRAMS), EVEN IF SUCH HOLDER OR OTHER PARTY HAS BEEN ADVISED OF THE POSSIBILITY OF SUCH DAMAGES.

END OF TERMS AND CONDITIONS

How to Apply These Terms to Your New Programs

If you develop a new program, and you want it to be of the greatest possible use to the public, the best way to achieve this is to make it free software which everyone can redistribute and change under these terms.

To do so, attach the following notices to the program. It is safest to attach them to the start of each source file to most effectively convey the exclusion of warranty; and each file should have at least the "copyright" line and a pointer to where the full notice is found.

1 April 1989

Lexmark International, Inc.

This General Public License does not permit incorporating your program into proprietary programs. If your program is a subroutine library, you may consider it more useful to permit linking proprietary applications with the library. If this is what you want to do, use the GNU Library General Public License instead of this License.

GNU LESSER GENERAL PUBLIC LICENSE

Version 2.1, February 1999

Copyright (C) 1991, 1999 Free Software Foundation, Inc.

59 Temple Place, Suite 330, Boston, MA 02111-1307 USA

Everyone is permitted to copy and distribute verbatim copies of this license document, but changing it is not allowed.

[This is the first released version of the Lesser GPL. It also counts as the successor of the GNU Library Public License, version 2, hence the version number 2.1.]

Preamble

The licenses for most software are designed to take away your freedom to share and change it. By contrast, the GNU General Public Licenses are intended to guarantee your freedom to share and change free software--to make sure the software is free for all its users.

This license, the Lesser General Public License, applies to some specially designated software packages--typically libraries--of the Free Software Foundation and other authors who decide to use it. You can use it too, but we suggest you first think carefully about whether this license or the ordinary General Public License is the better strategy to use in any

particular case, based on the explanations below.

When we speak of free software, we are referring to freedom of use, not price. Our General Public Licenses are designed to make sure that you have the freedom to distribute copies of free software (and charge for this service if you wish); that you receive source code or can get it if you want it; that you can change the software and use pieces of it in new free programs; and that you are informed that you can do these things.

To protect your rights, we need to make restrictions that forbid distributors to deny you these rights or to ask you to surrender these rights. These restrictions translate to certain responsibilities for you if you distribute copies of the library or if you modify it.

For example, if you distribute copies of the library, whether gratis or for a fee, you must give the recipients all the rights that we gave you. You must make sure that they, too, receive or can get the source code. If you link other code with the library, you must provide complete object files to the recipients, so that they can relink them with the library after making changes to the library and recompiling it. And you must show them these terms so they know their rights.

We protect your rights with a two-step method: (1) we copyright the library, and (2) we offer you this license, which gives you legal permission to copy, distribute and/or modify the library.

To protect each distributor, we want to make it very clear that there is no warranty for the free library. Also, if the library is modified by someone else and passed on, the recipients should know that what they have is not the original version, so that the original author's reputation will not be affected by problems that might be introduced by others.

Finally, software patents pose a constant threat to the existence of any free program. We wish to make sure that a company cannot effectively restrict the users of a free program by obtaining a restrictive license from a patent holder. Therefore, we insist that any patent license obtained for a version of the library must be consistent with the full freedom of use specified in this license.

Most GNU software, including some libraries, is covered by the ordinary GNU General Public License. This license, the GNU Lesser General Public License, applies to certain designated libraries, and is quite different from the ordinary General Public License. We use this license for certain libraries in order to permit linking those libraries into non-free programs.

When a program is linked with a library, whether statically or using a shared library, the combination of the two is legally speaking a combined work, a derivative of the original library. The ordinary General Public License therefore permits such linking only if the entire combination fits its criteria of freedom. The Lesser General Public License permits more lax criteria for linking other code with the library.

We call this license the "Lesser" General Public License because it does Less to protect the user's freedom than the ordinary General Public License. It also provides other free software developers Less of an advantage over competing non-free programs. These disadvantages are the reason we use the ordinary General Public License for many libraries. However, the Lesser license provides advantages in certain special circumstances.

For example, on rare occasions, there may be a special need to encourage the widest possible use of a certain library, so that it becomes a de-facto standard. To achieve this, non-free programs must be allowed to use the library. A more frequent case is that a free library does the same job as widely used non-free libraries. In this case, there is little to gain by limiting the free library to free software only, so we use the Lesser General Public License.

In other cases, permission to use a particular library in non-free programs enables a greater number of people to use a large body of free software. For example, permission to use the GNU C Library in non-free programs enables many more people to use the whole GNU operating system, as well as its variant, the GNU/Linux operating system.

Although the Lesser General Public License is Less protective of the users' freedom, it does ensure that the user of a program that is linked with the Library has the freedom and the wherewithal to run that program using a modified version of the Library.

The precise terms and conditions for copying, distribution and modification follow. Pay close attention to the difference between a "work based on the library" and a "work that uses the library". The former contains code derived from the library, whereas the latter must be combined with the library in order to run.

GNU LESSER GENERAL PUBLIC LICENSE

TERMS AND CONDITIONS FOR COPYING, DISTRIBUTION AND MODIFICATION

0. This License Agreement applies to any software library or other program which contains a notice placed by the copyright holder or other authorized party saying it may be distributed under the terms of this Lesser General Public License (also called "this License"). Each licensee is addressed as "you".

A "library" means a collection of software functions and/or data prepared so as to be conveniently linked with application programs (which use some of those functions and data) to form executables.

The "Library", below, refers to any such software library or work which has been distributed under these terms. A "work based on the Library" means either the Library or any derivative work under copyright law: that is to say, a work containing the Library or a portion of it, either verbatim or with modifications and/or translated straightforwardly into another language. (Hereinafter, translation is included without limitation in the term "modification".)

"Source code" for a work means the preferred form of the work for making modifications to it. For a library, complete source code means all the source code for all modules it contains, plus any associated interface definition files, plus the

scripts used to control compilation and installation of the library.

Activities other than copying, distribution and modification are not covered by this License; they are outside its scope. The act of running a program using the Library is not restricted, and output from such a program is covered only if its contents constitute a work based on the Library (independent of the use of the Library in a tool for writing it). Whether that is true depends on what the Library does and what the program that uses the Library does.

1. You may copy and distribute verbatim copies of the Library's complete source code as you receive it, in any medium, provided that you conspicuously and appropriately publish on each copy an appropriate copyright notice and disclaimer of warranty; keep intact all the notices that refer to this License and to the absence of any warranty; and distribute a copy of this License along with the Library.

You may charge a fee for the physical act of transferring a copy, and you may at your option offer warranty protection in exchange for a fee.

2. You may modify your copy or copies of the Library or any portion of it, thus forming a work based on the Library, and copy and distribute such modifications or work under the terms of Section 1 above, provided that you also meet all of these conditions:

a. The modified work must itself be a software library.

b. You must cause the files modified to carry prominent notices stating that you changed the files and the date of any change.

c. You must cause the whole of the work to be licensed at no charge to all third parties under the terms of this License.

d. If a facility in the modified Library refers to a function or a table of data to be supplied by an application program that uses the facility, other than as an argument passed when the facility is invoked, then you must make a good faith effort to ensure that, in the event an application does not supply such function or table, the facility still operates, and performs whatever part of its purpose remains meaningful.

(For example, a function in a library to compute square roots has a purpose that is entirely well-defined independent of the application. Therefore, Subsection 2d requires that any application-supplied function or table used by this function must be optional: if the application does not supply it, the square root function must still compute square roots.)

These requirements apply to the modified work as a whole. If identifiable sections of that work are not derived from the Library, and can be reasonably considered independent and separate works in themselves, then this License, and its terms, do not apply to those sections when you distribute them as separate works. But when you distribute the same sections as part of a whole which is a work based on the Library, the distribution of the whole must be on the terms of this License, whose permissions for other licensees extend to the entire whole, and thus to each and every part regardless of who wrote it.

Thus, it is not the intent of this section to claim rights or contest your rights to work written entirely by you; rather, the intent is to exercise the right to control the distribution of derivative or collective works based on the Library.

In addition, mere aggregation of another work not based on the Library with the Library (or with a work based on the Library) on a volume of a storage or distribution medium does not bring the other work under the scope of this License.

3. You may opt to apply the terms of the ordinary GNU General Public License instead of this License to a given copy of the Library. To do this, you must alter all the notices that refer to this License, so that they refer to the ordinary GNU General Public License, version 2, instead of to this License. (If a newer version than version 2 of the ordinary GNU General Public License has appeared, then you can specify that version instead if you wish.) Do not make any other change in these notices.

Once this change is made in a given copy, it is irreversible for that copy, so the ordinary GNU General Public License applies to all subsequent copies and derivative works made from that copy.

This option is useful when you wish to copy part of the code of the Library into a program that is not a library.

4. You may copy and distribute the Library (or a portion or derivative of it, under Section 2) in object code or executable form under the terms of Sections 1 and 2 above provided that you accompany it with the complete corresponding machine-readable source code, which must be distributed under the terms of Sections 1 and 2 above on a medium customarily used for software interchange.

If distribution of object code is made by offering access to copy from a designated place, then offering equivalent access to copy the source code from the same place satisfies the requirement to distribute the source code, even though third parties are not compelled to copy the source along with the object code.

5. A program that contains no derivative of any portion of the Library, but is designed to work with the Library by being compiled or linked with it, is called a "work that uses the Library". Such a work, in isolation, is not a derivative work of the Library, and therefore falls outside the scope of this License.

However, linking a "work that uses the Library" with the Library creates an executable that is a derivative of the Library (because it contains portions of the Library), rather than a "work that uses the library". The executable is therefore covered by this License. Section 6 states terms for distribution of such executables.

When a "work that uses the Library" uses material from a header file that is part of the Library, the object code for the

work may be a derivative work of the Library even though the source code is not. Whether this is true is especially significant if the work can be linked without the Library, or if the work is itself a library. The threshold for this to be true is not precisely defined by law.

If such an object file uses only numerical parameters, data structure layouts and accessors, and small macros and small inline functions (ten lines or less in length), then the use of the object file is unrestricted, regardless of whether it is legally a derivative work. (Executables containing this object code plus portions of the Library will still fall under Section 6.)

Otherwise, if the work is a derivative of the Library, you may distribute the object code for the work under the terms of Section 6. Any executables containing that work also fall under Section 6, whether or not they are linked directly with the Library itself.

6. As an exception to the Sections above, you may also combine or link a "work that uses the Library" with the Library to produce a work containing portions of the Library, and distribute that work under terms of your choice, provided that the terms permit modification of the work for the customer's own use and reverse engineering for debugging such modifications.

You must give prominent notice with each copy of the work that the Library is used in it and that the Library and its use are covered by this License. You must supply a copy of this License. If the work during execution displays copyright notices, you must include the copyright notice for the Library among them, as well as a reference directing the user to the copy of this License. Also, you must do one of these things:

a. Accompany the work with the complete corresponding machine-readable source code for the Library including whatever changes were used in the work (which must be distributed under Sections 1 and 2 above); and, if the work is an executable linked with the Library, with the complete machine-readable "work that uses the Library", as object code and/or source code, so that the user can modify the Library and then relink to produce a modified executable containing the modified Library. (It is understood that the user who changes the contents of definitions files in the Library will not necessarily be able to recompile the application to use the modified definitions.)

b. Use a suitable shared library mechanism for linking with the Library. A suitable mechanism is one that (1) uses at run time a copy of the library already present on the user's computer system, rather than copying library functions into the executable, and (2) will operate properly with a modified version of the library, if the user installs one, as long as the modified version is interface-compatible with the version that the work was made with.

c. Accompany the work with a written offer, valid for at least three years, to give the same user the materials specified in Subsection 6a, above, for a charge no more than the cost of performing this distribution.

d. If distribution of the work is made by offering access to copy from a designated place, offer equivalent access to copy the above specified materials from the same place.

e. Verify that the user has already received a copy of these materials or that you have already sent this user a copy.

For an executable, the required form of the "work that uses the Library" must include any data and utility programs needed for reproducing the executable from it. However, as a special exception, the materials to be distributed need not include anything that is normally distributed (in either source or binary form) with the major components (compiler, kernel, and so on) of the operating system on which the executable runs, unless that component itself accompanies the executable.

It may happen that this requirement contradicts the license restrictions of other proprietary libraries that do not normally accompany the operating system. Such a contradiction means you cannot use both them and the Library together in an executable that you distribute.

7. You may place library facilities that are a work based on the Library side-by-side in a single library together with other library facilities not covered by this License, and distribute such a combined library, provided that the separate distribution of the work based on the Library and of the other library facilities is otherwise permitted, and provided that you do these two things:

a. Accompany the combined library with a copy of the same work based on the Library, uncombined with any other library facilities. This must be distributed under the terms of the Sections above.

b. Give prominent notice with the combined library of the fact that part of it is a work based on the Library, and explaining where to find the accompanying uncombined form of the same work.

8. You may not copy, modify, sublicense, link with, or distribute the Library except as expressly provided under this License. Any attempt otherwise to copy, modify, sublicense, link with, or distribute the Library is void, and will automatically terminate your rights under this License. However, parties who have received copies, or rights, from you under this License will not have their licenses terminated so long as such parties remain in full compliance.

9. You are not required to accept this License, since you have not signed it. However, nothing else grants you permission to modify or distribute the Library or its derivative works. These actions are prohibited by law if you do not accept this License. Therefore, by modifying or distributing the Library (or any work based on the Library), you indicate your acceptance of this License to do so, and all its terms and conditions for copying, distributing or modifying the Library or works based on it.

10. Each time you redistribute the Library (or any work based on the Library), the recipient automatically receives a

license from the original licensor to copy, distribute, link with or modify the Library subject to these terms and conditions. You may not impose any further restrictions on the recipients' exercise of the rights granted herein. You are not responsible for enforcing compliance by third parties with this License.

11. If, as a consequence of a court judgment or allegation of patent infringement or for any other reason (not limited to patent issues), conditions are imposed on you (whether by court order, agreement or otherwise) that contradict the conditions of this License, they do not excuse you from the conditions of this License. If you cannot distribute so as to satisfy simultaneously your obligations under this License and any other pertinent obligations, then as a consequence you may not distribute the Library at all. For example, if a patent license would not permit royalty-free redistribution of the Library by all those who receive copies directly or indirectly through you, then the only way you could satisfy both it and this License would be to refrain entirely from distribution of the Library.

If any portion of this section is held invalid or unenforceable under any particular circumstance, the balance of the section is intended to apply, and the section as a whole is intended to apply in other circumstances.

It is not the purpose of this section to induce you to infringe any patents or other property right claims or to contest validity of any such claims; this section has the sole purpose of protecting the integrity of the free software distribution system which is implemented by public license practices. Many people have made generous contributions to the wide range of software distributed through that system in reliance on consistent application of that system; it is up to the author/donor to decide if he or she is willing to distribute software through any other system and a licensee cannot impose that choice.

This section is intended to make thoroughly clear what is believed to be a consequence of the rest of this License.

12. If the distribution and/or use of the Library is restricted in certain countries either by patents or by copyrighted interfaces, the original copyright holder who places the Library under this License may add an explicit geographical distribution limitation excluding those countries, so that distribution is permitted only in or among countries not thus excluded. In such case, this License incorporates the limitation as if written in the body of this License.

13. The Free Software Foundation may publish revised and/or new versions of the Lesser General Public License from time to time. Such new versions will be similar in spirit to the present version, but may differ in detail to address new problems or concerns. Each version is given a distinguishing version number. If the Library specifies a version number of this License which applies to it and "any later version", you have the option of following the terms and conditions either of that version or of any later version published by the Free Software Foundation. If the Library does not specify a license version number, you may choose any version ever published by the Free Software Foundation.

14. If you wish to incorporate parts of the Library into other free programs whose distribution conditions are incompatible with these, write to the author to ask for permission. For software which is copyrighted by the Free Software Foundation, write to the Free Software Foundation; we sometimes make exceptions for this. Our decision will be guided by the two goals of preserving the free status of all derivatives of our free software and of promoting the sharing and reuse of software generally.

NO WARRANTY

15. BECAUSE THE LIBRARY IS LICENSED FREE OF CHARGE, THERE IS NO WARRANTY FOR THE LIBRARY, TO THE EXTENT PERMITTED BY APPLICABLE LAW. EXCEPT WHEN OTHERWISE STATED IN WRITING THE COPYRIGHT HOLDERS AND/OR OTHER PARTIES PROVIDE THE LIBRARY "AS IS" WITHOUT WARRANTY OF ANY KIND, EITHER EXPRESSED OR IMPLIED, INCLUDING, BUT NOT LIMITED TO, THE IMPLIED WARRANTIES OF MERCHANTABILITY AND FITNESS FOR A PARTICULAR PURPOSE. THE ENTIRE RISK AS TO THE QUALITY AND PERFORMANCE OF THE LIBRARY IS WITH YOU. SHOULD THE LIBRARY PROVE DEFECTIVE, YOU ASSUME THE COST OF ALL NECESSARY SERVICING, REPAIR OR CORRECTION.

16. IN NO EVENT UNLESS REQUIRED BY APPLICABLE LAW OR AGREED TO IN WRITING WILL ANY COPYRIGHT HOLDER, OR ANY OTHER PARTY WHO MAY MODIFY AND/OR REDISTRIBUTE THE LIBRARY AS PERMITTED ABOVE, BE LIABLE TO YOU FOR DAMAGES, INCLUDING ANY GENERAL, SPECIAL, INCIDENTAL OR CONSEQUENTIAL DAMAGES ARISING OUT OF THE USE OR INABILITY TO USE THE LIBRARY (INCLUDING BUT NOT LIMITED TO LOSS OF DATA OR DATA BEING RENDERED INACCURATE OR LOSSES SUSTAINED BY YOU OR THIRD PARTIES OR A FAILURE OF THE LIBRARY TO OPERATE WITH ANY OTHER SOFTWARE), EVEN IF SUCH HOLDER OR OTHER PARTY HAS BEEN ADVISED OF THE POSSIBILITY OF SUCH DAMAGES.

END OF TERMS AND CONDITIONS

How to Apply These Terms to Your New Libraries

If you develop a new library, and you want it to be of the greatest possible use to the public, we recommend making it free software that everyone can redistribute and change. You can do so by permitting redistribution under these terms (or, alternatively, under the terms of the ordinary General Public License).

To apply these terms, attach the following notices to the library. It is safest to attach them to the start of each source file to most effectively convey the exclusion of warranty; and each file should have at least the "copyright" line and a pointer to where the full notice is found.

1 April 1990

Lexmark International, Inc.

That's all there is to it!

